

Министерство образования и науки Челябинской области  
государственное бюджетное образовательное учреждение  
профессиональная образовательная организация  
«Магнитогорский технологический колледж  
имени В.П. Омельченко»



# ДЕРЗАЙТЕ ОТЕЧЕСТВО НАУКОЙ ПРОСЛАВИТЬ

Сборник статей научно-практической  
конференции обучающихся ОО и ПОО г. Магнитогорск

Магнитогорск, 2024 г.

УДК 37.377  
ББК74.47

Дерзайте Отечество наукой прославить: научно-практической конференции обучающихся  
ОО и ПОО г. Магнитогорск: / отв. ред. О.В. Лихонина. – Магнитогорск, 2024. – 143 с.

Сборник статей подготовлен на основе докладов научно-практической конференции обучающихся ОО и ПОО г. Магнитогорск, состоявшейся 08 февраля 2024 года в ГБОУ ПОО «Магнитогорский технологический колледж им. В.П. Омельченко».

Все материалы публикуются в авторской редакции.

**Редакционная коллегия**

Главный редактор – О.А. Пундикова, директор

Ответственный редактор – О.В. Лихонина, к. культурологии, зам. директора по УМР

Литературный редактор – Башкирова О.А., методист

Технический редактор – Дюскина Л.П., оператор ЭВМ

Редколлегия сборника материалов студенческой научно-практической конференции, посвященной 300-летию Российской науки, может не разделять точку зрения авторов публикаций. Ответственность за содержание статей несут авторы.

© Авторы публикаций  
© ГБОУ ПОО «Магнитогорский  
технологический колледж им. В.П.  
Омельченко»

## ОГЛАВЛЕНИЕ

<i>АБДУЛЛИН Р., ТАГИРОВА Д.И.</i> ПОЧЕМУ НЕТ ЯЙЦА В БАКЛАЖАНЕ? .....	5
<i>АЗИЗОВА Ш., ОЛЕЙНИК Г.В.</i> МУЗЫКАЛЬНАЯ ТЕРАПИЯ В ВОСПИТАНИИ ДОШКОЛЬНИКОВ .....	7
<i>АФАНАСЬЕВА П., КОСТИНА Н.Н.</i> СЛЕНГ КАК СОСТАВЛЯЮЩАЯ НАШЕЙ ЖИЗНИ 9	
<i>АХМЕТШИН А., КАРТАШОВА Г.В.</i> ЯЗЫКОВЫЕ СРЕДСТВА ПЕРЕДАЧИ ЗВУЧАНИЯ МУЗЫКИ В ПРОЗЕ РУССКИХ ПИСАТЕЛЕЙ XIX ВЕКА .....	12
<i>БАШКИРОВ Д., ПЛАТОНОВА Е.И.</i> ИНФОРМАЦИОННАЯ БЕЗОПАСНОСТЬ В СЕТИ ИНТЕРНЕТ	16
<i>БАШМАШИНОВА П., КИРИЕНКО П., МАСЛЕННИКОВА О.Н., ШИВЦОВА Е.А.</i> СОЗДАНИЕ ИНТЕРАКТИВНОГО ПРОДУКТА: АЛЬМАНАХ «ДАЙДЖЕСТ ОТКРЫТИЙ» .....	18
<i>БОРЗЕНКО С., ЗИМИНА А., ХАММАТОВА С.А., МИХЕЕВА С.С.</i> РАЗРАБОТКА ПРОФОРИЕНТАЦИОННОГО КВЕСТА ПО ПРОФЕССИИ «ПОВАР, КОНДИТЕР» .....	21
<i>БУРЯК К., САХНОВА И.Г.</i> ОБРАЗ СЧАСТЛИВОЙ СЕМЬИ В РУССКИХ НАРОДНЫХ СКАЗКАХ.....	22
<i>ВАЛИТОВ Д., КУТЛУАХМЕТОВА Э.Ш.</i> РАЗРАБОТКА УНИВЕРСАЛЬНОГО МНОГОФУНКЦИОНАЛЬНОГО СЪЁМНИКА ДЛЯ АГРЕГАТОВ МОТОЦИКЛА .....	27
<i>ВАЛИШИНА К., БРУСЕНЦЕВА А., ХАМИДУЛИНА Л.Ю.</i> ПРИМЕНЕНИЕ УСТАРЕВШИХ ПЕЧАТНЫХ ИЗДАНИЙ ДЛЯ ДИЗАЙНЕРСКОЙ ДЕЯТЕЛЬНОСТИ.....	32
<i>ВОРОТИЛОВА Е., ОЛЕЙНИК Г.В.</i> ПОЛИЛОГИЧЕСКАЯ МОДЕЛЬ ФОРМИРОВАНИЯ МУЗЫКАЛЬНОЙ КУЛЬТУРЫ МЛАДШИХ ШКОЛЬНИКОВ НА УРОКАХ МУЗЫКИ .....	33
<i>ГОЛУБЕВ В., ПЯТКОВА Т.В.</i> АЛЬТЕРНАТИВНЫЕ ВИДЫ ТОПЛИВА .....	35
<i>ГОРБАТОВ С., ГАЙДУЛИНА Н.М., КОТУНОВА Е.А.</i> ОТРАЖЕНИЕ ИМЕН ГЕРОЕВ ВЕЛИКОЙ ОТЕЧЕСТВЕННОЙ ВОЙНЫ 1941-1945 ГГ В ТОПОНИМИКЕ ГОРОДА МАГНИТОГОРСКА .....	40
<i>ГОРЕВА Т., КУЗЬМЕНКО Н.И.</i> О ВОЛОНТЕРСКОЙ ДЕЯТЕЛЬНОСТИ ЛЮДЕЙ ПОЖИЛОГО ВОЗРАСТА	43
<i>ЕРЕМЕНКО А., ШАГЕЕВА Д.И.</i> ПРОБЛЕМЫ ЭКОЛОГИИ И РЕСУРСОСБЕРЕЖЕНИЯ В СОВРЕМЕННОМ ИНДУСТРИАЛЬНОМ ОБЩЕСТВЕ.....	46
<i>ЕРМЕКОВ Е., САХНОВА И.Г.</i> ПРИНЦИПЫ ЗДОРОВОГО ОБРАЗА ЖИЗНИ РУССКОГО ПОЛКОВОДЦА А.В. СУВОРОВА И ИХ ИСПОЛЬЗОВАНИЕ В ДЕЯТЕЛЬНОСТИ ТРЕНЕРА И УЧИТЕЛЯ ПО ФИЗИЧЕСКОЙ КУЛЬТУРЕ .....	47
<i>ЗАЙЦЕВА Я., НАУМОВА Н.А.</i> ПЕРЕРАБОТКА ПЛАСТИКА МУЧНЫМ ХРУЩОМ .....	49
<i>ЗЯБЛИЦЕВА А., ЕГОРОВА Н.А.</i> УСЛОВИЯ ФОРМИРОВАНИЯ КОММУНИКАТИВНЫХ УНИВЕРСАЛЬНЫХ УЧЕБНЫХ ДЕЙСТВИЙ У МЛАДШИХ ШКОЛЬНИКОВ НА УРОКАХ ОКРУЖАЮЩЕГО МИРА .....	51
<i>ИВАНОВА Е., ЛЫСЯНАЯ Н.И.</i> ПЕДАГОГИЧЕСКИЕ УСЛОВИЯ ИСПОЛЬЗОВАНИЯ ГРУППОВОЙ РАБОТЫ ПРИ ПРОВЕДЕНИИ ВОСПИТАТЕЛЬНЫХ МЕРОПРИЯТИЙ КАК СРЕДСТВО РАЗВИТИЯ РЕГУЛЯТИВНЫХ УУД МЛАДШИХ ШКОЛЬНИКОВ.....	54
<i>ИГУМЕНЩЕВА П., КУЗЬМЕНКО Н.И.</i> О МЕРАХ СОЦИАЛЬНОЙ ЗАЩИТЫ СЕМЕЙ МОБИЛИЗОВАННЫХ ГРАЖДАН.....	57
<i>ИЛЬИНА У., КОСТИНА Н.Н.</i> К СЛОВУ О ФРАЗЕОЛОГИЗМАХ .....	62
<i>КАЛИНЧУК Я., РАДИОНОВ А., РЕПНИКОВ А.Н.</i> РАБОТЫ ПОЧТЫ В ГОДЫ ВЕЛИКОЙ ОТЕЧЕСТВЕННОЙ ВОЙНЫ .....	64
<i>КАРАУЛОВ С., РОГАЛЕВА Е.В.</i> ПРОФЕССИОНАЛЬНАЯ САМОРЕАЛИЗАЦИЯ СТУДЕНТОВ КОЛЛЕДЖА И СПОСОБЫ УСПЕШНОГО ТРУДОУСТРОЙСТВА.....	66
<i>КАРПОВА К., ЛЫСЯНАЯ Н.А.</i> РАЗВИТИЕ КОММУНИКАТИВНЫХ УМЕНИЙ У УЧАЩИХСЯ НАЧАЛЬНЫХ КЛАССОВ ПРИ ПРОВЕДЕНИИ ВОСПИТАТЕЛЬНЫХ МЕРОПРИЯТИЙ.....	68
<i>КЛЫПЧЕНКО А., САХНОВА И.Г.</i> АВТОБИОГРАФИЧЕСКИЕ МОТИВЫ В ТВОРЧЕСТВЕ М.Ю. ЛЕРМОНТОВА .....	72
<i>КОВАЛЕНКО К., ШАГЕЕВА Д.И.</i> АКТУАЛЬНЫЕ НАПРАВЛЕНИЯ В СТИЛЕ ОДЕЖДЫ СТУДЕНТОВ ПЕДАГОГИЧЕСКОГО КОЛЛЕДЖА.....	73
<i>КОВАЛЕВА В., ПРОКОФЬЕВА А.Н.</i> ТРАДИЦИИ РУССКОГО ЧАЕПИТИЯ В ЖИВОПИСИ .....	75

<i>КОМЕЛЬКОВ М., ВАЙЗЕР И.Д.</i> РАЗРАБОТКА РЕЦЕПТУРЫ ПРЯНИКА К 95-ЛЕТНЕМУ ЮБИЛЕЮ ГОРОДА МАГНИТОГОРСКА .....	76
<i>КОРНИЕНКО В., ВИЛЬДАНОВА М.И.</i> ФОРМИРОВАНИЕ ИНЖЕНЕРНОЙ КУЛЬТУРЫ ОБУЧАЮЩИХСЯ В ПРОЦЕССЕ РАЗРАБОТКИ ПРОЕКТОВ О КИБЕРБЕЗОПАСНОСТИ .....	78
<i>КРЫЛОВ И., СМИРНОВА О.А.</i> ИССЛЕДОВАНИЕ ЭФФЕКТИВНОСТИ ИСПОЛЬЗОВАНИЯ ТЕПЛОИЗОЛЯЦИОННЫХ МАТЕРИАЛОВ ДЛЯ СОЗДАНИЯ КОМФОРТНЫХ УСЛОВИЙ В КИРПИЧНОМ ДОМЕ .....	80
<i>ЛЕВАШОВА Д., НАУМОВ В.П.</i> ВОПРОСЫ ВЫЯВЛЕНИЯ ТЕХНИЧЕСКОЙ ОДАРЕННОСТИ ДЕТЕЙ В ДОПОЛНИТЕЛЬНОМ ОБРАЗОВАНИИ .....	84
<i>ЛОПАТИНА Д., ЗАРИПОВА Р.Х.</i> ПУТЕШЕСТВИЕ В НОВОГОДНЮЮ СКАЗКУ (ИСТОРИЯ ЕЛОЧНЫХ УКРАШЕНИЙ МОЕЙ СЕМЬИ).....	86
<i>МАГАФУРОВ Д., НАУМОВ В.П.</i> РАЗРАБОТКА ТЕХНИЧЕСКОГО УСТРОЙСТВА ДЛЯ РЕЗАНИЯ ТОНКОЛИСТОВЫХ МАТЕРИАЛОВ С ПОМОЩЬЮ ЛЕЗВИЙ .....	89
<i>МАМОНОВА К., ШАГЕЕВА Д.И.</i> ИСПОЛЬЗОВАНИЕ МАТЕРИАЛОВ И ОТХОДОВ ПРОИЗВОДСТВА ДЛЯ СОЗДАНИЯ УТИЛИТАРНОГО ОБЪЕКТА .....	92
<i>МАНЯХИНА П., НАЙЗАБАЕВА Н., ЛАТЫПОВА Ф.Я.</i> УЧИТЕЛЯ НЕ УМИРАЮТ – ОНИ ЖИВУТ В УЧЕНИКАХ.....	95
<i>МАСАЛОВА П., ИСАЕВА М., РАЕВСКАЯ Н.В.</i> СОЗДАНИЕ ФОТОПРОЕКТА «ИМЕНА МАГНИТОГОРСКИХ ПОЭТОВ НА КАРТЕ ГОРОДА».....	97
<i>МАТАШОВ Д., ШЕЙНА А.А.</i> ЭКОЛОГИЧЕСКИЕ ПРЕСТУПЛЕНИЯ: АКТУАЛЬНЫЕ ПРОБЛЕМЫ ПРАВОПРИМЕНИТЕЛЬНОЙ ПРАКТИКИ.....	99
<i>МУЗАФАРОВА А., БЕЗВЕРХАЯ В.В.</i> ЭКОНОМИЧЕСКОЕ ОБОСНОВАНИЕ ОТКРЫТИЯ НОВОГО КАФЕ "МЯУ-МЯУ" .....	103
<i>НАЗАРОВА В., ЛАТЫПОВА Ф.Я.</i> ВЕЛИКАЯ МУЗЫКА ВСЕГДА ИДЕТ ОТ СЕРДЦА .....	106
ТЕРМИНЫ ГРАФИЧЕСКОГО ДИЗАЙНА .....	108
<i>ПАХОМОВА Е, ОМЕЛЕНЧУК К.А.</i> СОЗДАНИЕ ТЕХНИЧЕСКОГО ПРОЕКТА «ВСЕГДА СУХАЯ СКАМЕЙКА».....	111
<i>СЕРЕДА М., НОСИК А.С.</i> ФОРМИРОВАНИЕ ПОЗНАВАТЕЛЬНОЙ И ТВОРЧЕСКОЙ АКТИВНОСТИ У ДЕТЕЙ СТАРШЕГО ДОШКОЛЬНОГО ВОЗРАСТА НА ЗАНЯТИЯХ ЛЕГО –КОНСТРУИРОВАНИЯ.....	113
<i>СПИЦИНА В., ОМЕЛЕНЧУК К.А.</i> ОБЗОР РОЛИ КОЛОРИСТИКИ В РАБОТЕ ГРАФИЧЕСКОГО ДИЗАЙНЕРА .....	116
<i>СТЕПАНОВ А., ЛАРКИНА Е.В.</i> ПРИМЕНЕНИЕ МЕТОДОВ МАТЕМАТИЧЕСКОГО АНАЛИЗА ДЛЯ КОЛИЧЕСТВЕННОГО ОПРЕДЕЛЕНИЯ СОЛЯНОЙ КИСЛОТЫ В РАСТВОРЕ .....	119
<i>ТИХОНОВА С., ОМЕКЛЕНЧУК К.А.</i> ОБЗОР СОЗДАНИЯ ЭФФЕКТИВНЫХ ЛОГОТИПОВ .....	120
<i>УРГИН С., ИШМУРЗИНА Н.С.</i> ТАЙНОПИСЬ ЮЖНОГО УРАЛА .....	123
<i>ФАДДЕЕВА А., БАШКИРОВА О.А.</i> РАЗРАБОТКА РЕЦЕПТУРЫ ДОМАШНЕЙ ПАСТИЛЫ НА ОСНОВЕ ИНГРЕДИЕНТОВ ПАСТИЛЫ СЕМЬИ ФЕТА (ШЕНШИНЫХ) .....	125
<i>ЦЫПЛОВ Ю., ПЛЕШАКОВА С.Т.</i> УСТАРЕВШАЯ ЛЕКСИКА ХУДОЖЕСТВЕННОГО СТИЛЯ Н.В. ГОГОЛЯ СОВРЕМЕННЫМ МОЛОДЁЖНЫМ СЛЕНГОМ.....	127
<i>ШАРОВА А., ЯКОВЛЕВА О.А.</i> РАЗРАБОТКА ИГРЫ С ИСПОЛЬЗОВАНИЕМ ПРОФЕССИОНАЛИЗМОВ И СЛЕНГА «КТО ХОЧЕТ СТАТЬ ПОВАРОМ?» .....	130
<i>ШИВЦОВ А., ИВАНЦОВА С.М.</i> ПАМЯТНИКИ ГОРОДА МАГНИТОГОРСКА КАК ОТРАЖЕНИЕ ИСТРИИ ГОРОДА .....	131
<i>ЩУКИНА А., ШАГЕЕВА Д.И.</i> СОЗДАНИЕ ЛОГОТИПА ДЛЯ ОБЪЕДИНЕНИЙ ТЕХНИЧЕСКОГО ПРОФИЛЯ .....	138
<i>ЯДЫКИНА К., ОМЕЛЕНЧУК К.А.</i> СКЕТЧИНГ .....	141

Абдуллин Рашид Маратович,  
студент  
Руководитель:  
Тагирова Дилара Ильсуровна  
преподаватель иностранного языка  
ГБПОУ «Магнитогорский педагогический колледж»  
г.Магнитогорск, Челябинская область, Россия

## ПОЧЕМУ НЕТ ЯЙЦА В БАКЛАЖАНЕ?

Многие прочитав такой заголовок, спросят меня, что общего в яйце и баклажане. Да, в русском языке ничего. Но вот в английском...

Недавно я прочитал стихотворение и оно меня очень заинтересовало. А звучит оно так:

<p>No Egg in Eggplant There is no egg in eggplant or ham in hamburger; neither apple nor pine in pineapple. English muffins were not invented in England or French fries in France.</p> <p>Sweetmeats are candies, while sweetbreads, which aren't sweet, are meat.</p> <p>We take English for granted.</p> <p>But if we explore its paradoxes,  we find that quicksand can work slowly,  boxing rings are square, and a guinea pig is neither from Guinea nor is it a pig.</p>	<p>Нет яйца в баклажане Нет яйца в баклажане и нет ветчины в гамбургере, ни яблока, ни сосны в ананасе. Английские кексы не были изобретены в Англии также как и картофель фри во Франции.</p> <p>Леденцы являются конфетами, а Тимус, который не сладкий - мясом.</p> <p>Мы принимаем английский как само собой разумеющееся. Положим, если мы рассмотрим ее парадоксы, мы найдем, что зыбучий песок медленный, боксерские ринги - квадратные, а Гвинейская свинка и ни из Гвинеи и не является свиной.</p>
---	--

Очень интересный стих, не правда ли? Это все парадоксы английского языка.

Итак, что же такое парадокс? Согласно толковому словарю русского языка С.И. Ожегова, парадокс – (от греч. *paradoxos* - странный, неожиданный, противоречащий здравому смыслу):

1) странное, расходящееся с общепринятым мнением, высказывание, а также мнение, противоречащее (иногда только на первый взгляд) здравому смыслу;

2) Явление, кажущееся невероятным и неожиданным.

Лексические парадоксы в английском языке называются *misnomers*. Согласно словарю Merriam-Webster, слово «*misnomer*» значит «использование неправильного или неуместного названия», когда именуется какой-либо предмет. Примером этого служат такие слова и выражения как: *driveway* и *parkway*, *eggplant* и *hamburger*, *sweetmeats* и *sweetbreads*,

English muffins и French fries, хорошо известные boxing rings и starfish и все остальные мисномеры.

В английском языке очень много таких слов. Когда мы изучаем язык, мы просто не замечаем этого. Вот есть слово и есть, мы даже не задумываемся насчет происхождения этого слова. А если призадуматься, можно обнаружить много интересного.

Если разобрать слово *pineapple* – то мы получим два слова «pine» – сосна и «apple» – яблоко. Кому в голову могло прийти, назвать так ананас? Есть несколько версий происхождения слова *pineapple*. Вот одно из них.

Христофор Колумб и его отряды, когда прибыли в Новый Свет, стали первыми европейцами, вживую узревшими сей фрукт. Однако визуально он фрукт совсем не напоминал. Внешний вид ананаса скорее был похож на шишку хвойного растения. Именно данный факт и подарил название этому плоду – сладкий как яблоко, но выглядит как шишка. Кажется, что в этом случае, *pineapple* – самое подходящее слово.

Разберем следующее слово *eggplant*. "Egg" – яйцо, "plant" – растение. Изначально думается, что же это за яичное растение? А это всего лишь баклажан. Обычное название – "aubergine". Однако, можно говорить и "eggplant". Но при чем тут яйца?! А ответ прост. Первые сорта баклажанов были белого или желтоватого цвета, а по форме напоминали гусиное яйцо. Поэтому над названием этого овоща не стали долго раздумывать и назвали так, как он выглядел.

Guinea pig – морская свинка.

Почему грызуна назвали свинкой? И причем тут Гвинея?

Есть несколько вариантов происхождения этого названия. Вы уже сами решайте, какая из них наиболее вероятная:

Первый вариант:

Морских свинок завезли через страну Гвинея (как и баклажаны)

Стоимость одной такой свинки была равна 1 гинее (британская золотая монета 1663-1813гг)

Гвиана – родина морских свинок. Возможно, что со временем просто перепутали буквы (испорченный телефон), и свинки стали "гвинейскими"

Но почему же они тогда хрюшки?

На самом деле тела морских свинок по строению похожи на свиные. Еще они издают звуки, похожие на хрюканье. При перевозке на кораблях их еще и держали в загонах для свиней. Вас может шокировать, но морских свинок до сих пор едят в Латинской Америке.

Слово заимствовано из американского английского (*hamburger*), где оно со временем стало обозначать бутерброд на основе булочки с рубленным бифштексом; слово может также трактоваться как "гамбургский", "по-гамбургски" и совпадает со словом *Hamburger* (житель Гамбурга).

Еще одно странное слово мне встретилось – *runningnose*. И если «running» – это бег, а «nose» – это нос, то при переводе это означает насморк.

Вот наиболее часто используемые парадоксы английского языка: *mushroom*, *sweettooth*, *butterfly*, *handwriting*, *headdress*, *sweetheart*, *strawberry*, *mushroom*, *childhood*, *ladybird*, *watermelon*, *dragonfly*, *hotdog*, *gooseberry* и т.д. Этот список можно продолжать бесконечно. Ведь в английском языке таких интересных слов очень много.

Таким образом, мы можем сделать вывод, что понимание английской речи является важнейшим фактором совершенствования знаний иностранного языка. А знание мисномеров и фразеологизмов помогают понять образ мышления, менталитет и культуру англоязычного населения.

**Список литературы:**

1. Маковский, М.М. Историко-этимологический словарь современного английского языка: Слово в зеркале человек. культуры / М. М. Маковский. – М.: Диалог, 2000. – 416, [2] с.; 22 см.; ISBN 5-93383-013-5
2. Ожегов С.И. Толковый словарь русского языка: 100000 слов, терминов и выражений : [новое издание] / Сергей Иванович Ожегов ; под общ. ред. Л. И. Скворцова. – 28-е изд., перераб. – М.: Мир И образование, 2015. – 1375, [1] с.: портр.; 22 см. – (Новые словари); ISBN 978-5-94666-657-2
3. Синагатуллин, И.М. Английский вокруг нас // Иностранные языке в школе. – 1995. – № 1.

*Азизова Шахина Шералиевна,  
студентка*

*Руководитель:*

*Олейник Галина Васильевна,  
преподаватель*

*ГБПОУ «Магнитогорский педагогический колледж»  
г.Магнитогорск, Челябинская область, Россия*

## **МУЗЫКАЛЬНАЯ ТЕРАПИЯ В ВОСПИТАНИИ ДОШКОЛЬНИКОВ**

Музыкальная терапия является эффективным средством эмоционального воздействия. Дети дошкольного возраста в достаточной степени эмоционально реагируют на музыку, что свидетельствует об активном отклике их психики в процессе проведения музыкальной терапии.

Музыкальная терапия предполагает использование музыки для восстановления и укрепления здоровья. Иными словами – это терапевтический эффект посредством которого, осуществляется восприятие музыки.

В музыкальной терапии музыка является средством коррекции эмоциональных отклонений, связанных с тревожностью, двигательных, речевых и поведенческих расстройств, с трудностью в общении. Она также способствует лечению соматических и психосоматических заболеваний.

В то же время, музыкальная терапия помогает детям дошкольного возраста справиться с имеющимися у них недостатками в эмоционально-волевой сфере (гиперактивность, агрессивность, вспыльчивость, упрямство, замкнутость и т.д.). Одновременно, она развивает область социальных чувств, помогает детям адаптироваться в обществе и способствует их развитию. Все это влечет за собой установление эмоционально теплых отношений со сверстниками, учителями и родителями.

Наряду с этим, музыкальная терапия помогает преодолевать неблагоприятные установки и взгляды, улучшать эмоциональное состояние, развивать чувство внутреннего контроля, развивать новые навыки ребенка, повышая его самооценку.

Особо следует выделить преимущества музыкальной терапии, а именно:

а) ее абсолютную безопасность;

б) простоту и доступность применения в дошкольных образовательных организациях с возможностью контроля со стороны музыкального руководителя.

В теоретических положениях музыкальной психологии М.С. Старчеус выделяются индивидуальная и групповая музыкальная терапии, в основных направлениях которых доминирующее положение занимает прослушивание музыки как в пассивной, так и активной игровых формах [3, с. 5].

Рассмотрим подробнее, что вкладывается в понятие «пассивная музыкальная терапия в дошкольной образовательной организации».

Прежде всего, это связано с прослушиванием музыки с дальнейшим анализом услышанного. Также к пассивной музыкальной терапии относятся беседы, игры и занятия с фоновой музыкой, создающие необходимую атмосферу. В сочетании с музыкой могут быть использованы и различные виды искусств (арт-терапия), в основном визуального и литературного направлений. Наконец, применение упражнений, связанных с углубленным слушанием обогатят процесс пассивной музыкальной терапии [1, с. 4].

Игровой метод в сочетании с музыкальной терапией в значительной степени будет способствовать коррекции и регуляции агрессивности – поведенческих расстройств дошкольников. Здесь рекомендуются контактные, соединительные и познавательные игры, игры для развития основных психических функций и, конечно же, терапевтические игры. Вся эта игровая деятельность будет способствовать расслаблению мышц, устранению физической агрессии, психологическому облегчению, устранению поведенческого упрямства и негативизма, влиять на развитие эмоциональной и когнитивной сфер.

Под активной музыкальной терапией в дошкольной образовательной организации понимается:

- вокальная терапия, включающая хоровое пение и дыхательные упражнения;
- танцевальная терапия или хореография;
- логоритмическая терапия, включающая игру на музыкальных инструментах с воспроизведением музыкальных звуков; выполнение набросков и психогимнастических упражнений [4, с. 5].

На занятиях по музыкальной терапии имеют большое применение этюды и психогимнастические упражнения, которые содействуют не только расслаблению детей и снижению их психоэмоционального напряжения, но и прививают дошкольникам навык контроля своего настроения и эмоций, обучают выражению своего эмоционального состояния, способствуют усвоению норм и правил поведения.

Выделим некоторые виды активной музыкальной терапии, имеющих ряд положительных воздействий.

К примеру, речевая терапия способствует:

- формированию музыкальных навыков;
- развитию левого (логического) и правого (образного) полушарий головного мозга, что проявляется повышением работоспособности, улучшением настроения и концентрации внимания;
- укреплению дыхательной системы;
- тренировке мышц гортани и голосовых связок;
- улучшению тембра голоса, придавая выразительность речи;
- созданию наиболее благоприятных условий для воспитания общей музыкальной культуры [2, с. 5].

На музыкальных занятиях руководители дошкольных образовательных учреждений широко применяют метод голосовой терапии, где дети исполняют песни. Репертуар подбирается таким образом, чтобы он задавал оптимистический характер, располагал к размышлению и вызывал глубокие чувства, а также прививал общечеловеческие ценности, среди которых доброта.

Речевая терапия особенно показана детям с депрессией, заторможенностью и эгоцентризмом. Здесь особое место отводится групповой речевой терапии, где каждый участник, вовлеченный в процесс, непроизвольно снимает негативные поведенческие проявления.

Важная роль отводится хоровому пению как самому эффективному способу воспитания у детей не только эстетического вкуса, но и воображения и творческих способностей. Хоровое пение помогает дошкольникам понять роль коллектива в человеческой деятельности, воспитывает чувство коллективизма, дружбы, оказывает организационное и дисциплинарное воздействие на детей [5, с. 5].



Одна из возможных структурных схем занятий с элементами музыкальной терапии может состоять из:

- 1 разминки (двигательные и ритмические упражнения);
- 2 основной части (восприятие музыки, пение, импровизация);
- 3 музыкальной релаксации.

Каждая структурная позиция выполняет определенную дидактическую функцию, направленную на повышение эффективности музыкальной терапии.

Таким образом, музыкальная терапия положительно влияет на общее эмоциональное состояние детей при благоприятных педагогических условиях; продуманных методических приемах (специальные музыкальные упражнения, игры, задания); тщательно подобранном музыкальном репертуаре; интеграции музыкального влияния с другими видами деятельности. Музыкотерапия и музыкальное образование, проводимые в различных формах музыкальной деятельности – это не только развитие музыкальных способностей человека, но и формирование духовных потребностей, его моральных представлений, интеллекта, развитие идейно-эмоционального восприятия и эстетической оценки жизненных явлений. Прежде всего, это воспитание человека.

#### **Список литературы:**

1. Артпедагогика и арттерапия в специальном образовании /Е.А. Медведева, И.Ю. Левченко, Л.Н. Комисарова, Т.А. Добровольская. – М.: Издательский центр «Академия», 2001. – 248 с.
2. Иванченко, Г. В. Психология восприятия музыки: подходы, проблемы, перспективы. – М.: Смысл, 2001. – 264 с.
3. Старчеус, М.С. Личность музыканта / М.С. Старчеус. – М.: Московская гос. консерватория им. П.И. Чайковского, 2012. – 846 с.
4. Тютюнникова, Т.Э. Элементарное музицирование с дошкольниками. Хрестоматия музыкального и методического материала / Дошкольное воспитание. – 2000. – № 9. – с.101 – 112
5. Вайнер, М.Э. Игровые технологии коррекции поведения дошкольников. – М.: Педагогическое общество России, 2004. – 95 с.

*Афанасьева Полина Антоновна,  
студентка  
Руководитель:  
Костина Наталья Николаевна,  
преподаватель*

*ГБПОУ «Магнитогорский педагогический колледж»  
г.Магнитогорск, Челябинская область, Россия*

## **СЛЕНГ КАК СОСТАВЛЯЮЩАЯ НАШЕЙ ЖИЗНИ**

Мы довольно часто встречаем слово «сленг» в нашей повседневной жизни. По телевидению, в социальных сетях и в разговорной речи. Что же такое «сленг»? Я задалась этим вопросом и решила узнать ответ на него. В этой статье, я попытаюсь донести, что такое сленг и как он фигурирует в нашей повседневной жизни.

### **Понятие «сленг» и история его возникновения**

**Сленг**-это словарный запас (слова, фразы и лингвистические обычаи) неформального регистра, распространенный в разговорной речи, но избегаемый в официальной письменной форме. Это также иногда относится к языку, обычно эксклюзивному для членов определенных групп, чтобы установить групповую идентичность, исключить посторонних или и то, и другое.

В английском языке сленг появился в 1756 году со значением «особый язык бродяг и воров». История возникновения сленга в английском языке насчитывает несколько веков. В средние века сленгом считалась разница между диалектами и наречиями. В современном понимании термин начали употреблять только к XVI–XVII вв. Этимология слова весьма туманна: лингвисты приписывают его происхождение и норвежскому, и финскому, и французскому, и английскому и даже языку цыган.

Принято считать, что одним из первых видов сленга был английский криминальный кант.

Эту речь мошенники и преступники использовали в развлекательных заведениях. Многие ученые предполагают, что криминальный жаргон берет свое начало в Румынии, либо имеет отношение к французскому языку. Уголовный жаргонизм формировался медленно и долгое время не получал распространения среди других классов населения. Считалось, что сленг — исключительно маргинализированный язык, поэтому в широких слоях общества такие слова были табуированы.

Сегодня сленг — предмет изучения для лингвистов и ученых из разных областей гуманитарного знания. Про него пишут научные статьи и диссертации, а в 1999 году студент Калифорнийского технического университета Аарон Пэкхем создал онлайн-словарь “*Urban dictionary*”, где любой человек может посмотреть значение сленговых выражений в английском языке, а также получить краткую справку по их возникновению.

### «Сленг» в повседневной жизни

Мы сталкиваемся со сленговыми выражениями в повседневной жизни при общении с людьми и в социальных сетях. Большинство таких слов приходят к нам именно из английского языка.

*Fake* – подделка, подкалывать, дурить.

*Fail* – провал неудача.

*Kringe* – испытать «испанский стыд».

На примере слова *vibe* (вайб) можно проследить, как могут образовываться сленговые выражения и слова.

Слово *vibe* переводится, как «вибрации». Изначально так стали говорить эзотерики о позитивных вибрациях – эмоциональном состоянии, возникающим при общении с кем-либо, контакте с чем-либо. Затем «вайб» перекочевал в сленг миллениалов, которые начали активно его использовать, передавая эмоции, связанные с каким-то событием или общением с кем-то, атмосферу окружающей обстановки, а также чувство внутреннего подъема от происходящего.

### Американо-британский сленг

**Американо-британский сленг** – это разновидность сленга, которая используется в Соединенных Штатах Америки и Великобритании. Он отличается от общего английского языка своими уникальными выражениями, словами и фразами, которые могут быть непонятными для носителей стандартного английского.

Американо-британский сленг возник в результате влияния различных культур, исторических событий и социальных изменений. Он может быть использован для создания уникальной идентичности и самовыражения в определенной группе людей.

Примеры американо-британского сленга:

*Cool* (круто) – это популярное выражение, которое означает что-то хорошее, интересное или модное.

*Dude* (чувак) – это слово, которое используется для обращения к мужчине или парню. Оно может быть использовано как просто приветствие или для выражения удивления или одобрения.

*Bloke* (парень) – это британское слово, которое означает мужчину или парня. Оно может быть использовано для обращения к другу или просто для обозначения мужского пола.

Американо-британский сленг имеет много общих черт, так как оба варианта сленга развивались в англоязычных странах. Однако, существуют и некоторые различия.

В американском сленге часто используются выражения и слова, связанные с американской культурой, такие как “cool” (круто), “awesome” (потрясающе) и “dude” (парень). Британский сленг, в свою очередь, часто содержит выражения и слова, характерные для британской культуры, например, “bloke” (парень), “cheeky” (нахальный) и “mate” (дружище).

Также, в американском сленге часто используются сокращения и аббревиатуры, например, “LOL” (смеюсь вслух), “OMG” (о, боже мой) и “BTW” (кстати). Британский сленг также содержит свои сокращения и аббревиатуры, например, “uni” (университет), “bloke” (парень) и “chav” (простолюдин).

### «Сленг» английских песен

Хочу привести в качестве примера популярную песню американского репера Эминема «Stan».

Главный герой песни — фанат Эминема по имени Стэн — пишет своему кумиру письмо за письмом, рассказывая про свою жизнь. Каждый куплет — новое послание, которые, как думает Стэн, рэпер не получает или игнорирует.

*I sent two letters back in autumn, you must not've got 'em.* — Я отправил два письма прошлой осенью. Ты, должно быть, их не получил. (здесь используются сокращения для соблюдения ритма — ‘em = them, not've = not have).

Стэн называет себя *your biggest fan* (твой самый большой фанат), сделал себе татуировку в честь Эминема (*I even got a tattoo with your name across the chest.* — Я даже сделал татуировку с твоим именем на груди.).

*My girlfriend's jealous 'cause I talk about you 24/7.* — Моя девушка ревнует, потому что я говорю о тебе круглые сутки (снова сокращение ‘cause = because).

Песня Stan стала настолько популярной, что само имя главного героя превратилось в нарицательное и стало на сленге обозначать одержимого фаната. В 2017 году слово stan даже попало в Оксфордский словарь английского языка, а в 2019 году его добавили в американский словарь Merriam-Webster. В нём у слова два значения: как существительное a stan — назойливый и одержимый кумиром поклонник и как глагол to stan — долго и навязчиво добиваться внимания кумира.

Часто сленг в английских песнях может проявляться в сокращении слов, их окончаний и приставок. Помимо использования сокращения союза и коротких фраз с глаголами, в текстах англоязычных песен также встречается такое сокращение, как «ya», которое является короткой формой местоимения «you» в именительном и объектном падеже.

Довольно часто в англоязычных песнях употребляются слова из ненормативной лексики «damn», которое переводится, как «проклятье», «чёрт», «чертовски». В основном, «damn» может выступать в песнях, как междометие.

Сленг – очень широкая и обширная тема, которую невозможно полностью изучить, ведь язык постоянно меняется и появляются новые слова. Тем не менее, это очень важная и неотъемлемая часть нашей речи, которую мы используем каждый день.

### Список литературы:

- <https://blog.ufirst.ru/istoriia-vozniknoveniia-slenga-v-angliiskom-iazyke>
- <https://ru.wikipedia.org/wiki/Сленг>
- <https://dzen.ru/a/YTcWnXz13yBC1zP9>
- <https://www.englishdom.com/blog/sleng-anglijskij-na-kazhdyj-den-ili-povsednevnyj-sleng/>
- <https://nauchniestati.ru/spravka/amerikano-britanskij-i-russkij-sleng-sopostavitelnyj-analiz/>
- <https://dzen.ru/a/XotOHObVWW67DMdm>
- <https://infourok.ru/leksicheskie-osobennosti-angloyazychnyh-pesen-5193128.html>
- <https://infourok.ru/leksicheskie-osobennosti-angloyazychnyh-pesen-5193128.html>

*Ахметшин Артур Дамирович,  
студент*

*Руководитель:  
Карташова Галина Владимировна,  
преподаватель*

*ГБПОУ «Магнитогорский строительно-монтажный техникум»  
г.Магнитогорск, Челябинская область, Россия*

## **ЯЗЫКОВЫЕ СРЕДСТВА ПЕРЕДАЧИ ЗВУЧАНИЯ МУЗЫКИ В ПРОЗЕ РУССКИХ ПИСАТЕЛЕЙ XIX ВЕКА**

Наша работа посвящена анализу языковых средств выразительности, которые используются писателями-классиками А.П. Чеховым, В.Г. Короленко и И.С. Тургеневым для передачи впечатлений от звучащей в их произведениях музыки.

В современном высокотехнологичном обществе наше исследование является чрезвычайно актуальным. В век цифровых технологий, бурного развития робототехники и искусственного интеллекта эмоционально-чувственная составляющая личности человека, к сожалению, уходит на второй план. Самые совершенные нейронные сети способны смоделировать процессы мышления, тем самым облегчить человеку решение сложнейших интеллектуальных задач. Между тем ни одна из нейронных сетей не способна подступиться к эмоциональному миру человека, а ведь без чувств и переживаний не существует и самого человека.

Наше исследование направлено именно на анализ человеческих переживаний и чувств через восприятие музыкальных произведений, и на то, каким образом эти чувства выражаются при помощи слов. Такой аспект литературоведческого анализа обладает большим воспитательным потенциалом, так как он глубоко проникает во внутренний мир человека и позволяет лучше понять природу самой личности. Кроме того, через синтез слова и музыки у обучающихся формируется любовь к родному искусству.

**Цель** исследования – выявить и описать языковые средства, при помощи которых писатели создают словесный образ звучащей в литературном произведении музыки.

### **Задачи исследования:**

- 1) Охарактеризовать механизм восприятия человеком описания музыки, звучащей на страницах художественных произведений.
- 2) Проанализировать эпизоды литературных произведений, в которых описывается звучание музыки с точки зрения используемых языковых приемов, а именно словесной интерпретации музыкальных впечатлений.
- 3) Визуализировать результаты исследования в форме инфографики.

**Объектом исследования** являются прозаические произведения классиков русской литературы XIX века А.П. Чехова, В.Г. Короленко и И.С. Тургенева.

**Предмет исследования** - языковые средства выразительности, которые используют авторы при описании впечатлений своих героев от звучащей на страницах литературных произведений музыки.

Теоретическая значимость нашего исследования заключается в том, что оно обогащает традиционный литературоведческий анализ художественных произведений комплексным подходом. В исследовании мы попытались проанализировать взаимодействие двух видов искусства – литературы и музыки, тем самым глубже проникнуть в саму ткань литературного произведения.

Практическая значимость работы заключается в том, что результаты исследования могут быть использованы в процессе обучения литературе и русскому языку для всех

специальностей СПО. Кроме того, работа будет полезна всем тем, кто желает заняться комплексным анализом литературных произведений и научиться более глубокому пониманию классических шедевров, как музыкальных, так и литературных.

В теоретической части нашего исследования при помощи этимологических словарей мы выяснили происхождение основных понятий: искусство, литература, музыка, звук.

Советский лингвист Успенский Л.В. дает следующее объяснение происхождению слова «искусство». Оно «родственно словам «искушать», «искушение» и через них — старославянскому «кусѣти» — «пытать», «познаваться». «Искусѣти» значило «подвергнуть испытанию»; «искусство» — «умение испытывать» [1].

Этимологический онлайн-словарь Семенова А.В. дает следующее определение слову «литература»: «Латинское — *litera* (буква). В русском языке слово появилось во второй половине XVIII в. В словарях встречается с 1804 г.» [2].

В этом же словаре читаем: «Музыка. Немецкое — *Musik*. Итальянское — *musica*. Латинское — *musica*. Греческое — *mousike* (музыкальное искусство). Слово «музыка» пришло в русский язык из итальянского или немецкого в XVII в. Первоисточником является греческое слово *mousike*. В древнерусском языке (XII в.) слово имело форму «мусикия». Музыка — это «искусство, которое передает действительность ритмически и интонационно организованными звуками» [2].

«Звук. Древнерусское — *звукъ*. Старославянское — *звякъ*. Звук — «тон определенной высоты (в музыке)», «простейший элемент речи, которому в письменности соответствует буква (лингвистика)» [2].

Уже в определениях этих основных понятий можно уловить сходство между разными видами искусства - музыкой и литературой. Звук в музыке и буква в литературе – это условные знаки, при помощи которых отображается действительность. Каждый из этих знаков имеет свои особенности. Из различных по высоте и длительности звуков складывается мелодия. Из разных букв получаются слова, которые имеют звуковую оболочку, и люди воспринимают эту оболочку органами слуха. Кроме того, каждое слово, помимо звуковой оболочки, имеет определенный смысл. Звук же сам по себе и даже в составе слова смысла не имеет и несет скорее эмоциональную и чувственную окраску.

Музыка богаче слова по эмоциональной окраске. Следовательно, синтез слова и музыкального звука намного усиливает эмоционально-смысловое воздействие на человека. Этот факт указывает на очень тесную связь музыки и литературы. Музыка делает слово более эмоциональным, а слово, в свою очередь, придает музыке большую определенность и конкретность.

В своей работе, мы сосредоточились именно на языковых средствах описания восприятия музыкальных мелодий в литературных произведениях. Это малоизученное направление в лингвистике, поэтому оно у нас вызвало живой интерес.

Проблема восприятия литературного художественного произведения изучалась многими психологами, литературоведами, методистами. Среди них Маранцман В.Г., Кудряшов Н.И., Мейлах Б.С., Никифорова О.И. и многие другие.

Изучая работы этих исследователей, мы пришли к выводу о том, что восприятие литературного произведения – это сложный и многогранный процесс, который включает в себя две стороны: 1) структура и направление восприятия заданы самим автором художественного произведения. Это значит, что восприятие текста прямолинейно и неизменно по своей природе; 2) сам процесс восприятия текста является творческим, т. е. восприятие художественного текста зависит от воспринимающего, а именно от его уровня культуры, широты кругозора, жизненного опыта, мировоззренческих принципов и многих других факторов. Не случайно говорят, что в одном и том же литературном герое каждый читатель находит что-то своё.

Таким образом, мы попытаемся разобраться в самом механизме восприятия художественного текста читателем, а потом проследить, какими языковыми средствами описывает автор впечатления героев, когда на них воздействует звучащая музыка.

В литературоведении и лингвистике эта тема вызывает большой интерес, так как она выявляет новые грани анализа литературных произведений. Проникновение в литературную ткань музыкальной лексики не только обогащает сам литературный язык, но и позволяет переосмыслить традиционное значение лексических единиц в сторону их большей образности и эмоциональной насыщенности.

Как же связаны между собой музыка и художественное слово?

А.Г. Маркаров в статье «Визуальные образы в языковой интерпретации музыкальных впечатлений» выделяет три основных вектора интерпретации звучащей в литературных произведениях музыки, а именно: 1) слуховой, 2) тактильный, 3) визуальный [3].

В процессе слухового восприятия происходит улавливание внешних раздражителей нашими органами слуха. Классический пример передачи слухового восприятия окружающей реальности в художественной литературе – это описание мира природы: шум дождя, весенняя капель, колыхание ветра, щебет птиц. У Тургенева в романе «Отцы и дети» слуховое восприятие описания весенней природы создает эффект присутствия, как будто бы мы в реальности находимся на весеннем лугу и слышим веселый птичий гомон. Звучание многоголосого хора птиц создается при помощи метафор (*звонкими струйками заливались жаворонки, чибисы кричали*) [4].

Тактильный вектор восприятия музыкальных впечатлений в литературе передается при помощи глаголов, имеющих значение прикосновения, например, *тронул* струны, *ударил* по клавишам, *ударил* смычком по струнам.

В повести В.Г. Короленко «Слепой музыкант» есть сцена, где слепой мальчик пробует играть на фортепиано. В цитате курсивом выделены тактильные глаголы и прилагательные: «Протянув издали руки, он *коснулся полированной* поверхности инструмента и тотчас же робко отодвинулся. ... Наконец его рука *попала* на *гладкие* клавиши. ... с выражением полного внимания, *тронул* другую клавишу. *Проведя* после этого рукой по всей клавиатуре, он *попал* на ноту верхнего регистра» [5].

Тактильными могут быть ощущения холода, тепла, нежности, твердости, шероховатости. В рассказе А. П. Чехова «Степь» читаем: «Егорушка услышал тихое, очень ласковое журчанье и почувствовал, что *к его лицу прохладным бархатом прикоснулся* какой-то другой воздух» [6]. В этом примере Чехов передает звук природного родника. Какая богатая метафора – *прохладный бархат прикоснулся!*

Чрезвычайно интересен визуальный (зрительный) канал передачи музыкальных впечатлений. Как мы можем увидеть музыку? Разве музыка – это некий конкретный предмет, чтобы его можно было увидеть? Многие ученые исследовали этот феномен, и, оказалось, что визуальные образы у каждого человека зависят от его собственных внутренних ресурсов, т. е. от развитости ассоциативного мышления, от глубины ассоциативных связей, от наличия и уровня развития музыкальной культуры, от того, насколько глубоко человек погружен в мир художественных образов, они даже зависят от индивидуального жизненного опыта.

У А.П. Чехова есть очень интересный пример визуальной трактовки музыкальных впечатлений в рассказах «Цветы запоздалые» и «Ионыч».

В первом рассказе Топорков совершенно не проявляет никакого интереса к музыке. Тут не просто нет никаких визуальных образов, напротив, герой даже демонстрирует полное безразличие к музыке: допив чай, он встает и уходит.

Так писатель показывает душевную холодность своего героя. «Лед! Дерево! — заговорила княгиня по уходе доктора. — Это ужасно! Смеяться не умеет, деревяшка этакая!» [7]. Возможно, Топорков прекрасный врач, но это бездушный и эмоционально черствый человек. И эти черты характера раскрываются автором через восприятие героем музыки.

Во втором рассказе визуальный образ звучащей музыки – сыплющиеся с высокой горы камни. Четыре раза повторяется глагол «сыплются» - необычный метафорический образ наглядно рисует трудные и однообразные музыкальные пассажи. Воображение Старцева рисует достаточно точные ассоциации, они помогают оценить уровень мастерства

исполнительницы. Девушка играет так, что слушателю хочется, чтобы побыстрее закончилась музыка [8].

Итак, мы видим, насколько яркими, точными и однозначными являются визуальные трактовки музыкальных впечатлений.

Переходим ко второй задаче нашего исследования. Теперь мы будем анализировать конкретные лингвистические приемы, которые помогают писателям передать впечатления от звучащей музыки.

Обратимся вновь к А.П. Чехову. В рассказе «Скрипка Ротшильда» Чехов описывает игру небольшого оркестра: «... скрипка взвизгивала, у правого уха хрипел контрабас, у левого — плакала флейта, ...» [9]. В этом отрывке нами курсивом выделен прием олицетворения. Он здесь не случаен. Чехов описывает довольно безжалостный и бездушный мир людей, которые думают только о наживе. Их жизнь состоит из ругани, ссор, обид. Такому жестокому миру людей Чехов противопоставляет живой мир музыки. Этот прием называется антитеза (противопоставление). Перед смертью Яков переживает, что скрипку с собой в могилу не возьмешь, и «она останется сиротой» [9]. Музыкальный инструмент – это живой организм: он поет, он может остаться сиротой, его прижимают к груди. Музыка, которую играли на скрипке характеризуется эпитетами *жалобная, унылая, скорбная*.

И все-таки Чехов видит в людях способность к сочувствию и сопереживанию: когда на скрипке играет Ротшильд после смерти Якова, «у него выходит нечто такое унылое и скорбное, что слушатели плачут...» [9]. Чехов показывает далеких от музыки людей – купцов, чиновников, - но музыка способна затронуть в них глубокие чувства, не зря им эта песня понравилась, и они просили «играть её по десяти раз» [9].

В рассказе «Свирель» Чехов описывает впечатление, которое производит на главного героя игра пастуха на свирели. Автор использует эпитеты: *очень тоскливое, противное, пискливые ноты*; глагольные метафоры: *ноты дрожали, обрывались, неутешно плакали*; сравнения: *точно свирель была больна и испугана, нижние ноты почему-то напоминали туман, унылые деревья, серое небо*. Высокая нота свирели, «как голос плачущего человека» [10]. Сколько боли и сопереживания выразил автор в этих строках!

Из проделанного анализа можно сделать следующий вывод. Писатели-классики в своих произведениях вводят звучание музыки в моменты наибольшего эмоционального накала. А такие языковые средства выразительности, как эпитеты, метафоры, олицетворения, сравнения, антитеза помогают им передать высшую степень чувственного напряжения. Эти лингвистические приемы делают язык писателей музыкальным и в высшей степени эмоциональным.

#### **Список литературы:**

1. Этимологический онлайн-словарь русского языка Успенского Л. В.: [сайт]. URL: <https://lexicography.online/> (дата обращения 20.01.24). – Текст: электронный.
2. Этимологический онлайн-словарь русского языка Семенова А. В.: [сайт]. URL: <https://lexicography.online/> (дата обращения 20.01.24). – Текст: электронный.
3. А. Г. Маркаров Визуальные образы в языковой интерпретации музыкальных впечатлений. <https://cyberleninka.ru/article/n/vizualnye-obrazy-v-yazykovoy-interpretatsii-muzykalnyh-vpечatleniy/viewer> ISSN 1991-5497. Мир науки, культуры, образования. № 1 (98) 2023. Стр. 355.
4. И. С. Тургенев. Отцы и дети. Текст произведения. III.: [сайт]. URL: <https://ilibrary.ru/text/96/p.3/index.html> (дата обращения 19.01.24). – Текст: электронный.
5. В. Г. Короленко. Слепой музыкант. Текст произведения. Глава вторая. X.: [сайт]. URL: <https://ilibrary.ru/text/2402/p.20/index.html> (дата обращения 15.01.24). – Текст: электронный.
6. А. П. Чехов. Степь. Текст произведения. II.: [сайт]. URL: <https://ilibrary.ru/text/1337/p.2/index.html>. (дата обращения 16.01.24). – Текст: электронный.
7. А. П. Чехов. Цветы запоздалые. Текст произведения. II.: [сайт]. URL: <https://ilibrary.ru/text/90/p.1/index.html> (дата обращения 16.01.24). – Текст: электронный.

8. А. П. Чехов. Ионыч. Текст произведения.: [сайт]. URL: <https://ilibrary.ru/text/437/p.1/index.html> (дата обращения 17.01.24). – Текст: электронный.
9. А. П. Чехов. Скрипка Ротшильда. Текст произведения.: [сайт]. URL: <https://ilibrary.ru/text/978/p.1/index.html> (дата обращения 18.01.24). – Текст: электронный.
10. А. П. Чехов. Свирель. Текст произведения.: [сайт]. URL: <https://ilibrary.ru/text/1548/p.1/index.html> (дата обращения 18.01.24). – Текст: электронный.

*Баширов Дмитрий,  
ученик МОУ «СОШ №55»*

*Руководитель:  
Платонова Екатерина Ивановна,  
учитель информатики  
МОУ «СОШ №55»  
г.Магнитогорск, Челябинская область, Россия*

## **ИНФОРМАЦИОННАЯ БЕЗОПАСНОСТЬ В СЕТИ ИНТЕРНЕТ**

В настоящее время реальные условия жизни в современном мире способствуют формированию чрезвычайно широкого и многообразного спектра опасностей и угроз. Многие из опасностей имеют информационную природу либо воздействуют на человека через информационные каналы. Поэтому современному человеку нужно научиться безопасному поведению в Интернете.

Актуальность определила цель проекта – разработать рекомендации по информационной безопасности в сети Интернет.

Для достижения цели были поставлены и решены следующие задачи:

1. Изучить источники информации о компьютерных вирусах в сети Интернет.
2. Изучить источники информации о рисках утечки персональных данных и способах защиты конфиденциальных данных.
3. Проанализировать эффективные антивирусные программы.
4. Обобщить и сделать выводы по теме проекта.
5. Разработать рекомендации по информационной безопасности в сети.

В проектной работе были использованы теоретические (анализ, сравнение, сопоставление, обобщение) и практические методы (разработка рекомендаций).

При решении 1 задачи были изучены различные источники по теме проекта: учебная, справочная литература, а также интернет-ресурсы. Обобщив информацию из данных источников, мы определили содержание понятий «информационная безопасность», «безопасность информации», «защита информации».

Также была проанализирована классификация компьютерных вирусов, которые представляют основную угрозу безопасности информации в сети Интернет.

Вы выяснили, что существует несколько стандартных способов заражения компьютера и мобильных телефонов. Это ссылки на вредоносные сайты в электронной почте или сообщениях в социальных сетях, посещение зараженного сайта (известного как drive-by загрузка) и использование зараженного USB-накопителя на вашем компьютере. Уязвимости операционной системы и приложений позволяют злоумышленникам устанавливать вредоносное программное обеспечение на компьютеры.

Главным помощником в борьбе с вирусами выступают антивирусные программы. Они позволяют не только найти вирусы, но и ликвидировать их.

Мы остановились и проанализировали такие антивирусные программы, как Bitdefender, Dr.Web, Microsoft Defender Antivirus.



Bitdefender является одним из лучших антивирусов на рынке с 2021 года. Он обеспечивает продвинутое защитное решение от вредоносных программ и предоставляет множество дополнительных функций защиты в интернете.

Все продукты «Лаборатории Касперского» для Windows отлично справляются с нейтрализацией вредоносного ПО и не сильно влияют на производительность системы.

Dr.Web – это общее название семейства программного антивирусного ПО для различных платформ. Продукты защищают компьютер от вирусов, троянского, шпионского и рекламного ПО, червей, руткитов, хакерских утилит, программ-шуток, а также неизвестных угроз с помощью различных технологий реального времени и превентивной защиты.

Microsoft Defender Antivirus – одно из лучших решений для простых пользователей Windows, которым не нужны функции продвинутой защиты, необходимые, например, для юридических лиц или специалистов. А его главные недостатки заключаются в сложности освоения планировщика сканирования и, главное, в отсутствии защиты для веб-браузеров.

При решении 4 задачи я обобщил изученный материал и пришел к следующим выводам:

1. Защита информации направлена на обеспечение безопасности информации, безопасность информации обеспечивается с помощью ее защиты
2. Основную угрозу безопасности информации в сети Интернет представляют компьютерные вирусы.
3. Существует множество видов вирусов: вирусы загрузочного сектора, файловые вирусы, черви, троянские кони, макровирусы и т. д. Некоторые вирусы настолько опасны, что делают систему полностью непригодной для использования.
4. Главным помощником в борьбе с вирусами выступают антивирусные программы. Они позволяют не только найти вирусы, но и ликвидировать их.

Существуют несколько абсолютно простых правил поведения в сети Интернет.

№1. Убедитесь, что ваше интернет-соединение защищено

№2. Используйте надежные пароли

№3. По возможности включите многофакторную аутентификацию

№4. Поддерживайте программное обеспечение и операционные системы в актуальном состоянии

№5. Убедитесь, что веб-сайты выглядят и работают надежно

№6. Оцените и ознакомьтесь с параметрами и политиками конфиденциальности

№7. Следите, по каким ссылкам вы переходите

№8. Обеспечьте защиту устройств

№9. Регулярно выполняйте резервное копирование

№10. Удаляйте неиспользуемые учетные записи

№11. Будьте осторожны с загружаемыми из интернета объектами

№12. Будьте осторожны с информацией, публикуемой в интернете

№13: Будьте осторожны при знакомствах в интернете

№14. Перепроверяйте найденную в интернете информацию

№ 15. Используйте надежное антивирусное решение и регулярно обновляйте его

Соблюдая эти простые правила, можно вполне защитить информацию в сети Интернет и не подхватить компьютерный вирус.

### **Список литературы**

1. Вострецова, Е. В. Основы информационной безопасности: учебное пособие для студентов вузов / Е. В. Вострецова. – Екатеринбург: Изд-во Урал.ун-та, 2019. – 204 с.
2. Груздева, Л. М. Основы информационной безопасности : учеб. пособие в двух частях. – Ч. 1 / Л. М. Груздева. – М.: Юридический институт МИИТа, 2017. – 101 с.

3. Козлов, Д.А. Энциклопедия компьютерных вирусов / Д.А.Козлов, А.А. Парандовский, А.К.Парандовский. – М.: Издательство: СОЛОН - Р, 2012. – 46 стр.
4. Козлов, З.С. Компьютерные вирусы и антивирусы – Режим доступа: <https://cyberleninka.ru/article/n/kompyuternye-virusy-i-antivirusy>
5. Обзор Bitdefender: краткое заключение экспертов– Режим доступа: <https://bitdefender.ua/ru/blog/ru-obzor-bitdefender-kratkoe-zaklyuchenie-ekspertov/>
6. Топ-10 антивирусных программ – 2022. – Режим доступа: <https://habr.com/ru/company/first/blog/672996/>

*Башмашинова Полина, Кириенко Полина  
студентки*

*Руководители:*

*Масленникова Ольга Николаевна,  
мастер производственного обучения  
Шивцова Елена Александровна,  
методист*

*ГБОУ ПОО «Магнитогорский технологический колледж имени В.П. Омельченко»  
г.Магнитогорск, Челябинская область, Россия*

## **СОЗДАНИЕ ИНТЕРАКТИВНОГО ПРОДУКТА: АЛЬМАНАХ «ДАЙДЖЕСТ ОТКРЫТИЙ»**

В настоящее время, в мир цифровой эпохи, проблема молодого поколения заключается в том, что мало кто читает книги, чтобы узнать необходимую информацию. Решить эту проблему поможет разработка и интерактивных продуктов с помощью графического дизайна.

Графический дизайн — это визуальная сторона продукта, которая захватывает и удерживает внимание пользователя. Это эффективный способ, точно передающий идею бренда, его ценности через образы, иллюстрации, видео, шрифты и другие визуальные элементы.

На сегодняшний день, графический дизайнер – это одна из тех профессий, которая стала ещё более востребованной с развитием интернета и увеличением количества людей и компаний, пользующихся его возможностями. Это связано с тем, что графический дизайн становится всё более востребованным в цифровой среде.

Задача графического дизайнера состоит в том, чтобы создать визуальную композицию, с помощью которой можно разобраться с теми или иными задачами.

В данной статье мы хотим поделиться опытом о том, как нами был творческий проект на тему: «Интерактивный продукт альманаха «Дайджест открытий»», который мы выполняли в рамках проведения международного конкурса Арт – трейд. Особенностью данного конкурса являлось то, что была командная работа графического дизайнера и фотографа.

Графический дизайнер часто работает совместно с фотографом, ведь фотографы обеспечивают развитие фэшн-индустрии и рекламного дела, участвуют в создании газет, журналов, электронных информационных изданий, ведут съёмку в научных целях, создают художественные альбомы.

Итак, конкурс проходил в заочном формате. В нем приняли участие четыре студента, которые были разделены на две команды. В команде один участник выполнял роль дизайнера, а другой роль фотографа.

Задача команды заключалась в том, чтобы совместно разработать макет интерактивного альманаха «Дайджест открытий».

Работу мы начали с того, что изучили что такое альманах, и узнали, что альманах — это разновидность серийного издания, представляющая собой информационный сборник на определенную тематику. В структуру данного альманаха входит анимированная часть обложки, основная часть -- две статьи, и задняя часть обложки с фотографиями дизайнера, двух экспертов и шаржем фотографа.

Сложность работы заключалась в том, что направление темы мы должны были выбрать самостоятельно, подобрать материал, иллюстрации и потом выполнить интерактивный продукт. На это отводилось всего 4 часа. Общая тема для альманаха должна была быть посвящена различным открытиям, аномальным явлениям или различного рода научным сенсациям в мире.

Рассмотрим в чем же заключалась работа графического дизайнера. На подготовительном этапе мы проанализировали технические требования, и определились с темой – «Северное сияние». Это интересное, аномальное явление, которое мы никогда не видели прежде у нас в области, также оно связано с наукой, а значит – отлично подходит для тематики блока.

Отбирая фотографии, определились с основным цветом проекта – зеленый. На основном этапе мы занимались подбором тем для статей, текста, после чего оформили примерную версию верстки страниц. После этого мы сделали обложку, для чего нам заранее нужно было придумать и отрисовать логотип.

На заключительном этапе мы подкорректировали верстку, добавили фотографий и векторных иллюстраций, после чего осталось только анимировать логотип на обложке.



Закончив с анимацией, добавили интерактива в альманах – добавила кнопки, стрелки, направляющие на следующие/предыдущие страницы.



В том время пока графический дизайнер занимался версткой альманаха, фотограф выполнял техническое задание по фотосъемке портрета.

Изучив технические требования, предъявляемые к портрету, мы выставили необходимое освещение и сделали портретные фотографии дизайнера и экспертов. Основное требование – шарф на каждом портрете. Мы подобрали шарф, максимально похожий на северное сияние за счёт градиента, что значительно облегчило нам задачу.

После этого мы занялись компьютерной обработкой фотографий, сделали цветокоррекцию и ретушь портретов.

Затем по плану был шарж, с его созданием мы не испытали трудностей, воспользовалась специализированной программой. После этого мы разместили фотографии на обложке альманаха и интерактивный продукт был готов.

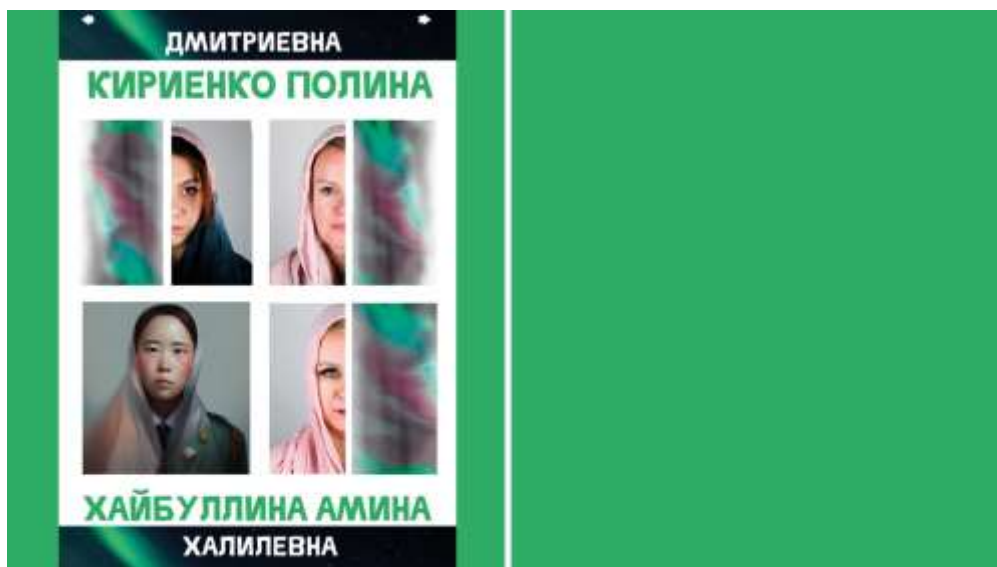

Командная работа дала хорошие результаты, мы смогли выполнить задание в срок, получить интересный и полезный опыт.

Сделан вывод о том, что применение интерактивных мультимедийных продуктов способствует привлечению внимания к науке, к чтению и может служить дополнением к традиционным библиотечным мероприятиям, а также использоваться самостоятельно.

Разрабатывая данный проект, мы убедились в том, насколько близки профессии «Графический дизайнер» и «Фотограф», ведь благодаря командной работе была создана серия фотографий и интерактивный продукт «Дайджест открытий». По результатам конкурса мы и наши руководители были награждены дипломами участников.

#### **Список литературы:**

1. Астанская, А. М. Интерактивность в культурном пространстве как способ привлечения аудитории // Труды Санкт-Петербургского государственного института культуры. –2019. – № 206. С. 121-131.
2. Габриелян, Т.О. Бренд в графическом дизайне: концептуализация, визуализация, идентификация. – Симферополь: Антиква, 2020. – 228 с.
3. Габриелян, Т.О. Применение научного подхода в разработке семиотико-интерактивной графической проектной среды [Электронный ресурс] // Архитектон: известия вузов. – 2017. – № 3 (59). URL: [http://archvuz.ru/2021\\_3/11/](http://archvuz.ru/2021_3/11/) (дата обращения: 04.01.2024).
4. Галкин, Д.В. Понять интерактивность: кибернетика в зеркале эстетики // Гуманитарная информатика. – 2019. – № 5. С. 47-59.
5. Дроздова, О.В. Этимологический и терминологический анализ термина «Интерактивность» // Вестник современной науки. – 2020. – № 5. С. 91-95.

*Борзенко Сергей Дмитриевич,  
Зими́на Ангелина Валентиновна,  
Хамматова Салима Ахатовна,  
студенты  
Руководитель:  
Михеева Светлана Сергеевна,  
преподаватель*

*ГБПОУ «Магнитогорский технологический колледж им. В.П.омельченко»,  
г.Магнитогорск, Челябинская область, Россия*

## **РАЗРАБОТКА ПРОФОРИЕНТАЦИОННОГО КВЕСТА ПО ПРОФЕССИИ «ПОВАР, КОНДИТЕР»**

Квесты – это увлекательные приключения, созданные с целью погрузить участников в неповторимую атмосферу и предоставить им возможность испытать себя в роли героев романтических историй или детективных загадок. Они могут быть организованы как в реальном мире, так и в виртуальной среде, но всегда направлены на доставление удовольствия и развлечение участников.

Квесты также предоставляют отличную возможность для развития участников. Во время игры они сталкиваются с различными преградами и задачами, которые требуют смекалки, творческого мышления и командной работы.

Квесты также могут использоваться в образовательных целях. Они могут быть созданы для обучения участников определенным навыкам, таким как развитие коммуникативных способностей, лидерского потенциала или аналитического мышления. В игровой форме процесс обучения становится более интересным и запоминающимся, поскольку участники активно участвуют в процессе и могут видеть результаты своих действий.

Таким образом, квесты являются неотъемлемой частью современного развлечения и образования. Они предоставляют участникам возможность окунуться в увлекательный мир приключений, развивать навыки и способности, а также улучшать командную работу и творческое мышление. Будь то для развлечения, развития или обучения, квесты всегда будут оставлять своих участников в восторге и готовыми к новым, захватывающим заданиям.

Мы определили цель проекта – разработать профориентационный квест по профессии повар, кондитер.

Для достижения цели нами были решены все поставленные задачи.

Мы изучили источники по теме проекта. Выяснили, что в английском языке есть два варианта: «quest» – вызов, поиск, и "adventure game" – при-ключенческая игра. В русском языке утвердился термин "квест", который оз-начает "приключенческая игра".

Классификация квестов достаточно многообразна: активные, детские, страшные, актуальные и т.д. Для достижения цели в квесте необходимо ре-шать задачи, преодолеть преграды, разгадать загадки и головоломки.

История квестов включает в себя элементы мифологии, литературы и компьютерных игр. Они завоевали популярность благодаря своей уникально-сти, разнообразию сюжетов и возможности погрузиться в захватывающие приключения. Квесты продолжают развиваться, удивляя нас своей красотой и загадками.

Строятся квесты по-разному, в зависимости от конечной задачи. Мы взяли более простую структуру: ученик не переходит к следующему зада-нию, если не справился с предыдущим.

Разработка заданий заняла большую часть времени при создании кве-ста. Все задания получились разнообразными: отгадывание японского кросс-ворда, анаграммы, решение профессиональных задач, соби-рание пазла.

Для создания квеста мы выбрали платформы onlinetestpad.com, кото-рая позволяет разрабатывать разнообразные задания, и wix.com, в которой легко создать сайт, не владея специальными знаниями по веб-программированию.

Информационно-коммуникационные технологии занимают значи-тельное место в современной жизни молодежи, применяясь во многих сфе-рах деятельности. Быстрое развитие компьютерной техники и постоянное рас-ширение возможностей Интернета стали основой и реальным ресурсом для обновления форм профориентационной работы. Применение данного веб-квеста в профориентационной деятельности позволит мотивировать к выбору данной профессии обучающихся, с учетом собственных потребностей и воз-можностей, способствовать совершенствованию навыков работы с интернет-источниками.

#### **Список литературы:**

1. Фасер, М. Этимологический словарь русского языка. В 4 томах. Том 3 (Муза-Сят) / Перевод с нем. и доп. О.Н.Трубачёва. – 2-е изд., стер. – М.: Про-гресс, 1987. – 832 с. – URL: [https://vk.com/doc-6659899\\_458033434?hash=j3YMsep9MvJ4Y3yONGjAySZfyircNbHW7yaNxZ8yTDD&dl=CoqywnNtZ1eEcQIgmZdT821yGx6ZDqdqpggoJtyhnnlf0](https://vk.com/doc-6659899_458033434?hash=j3YMsep9MvJ4Y3yONGjAySZfyircNbHW7yaNxZ8yTDD&dl=CoqywnNtZ1eEcQIgmZdT821yGx6ZDqdqpggoJtyhnnlf0)
2. Царапкина, Ю.М. Использование информационных технологий в проф-ориентации как основа профессионального самоопределения // Вестник Рос-сийского университета дружбы народов. Серия: Информатизация образова-ния. 2017. Т. 14. № 4. С. 430—434. ова Елена Анатольевна
3. Этимологический словарь русского языка [Текст] / [составитель Г. А. Крылов]. – Санкт-Петербург: Victory, сор. 2017. – 428 с.; 21 см.; ISBN 978-5-89173-914-7. – URL: <https://gufo.me/dict/krylov>
4. Квест как инновационная форма организации дифференцированной до-машней работы школьников при обучении математике в условиях единой цифровой информационной образовательной среды // БГЖ. 2018. №4 (25). URL: <https://cyberleninka.ru/article/n/web-kvest-kak-innovatsionnaya-forma->

*Буряк Ксения Денисовна,  
студентка*

*Руководитель:*

*Сахнова Ирина Геннадьевна,  
кандидат филологических наук,  
преподаватель общеобразовательных дисциплин,  
ГБПОУ «Магнитогорский педагогический колледж»,  
г.Магнитогорск, Челябинская область, Россия*

## **ОБРАЗ СЧАСТЛИВОЙ СЕМЬИ В РУССКИХ НАРОДНЫХ СКАЗКАХ**

*Все счастливые семьи похожи друг на друга,  
каждая несчастливая семья несчастлива по-своему.*

*Л.Н. Толстой*

Семья – это одно из самых важных и ценных сокровищ в жизни каждого русского человека. Именно она всегда была источником самого необходимого - любви, поддержки, защиты и уверенности в себе и своих силах. В ней ребёнок появлялся, рос и учился любить. Делал маленькие шаги и исследовал необъятный мир. А родные поддерживали его всю жизнь, помогая найти себя и отыскать свой жизненный путь. Раньше просто представить

себе нельзя было, чтобы у человека не было семьи. Эта мысль отразилась в народной мудрости, где достаточно было вспомнить поговорку о том, что один в поле не воин. И где образ счастливой семьи нашёл своё отражение во множестве произведений русской литературы. Русские народные сказки всегда являлись бесценным источником информации о том, каковым должен быть лад семейной жизни. Показывая, что счастливая семья – не должна быть идеальной ячейкой общества, и что она не всегда должна быть связана лишь семейными узами. Ведь узы, которые связывают настоящую семью, связаны не кровью, а уважением и радостью в жизни друг друга. Русские народные сказки учат правильному укладу семей, основанных на доверии друг к другу, где нет лжи и обмана, где все радуются друг другу искренне и через все жизненные испытания тоже проходят вместе.

Тема семьи и её значение в жизни человека является одной из основных в произведениях русской литературы. Множество произведений обращаются к этой теме, помогая маленьким и взрослым читателям задуматься о важности близких отношений и правильном преодолении совместных препятствий. Однако в русской литературе образ счастливой семьи может иметь и другие аспекты. Иногда в произведениях фокусируются не на самой семье, а на проблемах и конфликтах, которые возникают внутри семьи. Это позволяет авторам показать сложность и разнообразие семейных отношений. Читатели получают возможность глубже понять и осознать, что счастье в семье – это результат постоянной работы и преодоления трудностей. В литературе рассматриваются различные аспекты значимости семьи. Одним из них является влияние семейных отношений на индивида. Произведения показывают, как семья может влиять на формирование личности и поведенческих моделей человека. Нам постепенно открываются сложности отношений между родителями и детьми, между супругами, между братьями и сёстрами. Авторы исследуют различные семейные динамики и их влияние на психологическое состояние и характер героев. Один из аспектов, рассматриваемых в литературе – это несовершенство и неудачи в семейных отношениях. Некоторые произведения фокусируются на показе драматических событий, которые происходят внутри семьи. Авторы внимательно рассматривают семейные конфликты и прочие трудности, с которыми сталкиваются персонажи. Это позволяет читателям понять, что счастье в семье не является самоочевидным и требует усилий и преодоления проблем.

Образ счастливой семьи в русской литературе обычно представлен как гармоничное общество, в котором присутствует взаимное уважение, любовь, поддержка и забота друг о друге. Один из наиболее ярких примеров счастливой семьи в русской литературе можно найти в русско-народной сказке «Снегурочка» сюжет которой был записан собирателем русского фольклора Александром Николаевичем Афанасьевым в 1869 году в одном из его сборников. В этой сказке, ставшей неотъемлемой частью нашей зимней культуры, уделяется внимание родственным отношениям между Снегурочкой и её родителями. А именно стариком Иваном и бабушкой Марьей, слепивших её во время зимней прогулки. Крестьяне-старички жили дружно, и всё у них было хорошо. Лишь одно горе огорчало их – детей у них не было. Но однажды, понаблюдав за соседскими детьми, решили старички со всей душевностью слепить себе дочь из снега. И по воле божьей и зимнего чуда дитя, созданная из снега, ожила и стала настоящей, живой девочкой. «Смотрит Иван – зашевелила Снегурка, точно живая и ручками, и ножками, и головкою. ”Ах, Иван! – вскрикнула Марья от радости. – Да ведь это Господь нам дитя даёт!”».[1] Супруги счастливы и всё никак не нарадуются своей доченьке, души в ней не чают. Растёт она у них умной, смышлённой и весёлой. Со всеми ласкова и приветлива, а любая работа либо помощь по хозяйству с нею быстро делается. За зиму, проведённую вместе, старички для Снегурочки становятся настоящим олицетворением семьи, принимающей девочку такой, какая она есть, несмотря на все её странности. Но пришла весна, начало пригревать весеннее солнышко, и дитя загрустила. Почувствовав неладное в изменении поведении Снегурочки, Марья и Иван стали расспрашивать доченьку о причине её грусти. “А что с тобой, дочка? – спрашивают старички. – Что ты такая невесёлая стала? Иль тебе не можется?”. [1] Но она лишь им в ответ говорит:

«Ничего батюшка, ничего, матушка, я здорова». [1] Не хочет огорчать Снегурочка родителей, чувствует, что не смогут ей они помочь. И сама с каждым разом лишь печальнее становится. От солнца прячется. Всё бы ей тень да холодок. И как бы не старались бабушка с дедушкой, ничего не помогало им избавиться от грусти девочки. А за весной уже лето пришло. Собрались соседские девушки на гулянье в рощу и стали звать Снегурочку с собой: «Идём с нами, Снегурочка, в лес гулять, песни петь да плясать». [1] Но не захотелось ей в лес идти, да старуха Марья её уговорила: «Пойди, дочка, повеселись с подружками». [1] Старуха чистосердечно хочет, чтобы её дочь хоть ненадолго забыла о своей грусти. И приятно провела время с подругами, как раньше зимой. Снегурка прислушалась к бабушке и пошла с девушками в лес. Пришли они. Подруги стали собирать цветы, плести венки, песни петь и хороводы водить. Только одной снежной девице совсем невесело. А как стемнело, набрали подружки хворосту, разложили костёр и побежали друг за дружкой через огонь прыгать. Заинтересовавшись, встала позади всех них Снегурочка, побежала в свой черёд за подружками, прыгнула над огнём и растаяла, обратившись в белое облачко. Поднялось пушистое облако высоко к небу и пропало из виду. Узнавши о случившемся, Марья и Иван впали в отчаянье. Не знают они, что делать дальше и как теперь им жить без их родимой доченьки. «На кого ты нас покинула, Снегурочка наша любимая?» [1] Издалека услышав горе родителей, промолвила в утешении тот час же Снегурочка: «Не плачьте, дедушка и бабушка, не горюйте, не могу я жить с вами летом, жарко мне от летнего солнышка. Только не забывайте меня - я вернусь к вам, как только выпадет первый снег». [1] Старики не сразу поверили в действительность сказанных слов, думали, что почудилось. Но они не переставали верить в свою дочь, потому и стали ждать прихода зимы с особым нетерпением. Прошло лето жаркое, а за ней и осень. И наступила долгожданная зима. Проснувшись, первым делом Марья и Иван подбежали к окошку. Увидев, что вся земля покрыта пушистым искрящимся снегом, они выбежали на улицу. А навстречу им идёт Снегурочка. Приветливо маша родителям рукой, она ослепительно улыбалась. Потому что время разлуки позади, и они дождались её, как и в первую встречу. Семейная идиллия вернулась в дом к старикам. С тех пор так и повелось: с первым снегом Снегурочка возвращается, а в начале лета жаркого опять белым облачком на холодный Север улетает. С одной стороны, может показаться, что Снегурочка так и не смогла стать полноправным членом семьи. Ведь большую часть времени её нет дома и в совместной жизни с бабушкой и дедушкой. Но народная сказка учит тому, что семья - это не только те люди, которые чётко связаны между собой кровью либо общими нераздельными желаниями. Кровные связи важны, но они не должны быть единственным критерием для формирования семьи и осуществлением общих желаний, которые могут как положительно, так и отрицательно сказываться на других. Так как связи крови не всегда гарантируют эмоциональной близости и здоровых отношений в семье. Совершенно нормально, когда ценности и желания членов семьи не всегда совпадают друг с другом. В таких ситуациях важно не осуществлять повод к принуждению чужих планов или жертвы собственного счастья. Гораздо приятнее и правильнее ставить счастье родного человека в приоритет собственному счастью. Ведь если мы всегда будем думать только о себе и своих интересах, не учитывая потребности и желания других членов семьи, родственные отношения могут попасть под угрозу полного вымирания. Однако это и не означает, что люди должны игнорировать свои потребности, мечты и цели, жертвуя полностью своим собственным счастьем ради других. Важно найти баланс между желаниями и нуждами между собой и остальными членами семьи. Взаимопонимание и уважение к индивидуальным предпочтениям каждого близкого человека позволит строить отношения на взаимной поддержке. Только тогда счастье каждого, сможет стать основой для счастья всей семьи.

Народная сказка «Волшебное яблочко» тоже является своеобразным образом счастливой семьи, рассказывающей нам о важности уважения к старшим, взаимовыручки, стремлений к работе и труду, а также умению искренне помогать людям без извлечения какой-либо материальной выгоды. Сказка повествует нам об обычной крестьянской семье, привыкшей добиваться целей собственным честным трудом. В одном деревенском доме жил



мужичок, который никогда не тужил, сеял, пахал да свой сад разводил. Только и было у него три радости в жизни: любящая жена, три молодца сына да наливные сладкие яблочки в зелёном саду. О жене заботился, а сыновей растил и уму-разуму их обучал. Отец жил всегда по совести. Потому с детства он и старался своих сыновей научить тому же. Да только по-разному сыновья заветы отца стали принимать. Младший сын все слова родного батюшки всегда в сердце хранил да соблюдал праведно. А старшие сыновья всегда всё мимо ушей прослушивали. Вот и посадил однажды мужичок у себя в саду по яблоньке на каждого сына и стал учить их, как те яблоньки растить. Всем трём сыновьям всё подробно объяснил. Как начали созревать яблоки в саду, так и продолжили вместе с ними, добры молодцы. Но ни у одного из старших сыновей не созрело таких сладких и душистых яблочек, как у младшего сына. Ведь старшие к работе не рвались, и без неё не скучали да к старшим и младшим людям были неприветливы. А младший сын и вежлив был, и помогать работой по хозяйству всегда готов был. Да и душой он вырос добрым, ласковым и приветливым. Но однажды пришло в царство государство горе на два двора: беда жену мужичка в могилу уложила, а у царя единственная дочь оказалась к постели накрепко прикована. Собрал царь-государь лекарей со всего света белого. Все пытались вылечить царскую дочь, но толку не было. А царь всё роптал на горе: «...Много вы на свете жили, много горя видели, да видели ли вы такое горе как моё?! Близ полугода лежит моя единственная доченька. В лице уже ни кровиночки не осталось...».[2] Но как бы не жалели лекари царя, не знали они, что могло бы вылечить царевну. Но однажды во дворец явилась старая-престарая старушка, со сгорбленной спиной, но с живыми мудрыми глазами. Проведав больную девицу, старуха повернулась к царю и промолвила в утешении: «Не горюй уж так, царь-батюшка! Есть ведь управа на лихую болезнь. И не питьё то, не мазанье, а сладкое наливное яблочко, добрыми руками выращенное. Коли найдётся в нашем царстве человек, искренне здоровье твоей дочери желающий, встанет она, голубушка, на резвые ноги и забудет про хворь лютую. А коли не найдётся во всём царстве такого человека, готовь могилку милу детищу...».[2] Поклонился царь старушке той и указ своим гонцам раздал. На всё готов он был ради счастья своей дочурки. Потому и объявил народу: «Люди добрые! Вы несите-ка, несите к царю-батюшке в терем самолучшие яблочки своими руками взращённые, дочке царской на выздоровление. Коли чудесное яблочко, от какого царевна выздоровеет, будет доживать свой век у царя в радости». [2] И потянулись со всех концов люди со своими яблочками к царскому терему. Каждый о своей выгоде мечтает. Докатилась молва о болезни царевны и о награде за чудесное яблочко и до трёх братьев, чьи яблоньки в родительском саду росли. Старшие, как только услышали про царство и что в награду будет дано, волком, друг на друга взъелись. Забыв напрочь обо всём, кроме собственных желаний. Лишь самому младшему стало по настоящему жаль царевну. Стал он в саду все дни напролёт у яблоньки проводить. А высмотрев самое красивое и румяное яблоко, каждый день стал приговаривать ему: «Ты расти, расти, яблочко! Набирайся сока душистого, чтобы забыла царевна про свою хворь лютую, встала бы на резвые ноженьки, солнышку красному порадовалась бы, в саду погуляла бы...».[2] Пока младший стал выжидать, пока поспеет яблонька с яблочками, старший брат не выдержал. Думал лишь о собственном счастье. Не стал он задумываться особо ни о братьях младших, ни об отце, ни о том, сможет ли царевне за правду помочь. Выбрал он у своего дерева то яблочко, что побольше других и порумянее было, да отправился к царю. Только дошёл он до околицы, увидел, как к нему старичок навстречу идёт. Старший молодец на дедушку не посмотрел, шапку не снял и голову не наклонил. А старичок спросил его ласково: «Здорово, дитяtko! Куда же это ты, дитяtko, идёшь? Что в корзиночке несёшь?». [2] На что ему в ответ старший братец и промолвил: «А иду я, куда глаза глядят. А в корзиночке моей лягушки сидят». [2] Удивился старичок и подумал: «Лягушки? Ну, коли лягухи, пусть будут лягухи». [2] И пошёл своей дорогой. А старший идёт к царю, торопится и на корзиночку поглядывает, о богатстве мечтает. Пришёл к государю, открыл корзиночку, а оттуда одна за другой лягушки выпрыгнули и запрыгали по царской горнице. Царь сразу же разгневался: «Ты над моей бедой потешаться вздумал!...Или

ты уж настолько глуп?!». [2] А молодец стоит дурак дураком, выпучив от удивления глаза, и слова в оправдание сказать не может. Прибежали царские слуги, побросали лягушек в сад, да и выгнали молодца прочь от дворца. Вернулся домой старший в испорченном настроении. Обрадовался средний горю старшего брата, положил в корзинку яблоко посолиднее и пустился к царскому терему. Идёт и тоже посмеивается, всё о богатстве да о других удовольствиях мечтает. Только он за околицу вышел, а навстречу ему всё тот же старичок. Как и старший брат, средний никак не поздоровался и не уважил старика. Дедушка также поинтересовался по-доброму, куда молодец идёт и что так бережно в корзинке несёт. «Иду я, куда глаза глядят, а в корзинке черви сидят» - сказал, усмехаясь, средний брат. [2] Старичок удивился: «Ну коли черви сидят, пусть так и будет». [2] И пошёл своей дорогой. Пришёл средний молодец к царю, открыл корзинку, а оттуда выползли черви и расползлись по всей царской горнице. И снова разгневался царь: «Эй, слуги верные! Гоните прочь дурака! А всю нечисть эту уберите скорее из горницы!». [2] Прибежали слуги царские и выкинули за двор червей вместе со средним братом. И вернулся он домой таким же разбитым, как и старший братец. Но вот, наконец-то созрело яблочко у младшего брата. Стало оно сочным и румяным. Взял младший брат корзиночку матушкиной работы, надел чистую рубаху и отправился к царю. Идёт, а сам всё о хворой царевне думает, переживает, поможет ли ей яблоко. Только за околицу он вышел, а навстречу ему всё тот же старичок идёт. Молодец шапку с головы снял, поклонился старичку и сказал: «Здорово дедушка! Мир тебе, дорогой». [2] Улыбнулся дедушка проявленной вежливости со стороны юноши. И спросил его, куда младший идёт и что в корзиночке несёт. Неловко было младшему брату рассказывать обо всём старику, боялся, что не примет его царь вовсе. Но из уважения старику честно и откровенно сказал: «Ох, дедушка! Не знаю как и сказать тебе. Ведь иду к самому царю, а донесут ли меня ноги, - не знаю. Так-то боязно мне». [2] И рассказал ему все подробности. Выслушал старик рассказ о лютой болезни царевны и про то, что суждено ей поправиться только от исцеляющего яблока, и промолвил, уходя: «А что же, дитяtko, может, и впрямь царевна поправится от твоего яблочка, коли ей на роду написано». [2] После чего пришёл молодец к царским палатам. Слуги проверили наличие яблока и повели юноша к царю. Поклонился молодец царю в пояс и открыл своё яблочко. Встрепенулся царь, увидев, какое румяное яблоко было. Царь заспешил и повёл юнца в опочивальню царевны. Как только дверь открылась, царевна открыла глаза и стала приподыматься с постели. Вынул добрый молодец из корзиночки яблоко и вложил царевне в руки. Ему было грустно смотреть на исхудавшую царевну. И так жалко её ему стало, что ни то, что яблочко, а и своей жизни при необходимости он бы не пожалел, лишь бы царевна поправилась. А яблочко и в правду оказалось волшебным. Как до половины яблочка царевна доела, так и ноги с постели смогла спустить. Побежали по щекам царя слёзы радости, но их он и не замечает. А как доела красавица яблоко, встала с постели на резвые ноги и говорит: «Батюшка, а ведь я здоровёшенька! Хоть плясать иди!». [2] Царь согласился и предложил доченьке станцевать на её свадьбе. А царевна спрашивает отца смущённо: «Что ты, родимый батюшка, за кого же я просватана?». [2] Царь указал на доброго молодца, держащего корзинку в руках. А у юноши и в мыслях такого не было. Вспыхнул он, как заря алая, глаза опустил и смущённо шапку мнёт, не знает, что делать. Но, несмотря на смущение, взяла царевна молодца за руку и сказала: «А и люб он мне, родимый батюшка! Пойду за него вольной волюшкой, с радостью!». [2] И обвенчали брата младшего с царевной-красавицей, и жили они долго и счастливо. Именно уважение к старшим и умение бескорыстно помогать другим и помогли молодцу отыскать своё собственное счастье. Отец трёх сыновей с самого детства старался научить своих детей важным духовным ценностям. Зная, что они несут огромное значение не только для индивидуально личностного развития, но и для процветания жизни в целом. Так как, во-первых, уважение к старшим является основой для формирования гармоничных отношений в семье, в образовательных учреждениях, на работе и других сферах жизни. Уважение помогает создать атмосферу взаимопонимания, толерантности и доверия. Когда мы уважаем старшее поколение, мы признаём их опыт, мудрость и заслуги, накопленные годами и передаваемые из одного

поколения в другое. Благодаря семейной мудрости у нас появляется возможность учиться на их примере, извлекая уроки из их жизненного опыта. Кроме того, уважение к старшим помогает сохранять и передавать традиции и ценности. Знание и уважение к прошлому имеет важное значение для нашего самопонимания и общего развития семейной жизни. Благодаря знанию историю своей страны, народа семьи и семейного дерева, помогают нам лучше понимать свою роль в обществе и вносить свой вклад в его развитие. Ещё одним важным аспектом образа счастливой семьи в сказке является бескорыстная помощь или помощь слабым. Ведь когда мы помогаем другим без вознаграждения, мы даём шанс людям на общество, имеющее равные возможности. Бескорыстная и искренняя помощь не только приносит пользу и благополучие тем, кому мы помогаем, но и улучшает наше собственное благополучие и счастье. Когда мы делаем добрые поступки, мы начинаем чувствовать себя более значимыми и более способными на большие и хорошие свершения. Это помогает нам укрепить самооценку и показать психологическую важность искренней помощи нуждающимся нашим детям. Отец в сказке смог показать младшему сыну, правильный духовный путь, в котором собственным трудом и верой в себя можно помочь многим людям. Особенно если двигаться к этому вместе в духе взаимопомощи и уважения, который и оказывал отец по отношению ко всем членам своей семьи. И хоть подобный урок смог извлечь для себя только младший сын, с мудрым отцом у старших братьев всё ещё есть шанс обзавестись своей счастливой семьей научившись уважать старших и помогать искренне другим людям.

Можно сказать, что образ счастливой семьи в русской литературе рисуется с помощью разнообразных образов семейных отношений. Отношения между родителями и детьми, братьями и сёстрами, мужем и женой – все они являются основными элементами счастливой семьи. Русские народные сказки и классическая литература подчёркивают важность любви, поддержки и взаимопонимания в семье показывая, что только благодаря этим качествам можно достичь истинного счастья и гармонии в обществе. Образ счастливой семьи в русской литературе находит своё выражение через многообразие сюжетов и характеров. Он может быть несколько идеализированным, но включать в себя многие реалии повседневной жизни, которые помогают отождествиться с героями и проникнуться смыслом этих историй. Читая такие произведения, мы можем задуматься о своих отношениях внутри семьи и начать стремиться к счастью и гармонии в окружении родных людей.

#### **Список литературы:**

1. Русские народные сказки «Снегурочка» - <https://vk.com/>
2. Русские народные сказки «Волшебное яблочко» <https://vk.com/>

*Валитов Данил Ильшатович,  
студент*

*Руководитель:*

*Кутлуахметова Элина Шафкатовна  
преподаватель физики*

*ГБПОУ «Магнитогорский строительно-монтажный техникум»  
г.Магнитогорск, Челябинская область, Россия*

## **РАЗРАБОТКА УНИВЕРСАЛЬНОГО МНОГОФУНКЦИОНАЛЬНОГО СЪЁМНИКА ДЛЯ АГРЕГАТОВ МОТОЦИКЛА**

Рост цен на автомобили заставил многих автомобилистов обратить внимание на мотоциклы. Впрочем, продажи мотоциклов в России демонстрируют уверенный рост последние несколько лет, а пандемия лишь усилила эту тенденцию [1, с. 65].

Молодое поколение все чаще выбирает мототехнику. Обусловлено это следующими причинами: мобильность, скоростные параметры, более низкий расход топлива, компактные размеры.

Техническое состояние мотоцикла, его отдельных узлов и агрегатов в процессе эксплуатации ухудшается. Но при этом в течение длительного времени многие неисправности отчетливо не проявляются и, как правило, связаны с изнашиванием основных деталей.

Данное изделие окажет техническую помощь водителям мотоциклов следующих марок IRBIS, KAYO, Motoland, BSE, Honda, Avantis, Regulmoto, Yamaha, Stels, TRIKLER. Конструкторы мотоциклов проводят непрерывную модернизацию, выдерживают проверенные временем принципы взаимозаменяемости, причем как в конструкции, так и в технологии изготовления. Следовательно, и способы ремонта мотоциклов сходны.

Исходя из выше сказанного, нами была определена проблема: ремонта мотоциклов с вышедшим из строя генератором в технической литературе, виды генераторов, причины неисправностей генераторов, принцип работы и регулировка сцепления мотоциклов.

Проблема определила тему исследования: «Разработка универсального многофункционального съёмника для агрегатов мотоцикла».

Цель: изготовление съёмника для снятия генератора и зажимной гайки сцепления мотоцикла.

Объект исследования – мотоциклы TRIKLER, IRBIS.

Предмет исследования – снятие ротора генератора и зажимной гайки сцепления.

Гипотеза: можно ли в домашних условиях изготовить многофункциональный универсальный съёмник для снятия генератора и зажимной гайки сцепления мотоциклов.

Причины неисправности генератора

Основным источником электрической энергии на мотоцикле является генератор – электрическая машина, преобразующая механическую энергию в электрическую. Генератор служит для питания током потребителей и для подзарядки аккумуляторной батареи при работе двигателя.

Неисправные электрические машины подлежат полной или частичной разборке и ремонту. Разборка производится на верстаках с использованием зажимных приспособлений, подставок и пресс – отверток[3, с.211].

*Причины поломки генератора:*

1. Неисправность ротора
2. Износ поверхности вала ротора
3. Межвитковое замыкание обмотки возбуждения
4. Трещина в крышке генератора
5. Износ и биение коллектора
6. Катушка
7. Блок выпрямителей

Регулировка механизма сцепления осуществляется путем регулировки натяжения троса сцепления, а у новых мотоциклов (например, IRBIS, Regulmoto, Yamaha) также и путем регулировки положения регулировочного болта механизма автоматического выключения сцепления.

Исправность механизма сцепления можно определить при неработающем двигателе: выжав сцепление, нажимают на пусковую педаль Коленчатый вал при этом не должен поворачиваться. При работающем двигателе, выжав сцепление, включают первую

передачу. Мотоцикл при этом не должен двигаться. Постепенно отпускают рычаг выжима сцепления. Мотоцикл должен плавно, без рывков начать движение [2, с.115].

При эксплуатации мотоцикла возникают неисправности электрооборудования и сцепления. Своевременное устранение неисправностей способствует продлению срока эксплуатации мотоцикла. Разборка деталей мотоцикла производится с использованием специальных приспособлений – съёмников.

План проведения опытно-экспериментальной работы

Проанализировав все материалы, из которых можно было бы изготовить съёмник ротора генератора, решил использовать сталь. Так как сталь - менее затратный и более качественный материал для изготовления данной детали.

Для изготовления съёмника понадобились: шпилька х1 (10мм) х (150мм), стальная трубка (20мм) (D-35мм(внешний)) (D- 25мм(внутренний)), электроды (2-5мм), шайба х1 (D-35мм(внешний)) (D- 12мм(внутренний)), гайки х3 (10 мм), перчатки строительные.

Инструменты: сварка, болгарка, токарный станок, наждачная бумага (зернистость 80000), напильник по металлу, корщетка (металлическая щетка).

Чертеж сборки съёмника представлен на рисунке 1.







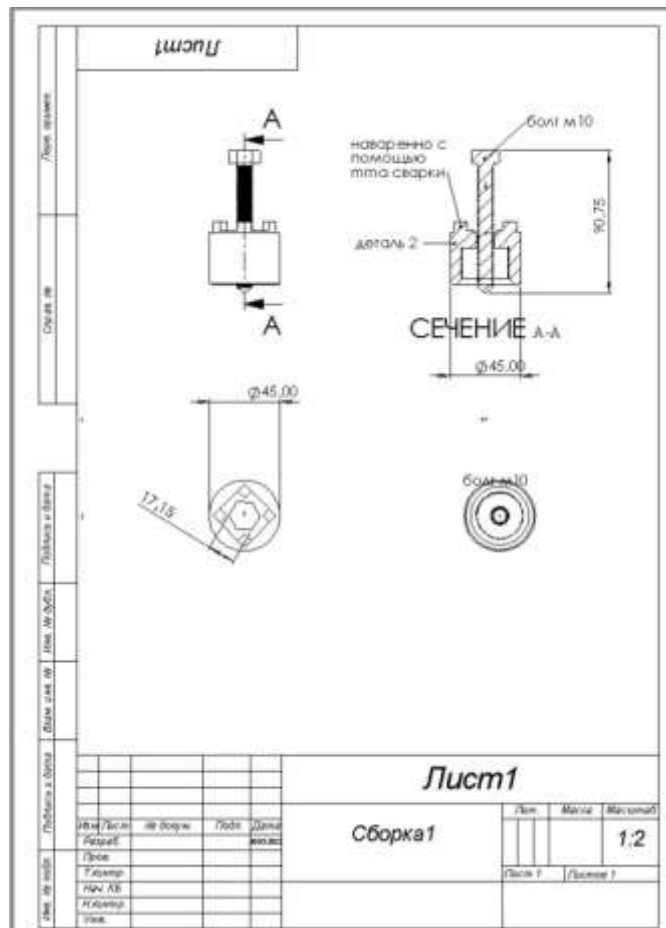

Рисунок 1. Чертеж сборки съёмника

Процесс изготовления съёмника представлен в таблице 1.

Таблица 1 - Процесс изготовления съёмника

1. Используем стальную трубу (так как она даст нам основу и предаст жёсткость конструкции) и очищаем её от загрязнений и оксидной плёнки.	
2. На токарном станке нужно нарезать внутреннюю резьбу с шагом. 3. Подготовить шпильку с шагом резьбы 125 и к ней 3 гайки. 4. Обвариваем полностью шайбу электродами и фиксируем первую гайку посередине прихваткой.	
5. Полностью обвариваем шайбу на трубке, постепенно подводя металл к гайке. 6. Далее нужно приварить 4 штопорные грани под углом 90 ° для съёмника сцепления. 7. После обварки начинаем стачивать грани и выступающие столбики нашего изобретения.	
8. Теперь берем тушку съёмника присоединяем к болту, у которого уже завинчены 2 гайки.	
9. Шлифуем грани, чтобы убрать неровности.	
10. Съёмник готов.	

Съёмник максимально универсален и практичен в работе с действующими запчастями. В процессе съёмник не испытывает нагрузки, но при этом спокойно выполняет все те функции, которые на него возложены.



















При проведении экспериментальной работы необходимо соблюдать правила техники безопасности.

Выполнение снятия ротора генератора и зажимной гайки сцепления.

Этапы выполнения экспериментальной работы представлены в таблице 2.

Таблица 2 - Этапы выполнения экспериментальной работы

№ этапа	№ 1	№ 2	№ 3
Название мотоцикла	IRBIS – TTR 125R	TRICKLER	IRBIS – TTR 110
Фотография мотоцикла			

1. снимаем крышку генератора			
2. откручиваем центральную гайку			
3. используем съёмник			
4. накручиваем съёмник на магнит			
5. закручиваем шпильку на съёмнике, тем самым вытягивая магнит			
6. откручиваем зажимную гайку сцепления			

В результате проверки работы съёмника на 3 разных моделях мотоциклов, убедились, что съёмник выполняет заданные функции. Съёмник – универсальный и многофункциональный. Этот способ можно применять и для любых других металлических изделий с целью создания какого-либо вспомогательного инструмента. Способ – очень бюджетный и простой в исполнении. Сделать сможет каждый мотолюбитель в своём гараже.

На изготовление были потрачены следующие средства:

Электроды 2 шт – 8.58 руб.

Стальная трубка 700г – 17.29 руб.

Перчатки – 20 руб.

Гайка м10 – 2 руб. (3 штуки)

Шайба м12 – 3.50 руб. (1 штука)

Шпилька м10 – 10.65 руб. (15 см)

*Итого:* 66.02 руб.

В то время, когда заводские съёмники стоят от 1500 рублей и выше.

#### **Список литературы:**

1. Карандаев, А.С. Электрические машины: учеб. пособие / А.С. Карандаев, А. А. Радионов О.И. Карандаева // – Магнитогорск: МГТУ, 2019. – 116 с. – ISBN 621-3-1345-4843- Текст: электронный.
2. Вашкевич, Р.В. Спутник мотоциклиста и шофера. (Практическое руководство). / Р.В. Вашкевич // Мн., «Ураджай», 1976. Текст: непосредственный.
3. Гурский, В.А. Автослесарь: устройство, техническое обслуживание и ремонт автомобилей: учебное пособие / В.А. Гурский, Ю.Т. Чумаченко, А.И. Герасименко // Под ред. А.С. Трофименко. - Изд. 17-е – Ростов н/д: Феникс, 2011. – 539 с. – (НПО). Текст: непосредственный.

Валишина Карина, Брусенцева Алёна  
студентки

Руководитель:

Хамидулина Любовь Юрьевна

ГБОУ ПОО «Магнитогорский технологический колледж им. В.П.Омельченко»

г. Магнитогорск, Челябинская область, Россия

## ПРИМЕНЕНИЕ УСТАРЕВШИХ ПЕЧАТНЫХ ИЗДАНИЙ ДЛЯ ДИЗАЙНЕРСКОЙ ДЕЯТЕЛЬНОСТИ

Дизайнеры всегда обращали свое внимание на доступные и оригинальные материалы и бережливые технологии. Истощение мировых запасов разных природных ресурсов влияет, в том числе, на выбор материалов для различных видов дизайна.

Данная тема сегодня очень актуальна, потому, что изготавливать изделия из вторичного материала, не только экономически выгодно но и экологично. Разработка подобных тем позволит расширить возможности дизайнера и применить этот материал с практической целью.

Цель данной работы - это изучение особенностей изготовления и применения дизайнерских арт-объектов из устаревших печатных изданий.

Значимость работы заключается в том, что в ней представлен комплексный материал об актуальном, направлении в современном, бережливом, экологическом и экономически обусловленном дизайнерском творчестве.

Ни у одного дизайнера не поднимется рука выбросить старые книги, ведь это целое поле для творчества. Творческий человек может создать шедевр из любого подручного материала, который другие будут считать хламом. Изделия из книг – не исключения. Дизайнеры и декораторы порой «охотятся» за старыми книгами, из которых можно создать невероятные стильные изделия: от светильников и довольно прочной мебели до цветочных горшков и ваз.

Из книг можно сделать все, что угодно. Это зависит от фантазии и количества изданий. Кому то может показаться, что подобное использование книг – кощунство. Но с появлением электронных носителей отношение к печатным изданиям меняется. До сих пор в домах можно найти очень много морально устаревшей литературы.

Применяя совсем не сложные и не затратные технологии, используя их внутреннее пространство, вырезав отверстия в середине книг легко изготовить небольшие шкатулки, клатчи,



вазоны и кашпо. Несколько сложнее изготавливать «печатную» мебель, но и в этом случае правильно продуманная дизайнером конструкция и грамотное применение технических материалов, позволяет создавать качественные и пригодные для бытовой эксплуатации вещи.

Рисунок 1. Изделия из книг «Шкатулка» и «Часы»



Мебельные полки, кресла, журнальные столики, декоративные каминные и прочие предметы прекрасно впишутся в соответствующие интерьеры. Книжными страницами можно даже просто декорировать мебель и предметы интерьера.

Переделка из книг не ограничивается лишь полным их использованием: из страниц можно создать украшения, игрушки, небольшие статуэтки. Подобное оформление стоит совсем не дорого, зато выглядит эффектно. Опираясь на полученные в процессе выполнения работы опыт и знания, и прогнозируя ее практическое применение, мы изготовили несколько изделий, которые с радостью вам представляем.

Мы пошли путем создания небольших объемных скульптур. На рисунке 1 изображены изделия шкатулки и настенных часов. Технология изготовления их проста. Проклеиваются поочередно листы достаточно объемной книги и вынимается внутренняя часть. Для шкатулки внутренняя часть обклеивается тканью, а для часов в нее помещается часовой механизм. Процесс это не сложный но требующий терпения и аккуратности.

Бумажные книги, отслужившие свой век и уже не актуальные, часто становятся ненужным домашним грузом. Изделия из книг – один из вариантов их второй жизни, удачной и яркой. Поделки из книг – очень доступное творчество, найти материалы для которого не проблема, зато удовольствие и польза от такого занятия очевидны.

Главное — не ограничивать фантазию, прилагая ее ко все более новым способам, творить красоту и уют своего дома или оригинального интерьера.

Возникавшие в процессе изготовления сложности решались нами легко и удачно, оставляя после себя чувство огромного удовлетворения.

#### ***Список литературы***

1. Абдуллина А. А., Казакова Н. Ю. Арт-объекты из бумаги и их роль в формировании пространственной среды // Вектор развития промдизайна. Актуальные тренды: Сб. материалов научно-практич. семинара. М.: РГУ им. А. Н. Косыгина, 2020. С. 5-8.
2. Гаврилова Е. М. Арт-объекты из книг как явление современной культуры // Дом Бурганова. Пространство культуры. 2011. № 4. С. 87-93.
3. Полякова М. А. Книга как материал современной скульптуры: проблемы типологии // Молодежный вестник Санкт-Петербургского государственного института культуры. 2016. № 1 (5). С. 130-134.

*Воротилова Ева Владимировна,  
студентка*

*Руководитель:*

*Олейник Галина Васильевна,  
преподаватель*

*ГБПОУ «Магнитогорский педагогический колледж»,  
г.Магнитогорск, Челябинская область, Россия*

## **ПОЛИЛОГИЧЕСКАЯ МОДЕЛЬ ФОРМИРОВАНИЯ МУЗЫКАЛЬНОЙ КУЛЬТУРЫ МЛАДШИХ ШКОЛЬНИКОВ НА УРОКАХ МУЗЫКИ**

Методическая работа учителя музыки направлена не только на освоение наиболее эффективных методов, приемов обучения и воспитания учащихся, но и на повышение уровня общедидактической и методической подготовленности педагога к моделированию уроков музыки.

Моделирование в широком смысле является основным методом исследования во всех областях знаний и научно обоснованным методом оценок характеристик органических и неорганических систем, используемым для принятия решений в различных сферах

деятельности, социальной реальности. Как метод исследования моделирование: а) предполагает предвидение результата, который связывается с целенаправленным изменением действительности на создание нового, на творческий поиск; б) представляет организованное отражение настоящего состояния предмета, способного удовлетворить человеческую потребность. потребность [Н.А. Козырев, О.А. Козырева и др.].

Наилучший вариант воображаемой модели урока музыки должен включать содержательную и процессуальную стороны, где содержание усваивается учащимися в процессе учебного действия с применением средств обучения. Сказанное позволяет более емко и наглядно раскрыть сущность модели урока музыки.

Мы выделяем три основных критерия научной значимости моделирования урока музыки, а именно: наглядность, простота, информационная емкость. Выделенные критерии имеют форму воплощения, которая зависит от использования модели и сферы ее применения. Характер моделирования урока музыки включает предметное и знаковое (коммуникативно-информационное) отображение – его рисунок.

Выделенные некоторые научно-методические аспекты моделирования в целом, урока музыки в частности, отражают сущностные характеристики полилогической модели формирования музыкальной культуры младших школьников.

Разработка и применение полилогической модели позволит сделать процесс формирования музыкальной культуры младших школьников на уроках музыки более эффективным, а методическую систему педагога более совершенной.

Предлагаемая нами полилогическая модель имеет типовую теоретико-понятийную структуру. Ее содержание строится в соответствии с общими критериями научности, в частности: с открытостью для проверки, оптимизацией реализации, ценностным отношением, широтой охвата. Мы ожидаем следующие результаты по ее применению: 1) повышение коммуникативно-информационного уровня, а также ценностного отношения младших школьников к музыкальной культуре; 2) повышая уровень ценностного отношения младших школьников к музыкальной культуре, сделать более эффективным процесс музыкального воспитания в начальной школе.

В основе исходной идеи положен полилог, который мы понимаем как смысл единства, объединения, соединенности, количественный показатель множества, взаимодействующий как целостность [1, с. 107].

Предпосылками построения содержания модели и ее реализации выступают: 1) психолого-педагогические аспекты формирования музыкальной культуры младших школьников; 2) музыкально–теоретические особенности музыкальной культуры.

Содержательный компонент полилогической модели включает в себя полилогическое основание материала, – субъектный подход в условиях полилогического обучения. Выделенные компоненты, наряду с повышением музыкально-педагогического уровня освоения музыкальной культуры, содействуют также овладению певческих, слуховых, ритмических навыков; являются средством нравственно-эстетического формирования личности ребенка, развивая его ассоциативное и образное мышление.

Музыкально-теоретические и педагогические положения полилогической модели обеспечиваются разными методами. Среди которых:

- 1) словесные (беседа, диалог, полилог, дискуссия и др.);
- 2) практические (упражнение, вокальное исполнение, музыкальный пример и др.);
- 3) наглядные (иллюстрация, включенное наблюдение, просмотр и др.);
- 4) аналитическая работа с текстами музыкальной культуры (полилог культурных смыслов и др.).

Среди форм музыкально-педагогической деятельности нами выделены: индивидуальная (певческая – сольная, слуховая и др.); групповая (хоровая, игровая, хореографическая, ритмическая и др.) и комплексная.

Полилогическая модель должна учитывать определенные условия музыкально-педагогического процесса, среди которых: преодоление эмоциональной неуверенности;

недопущение проявления агрессивных поступков, эгоистического поведения; развитие поликультурных и творческих способностей; особенности музыкальной культуры и психолого-педагогические аспекты ее формирования у младших школьников; установление творческой обстановки и доверительных отношений между сверстниками и взрослыми.

Продуктивность практического применения полилогической модели обеспечивается использованием средств компьютерных технологий (Интернет, облачное хранилище, поисковые системы, онлайн-музыка, мультимедийные презентации, электронный учебник, электронная музыкальная энциклопедия и др.), просмотром фильмов, виртуальных экскурсий, привлечением детей к активному музыкальному творчеству.

Таким образом, в разработанной полилогической модели нами были учтены: особенности музыкальной культуры; возрастные психолого-педагогические аспекты младших школьников; опыт формирования музыкальной культуры младших школьников на уроках музыки; целевая установка – совершенствование процесса формирования музыкальной культуры младших школьников на уроках музыки.

#### **Список литературы:**

1. Барковская, С.П. Полилогическая концепция освоения русской духовно-музыкальной культуры будущими педагогами-музыкантами: монография / С.П.Барковская. – М.: Издательство «Палеотип», 2012. – 324 с.
2. Школяр, Л.В. и др. Теория и методика музыкального образования детей / Л.В.Школяр. – М., 2010. – 312 с.
3. Козырев, Н.А. Педагогическое моделирование как продукт и метод научно-педагогического исследования [Электронный ресурс] / Н.А. Козырев, О.А.Козырева // Современная педагогика. – 2015. – №8. URL: <http://pedagogika.snauka.ru/2015/08/4791> (дата обращения: 30.09.2023).

*Голубев Вячеслав Денисович,  
студент,*

*Руководитель:*

*Пяткова Татьяна Викторовна,  
преподаватель информатики*

*ГБПОУ «Магнитогорский строительно-монтажный техникум»  
г.Магнитогорск, Челябинская область, Россия*

## **АЛЬТЕРНАТИВНЫЕ ВИДЫ ТОПЛИВА**

Парниковый эффект, связанный с глобальным потеплением, напрямую связан с выбросами углекислого газа, причем около 18% этих выбросов приходится на автомобильный транспорт – в среднем автомобиль выбрасывает около 120 г/км углекислого газа.

Неизбежное ужесточение требований по сохранению климата планеты, и снижению негативного воздействия выбросов энергетических технологий на окружающую среду уже начинает влиять на выбор технологий во всех сферах производственной и социальной деятельности.

Однажды человек заявил: «Движение – жизнь». После, он начал разыскивать новейшие методы ради себя, а также для требуемых ему объектов. В этих поисках он миновал применения явлений природы, живых существ, вплоть до формирования синтетического двигателя.

Комплексное действие различных компонентов выхлопных газов приводит к таким опасным последствиям для организма человека, как расстройства центральной нервной системы, образование раковых опухолей, кислородное голодание клеток и тканей, поражение слизистых оболочек, болезни сердца и др. (Рисунок 1)



Рисунок 1. Динамика роста мировой экономики и выбросов CO<sub>2</sub>, в %

Также есть ряд систем, предназначение которых – уменьшать количество вредных веществ в выхлопных газах.

Для предотвращения больших выбросов, есть приспособления, существующие очень давно – каталитический нейтрализатор и система рециркуляции выхлопных газов EGR. В нейтрализаторе вредные вещества, находящиеся в выхлопных газах, вступают в химическую реакцию с субстанциями, имеющимися на его сотах. По итогу реакции вредные вещества распадаются на безобидные составляющие [4, 45 с.].

В парах бензина так же, как и в выхлопных газах, содержатся вредные для человека вещества. Вот поэтому на автомобилях устанавливается система поглощения паров бензина (Адсорбер).

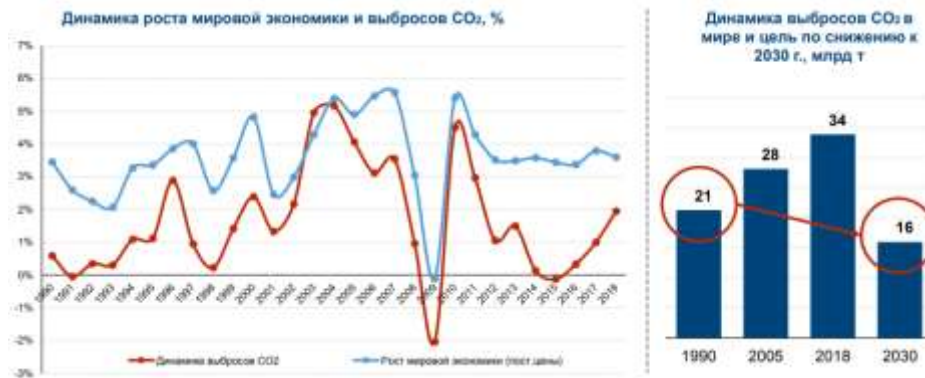
Все перечисленные выше системы универсальны, т.е. употребляются как на бензиновых моторах, так и на дизельных. Но выхлопные газы дизельного двигателя отличаются завышенной концентрацией оксидов азота и сажи. Вот поэтому в выпускной системе дизельных двигателей дополнительно устанавливается сажевый фильтр. В неких конструкциях используется система SCR (Selective catalytic reduction) либо, в свободном русском переводе, впрыск мочевины. Механизм работы таков: водный раствор мочевины впрыскивается в систему выхлопа перед катализатором. В итоге химической реакции практически половина высокотоксичных оксидов азота преобразуется в обыденный безобидный азот [4, 218 с.].

Подводя промежуточный итог можно утверждать, что в ближайшие десятилетия мы будем существовать с двигателями внутреннего сгорания.

Мировая тенденция направлена на активное внедрение экологических норм, регламентирующих максимальные нормы выбросов для автотранспорта. Они постоянно ужесточаются, особенно в наиболее экономически развитых странах. Европа выступила первопроходцем во введении правил, особенно активизировавшись после образования Европейского Союза. Ситуация в США развивается такими же стремительными темпами, при этом ориентация на североамериканском рынке стремится к активному развитию производства гибридных авто и электромобилей.

Метан – простейший по составу насыщенный углеводород, бесцветный газ без запаха. Нетоксичен и безвреден для здоровья человека.

Пропан – это газ, который образуется при переработке нефти, а также может выделяться из продуктов природного газа. Пропан смешивают с бутаном для получения топлива. В баллоне находится пропан под низким давлением от 10 до 15 атмосфер.

Газовое топливо, в отличие от бензина, не вымывает масло из цилиндров двигателя, благодаря чему значительно увеличивается срок его службы. Газ также не выделяет нагара

на свечи при сгорании, поэтому срок службы свечей в автомобилях на газе больше, чем в бензиновых.

Также отличительными чертами газов является количество заправочных станций. Пропановых заправок кратно больше количеству заправок с метаном. Всего России 639 метановых заправок, а пропановых – 4,5 тысяч. Сравнительный анализ газов представлен в таблице 1.

Таблица 1. Сравнительная таблица газов

Тип газа	Цена топлива (руб./литр)	Средняя стоимость установки (руб.)	Ежемесячная экономия (руб.)	Ежегодная экономия (руб.)
Пропан	17	35 000	23 450	281 400
Метан	21	70 000	26 200	314 400

Водород ( $H_2$ ) – один из немногих газов, обширно распространенный на планете, владеющий высочайшей теплотворной способностью. Отметим, что он очень многообещающий. Промышленный процесс его получения такой, что, когда вещество соединяется с кислородом, появляется вода и выделяется определенное количество тепла. Это делает источник энергии само обновляемым, а неимение вредных веществ экологически незапятнанным и безобидным для находящейся вокруг среды [3, 75 с.].

Как и электрические батареи, топливные элементы преобразуют энергию химических реакций непосредственно в электричество. Но в отличие от батарей, которые необходимо периодически заряжать, топливные элементы могут работать непрерывно за счет подачи реагентов извне. Поскольку в таких установках отсутствует преобразование тепла в работу, их энергоэффективность значительно выше, чем у традиционных тепловых двигателей, и может достигать 80-90 %.

Продукция обычно классифицируется по цветовой маркировке; «серый водород» производится как побочный продукт промышленного процесса, «голубой водород» производится в производственном процессе, который также производит  $CO_2$ , а затем улавливается с помощью CCS, и, наконец, «зеленый водород» производится полностью из возобновляемых источников энергии. На рисунке 2 представлено потребление водорода по отраслям [2, 169 с.].



Рисунок 2. Потребление водорода по отраслям

Итак, что нам предлагает компания Toyota (Рисунок 3): автомобиль класса седан с двигателем мощностью 153 л.с., разгоняющийся от 0 до 90 км/ч за 9,4 секунды.

Максимальная скорость ограничена электроникой на отметке 170 км/ч. Неплохо, учитывая, что у машины электрический двигатель [2, 240 с.].



Рисунок 3. Автомобиль Toyota Mirai

Электромобиль (электронный автомобиль) – это транспортное средство, которое получает движение одним, либо несколькими электродвигателями. Питание электродвигателя производится как от аккумуляторной либо солнечной батареи, так и от топливных частей.

Существует два направления по созданию электромобилей: 1-ое – разработка новых моделей, 2-ое – адаптация серийно издаваемых автомобилей. 2-ое направление получило большее распространение, а всё потому что оно является наименее накладным [3, 432 с.].

Более 10-ка западных компаний интенсивно работают в этом направлении и достигли довольно высоких результатов в исследовании и производстве электромобилей. В заключительные годы появилась возможность производства быстрозаряжаемых литий-ионных аккумуляторов и станций быстрой зарядки электромобилей.

Чтобы рассчитать, какие из видов топлива самое выгодное на стадии покупки транспорта, возьмем новый автомобиль Renault, модель Duster.

На диаграмме 1 представлено сравнение цен на автомобили.



Диаграмма 1. Сравнение цен на автомобили

Цена этого автомобиля с завода в полной комплектации составляет 2,8 миллиона рублей. Цена водородной установки на автомобиль 25-28 тысяч рублей. Для сравнения, цена газобаллонного оборудования (ГБО), именно на Renault Duster, от 28 до 49 тысяч рублей. Цена 1 литра пропана 17 рублей. Цену на водород пока никто не озвучил, но начальная цена 1 кг водорода составляет около 103 рублей [2, 32 с.].

В качестве обобщения результатов этого проекта были рассмотрены варианты водородного двигателя в автомобиле. Ориентировочная стоимость водородной установки 25 000 рублей, по сравнению с ГБО, которое стоит 49 000 рублей. Стоимость водородного топлива составляет около 103 рублей за 1 кг, в отличие от пропана, который стоит 17 рублей за 1 литр. В Европе заправка бака водородом емкостью 4,7 килограмма будет стоить 484,1 (103 за килограмм). С полным баком автомобиль Toyota Mirai проезжает в среднем 600 километров, в сумме 80 рублей за 100 километров. На диаграмме 2 представлен расход

топлива на определенный километраж. За основу расчётов в роли потребителя газа, дизеля и бензина был взят автомобиль Renault Duster (2022), а для расчётов водородного топлива был взят автомобиль Toyota Mirai.

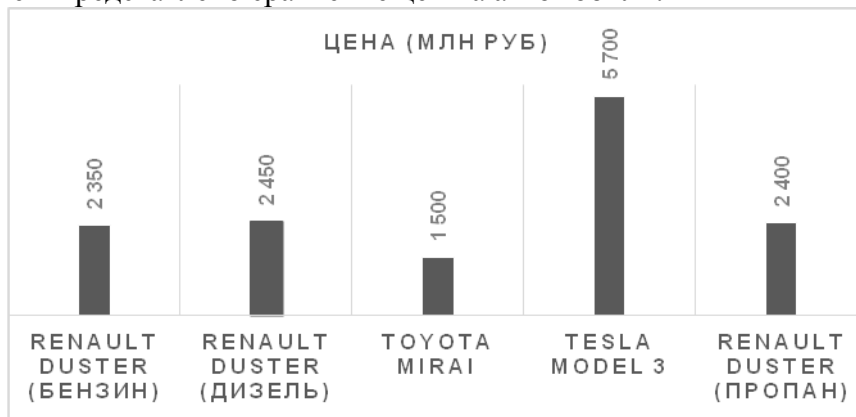

Диаграмма 2. Расход топлива на километраж

Исходя из всех вышеперечисленных преимуществ и недостатков двигателей внутреннего сгорания на пропане по сравнению с остальными видами топлива, можно сказать, что первый вариант доступнее и выгоднее для конечного потребителя [9, 110 с.].

Проанализировав изученную информацию, метан и пропан могут считаться перспективной заменой бензину или дизелю. Автомобили с подобными двигателями несколько не проигрывают в скорости автомобилям с привычными бензиновыми двигателями. Кроме того, в ситуации истощения природных запасов нефти, газовые двигатели становятся, все более актуальны.

Водород также остается «крайне неудобным газом» для транспорта и есть риск, что прогнозы по его применению в секторе не сбудутся. Эксперты НРА отмечают «высокую стоимость, размеры оборудования и отсутствие инфраструктуры» и добавляют, что «топливный элемент, работающий на водороде, имеет очень ограниченный ресурс».

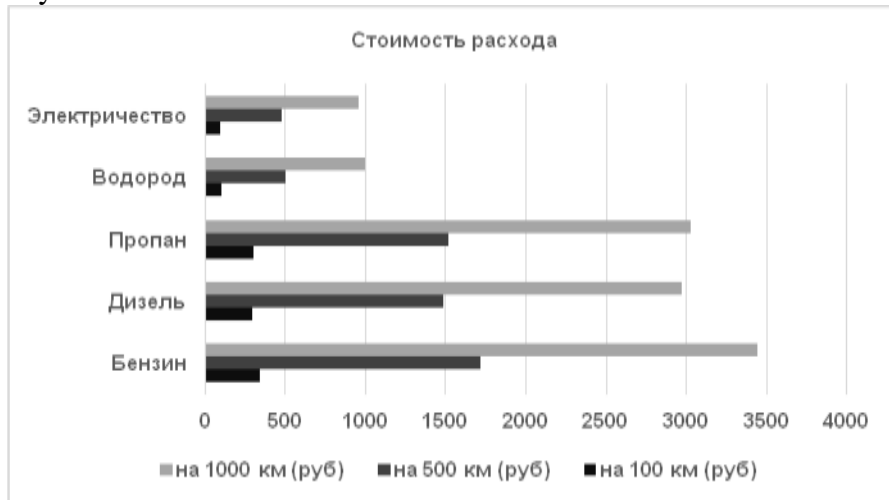
#### Список литературы:

1. Мацкерле, Ю. Водород и возможности его применения в автомобиле // Современный экономичный автомобиль = Automobil s lepší účinností / Пер. с чешск. В. Б. Иванова; Под ред. А.Р. Бенедиктова. — М.: Машиностроение, 1987. — 320 с. (дата обращения 20.01.2024).
2. Туревский, И.С. Охрана труда на автомобильном транспорте: учебное пособие. — М.: ИД «ФОРУМ»: ИНФА-М, 2008. — 240 с.: ил. — (Профессиональное образование) (дата обращения 21.01.2024).
3. Туревский, И.С. Техническое обслуживание автомобилей. Книга 1. Техническое обслуживание и текущий ремонт автомобилей: Учебное пособие. — М.: ФОРУМ: ИНФА-М, 2005. — 432с.: ил. — (Профессиональное образование) (дата обращения 17.01.2024).
4. Русаков, М.М. Водород и ДВС автомобиля / М.М. Русаков, Д.А. Павлов, А.П. Шайкин, Л.Н. Бортников, А.Н. Афанасьев // Международная научно-техническая конференция «Рабочие процессы и технология двигателей»: Сб. статей - Казань, КГТУ им. А.Н. Туполева, Институт авиации, наземного транспорта и энергетики, 2005. (дата обращения 22.01.24).

*Горбатов Сергей Алексеевич*  
студент

*Руководители:*

*Гайдулина Нурсина Минсалиховна,*

*Котунова Евгения Александровна,*

*преподаватели*

*ГАПОУ ЧО «Политехнический колледж»*

*г.Магнитогорск, Челябинская область, Россия*

## **ОТРАЖЕНИЕ ИМЕН ГЕРОЕВ ВЕЛИКОЙ ОТЕЧЕСТВЕННОЙ ВОЙНЫ 1941-1945 ГГ В ТОПОНИМИКЕ ГОРОДА МАГНИТОГОРСКА**

Один из интереснейших путей знакомства с историей своей малой Родины, является изучение, как названий улиц города, в котором ты живёшь, так и истории их возникновения. Ведь улицы являются немыми свидетелями и хранителями истории наших городов. Они живут своей особенной жизнью, создавая облик и вплетаясь в общую «судьбу» нашей малой Родины. Именно тяга к знаниям и память помогут нам сохранить связь с прошлым поколением, которую нельзя терять.

Изучая топонимику Магнитогорска нельзя не затронуть тему Великой Отечественной Войны 1941-1945 года, так как в огромном количестве названий объектов города хранится память об этом важнейшем историческом периоде времени нашей страны. Великая Отечественная Война 1941-1945 года – это одна из самых страшных войн по своему размаху, напряжению, и колоссальным жертвам, и разрушениям, которая стала символом героизма наших предков и всего Российского народа.

Мы стараемся бережно хранить память о событиях и героях ВОВ, чьи подвиги навечно вписаны в историю нашей малой Родины и страны в целом. Среди них были прославленные полководцы, маршалы, разведчики, партизаны, молодогвардейцы, рядовые солдаты Победы. В этих списках есть и наши земляки – магнитогорцы – Герои Советского Союза. За жизнь будущих поколений, за любимую Родину они отдавали свои жизни, проявляли мужество, стойкость и выносливость, совершали чудеса героизма, отваги и самопожертвования.

Цель нашего исследования являлся поиск, изучение и систематизация новой информации, фактов, данных об объектах города Магнитогорска, названных в честь наших земляков Героев Великой Отечественной (1941-1945 гг.).

В рамках данной исследовательской работы нами был проведен социологический опрос, посредством анкетирования и собеседования на тему «Имена Великой Победы на карте города», среди студентов ГАПОУ ЧО «Политехнический колледж», целью которого являлось выявление знаний подростков о названиях объектов и имеющихся мемориалов города Магнитогорска, связанных с Великой Отечественной Войной (1941-1945 гг.) и её героями нашими земляками. Данный опрос показал, что многие студенты имеют ограниченное представление о происхождении названий улиц своего родного города Магнитогорска, но при этом им хотелось бы узнать об истории своей малой Родины, совершив экскурс по карте родного города, по названиям улиц.

Несмотря на то, что сейчас многие государства пытаются переписать историю мы должны знать, что для целого поколения советского народа война против фашистских захватчиков, стала мерилем верности и самоотверженности, честности и благородства, мужества, стойкости и героизма советского человека.

Не оспорим тот факт, что Магнитогорск, стал олицетворением героического труда всего советского тыла, так как практически с первых дней войны промышленные предприятия города обеспечивали бесперебойное производство военной и гражданской продукции. За беспримерный подвиг наших земляков в тылу в годы Великой Отечественной



Войны в июле 2020 года Магнитогорску было присвоено почетное звание «Город трудовой доблести». Но нельзя забывать и про наших земляков, ушедших на фронт и героев, отдавших свои жизни в борьбе с немецко-фашистскими захватчиками.

Изучая архивно-справочную, историческую литературу, интернет ресурсы и СМИ [2], нами было установлено, что из Магнитогорска в действующую армию во время отечественной войны ушло около 32 670 человек, более 13 тысяч человек не вернулись домой. Около 400 человек пропали без вести.

За героизм, мужество и отвагу, проявленные при выполнении боевых заданий, защитников нашей Родины награждали орденами и медалями. А за особые заслуги давали звание Героя Советского Союза. Данное звание являлось высшей степенью отличия, которое присваивалось за личные или коллективные заслуги перед государством, связанные с совершением геройского подвига [3].

Число Героев Советского Союза, получивших это звание за подвиги в годы Великой Отечественной войны, составило – 11 739 человек. Звание это было присвоено посмертно 3051 из них. Среди них этого звания были удостоены 49 жителей города Магнитогорска. Павлов Иван Фомич был награжден золотой звездой Героя дважды [2].

Эти люди достойны того, чтобы их помнили, гордились их подвигами и восхищались мужеством благодарные потомки. Имена героев на вечном хранении в документах архивов, в выверенных до запятой справочниках, энциклопедиях, в фотоальбомах. Они на мраморе памятников, мемориальных (памятных) досках на зданиях, страницах воспоминаний, в музейных экспозициях и т.д.

В ходе поисковой работы нами было выявлено, что в городе Магнитогорске 7 образовательных учреждений и 1 организация носят имена магнитогорцев – героев, это:

1. Школа № 8 имени Ивана Фроловича Бибишева.
2. Школа № 14 имени Павлова Ивана Фомича.
3. Школа № 18 имени Бориса Федоровича Капустина.
4. Школа № 33 имени Василия Ивановича Чипишева.
5. Школа № 47 имени Ивана Петровича Кузенова.
6. Школа № 54 имени Николая Дмитриевича Сергиенко.
7. Магнитогорский медицинский колледж имени Петра Филипповича Надеждина.
8. Магнитогорская организация ДОСААФ имени Леонида Васильевича Дёмы.

Одной из наиболее массовой формой увековечивания исторической памяти выступают мемориальные доски (также охранный доска, памятная доска). Благодаря этому атрибуту, которые, как правило, помещаются на стенах зданий, мы можем проследить определённые исторические события или узнать какую-либо, уточняющую информацию о людях, внёсших значительный вклад в историю нашего города. Это могут быть место работы, место жительства или другие знаковые места, которые связаны с жизнью и деятельностью человека.

Работая с картами города Магнитогорска, нами были выявлены адреса 8 зданий и имена героев, в честь которых на них были установлены мемориальные доски. Ниже приведем данный перечень, который был оформлен нами в виде таблицы (таблица 1).

Таблица 1 - Мемориальные доски, установленные в честь магнитогорцев Героев Советского Союза

№	ФИО героя Советского Союза	Адрес установки мемориала
1	Волков Николай Иванович	улица Гагарина, дом 41
2	Сергиенко Николай Дмитриевич	Проспект Ленина, дом 45
3	Усатюк Иван Романович	улица Советская, дом 147/5,
4	Павлов Иван Фомич	улица Завенягина, дом 11/3
5	Дема Леонид Васильевич	улица Советской Армии, дом 55
6	Токарев Степан Кириллович	проспект К. Маркса, дом 18

7	Казакову Петру Ивановичу	улица Казакова, дом 10
8	Бибишеву Ивану Фроловичу	улица Суворова, дом 136/4

Историю города Магнитогорска также отражают памятники. Среди этих объектов мемориального искусства есть и те, которые созданы в память о наших земляках героях, прославивших себя в годы Великой Отечественной Войны. К ним относятся как отдельные скульптуры, так и целые архитектурные ансамбли, здания, градостроительные комплексы и памятные места, такие как:

1. Памятники боевой славы - Монументально-декоративная композиция “Магнитогорцам - Героям Советского Союза” (перед монументом “Тыл - фронту”).
2. Памятники-надгробия на могилах Героев Советского Союза - Н.И. Волкова, П.А. Жувасина, И.Е. Можиевского [9].
3. Культурно-исторические памятники - памятники - здания индустриального техникума, медицинского училища, школы № 41, бывшее здание школы № 8 в которых в разные годы учились Герои Советского Союза И.Ф. Павлов, И.С. Андрейко и В.М. Скачков, П.Ф. Надеждин, И.И. Тарасенко, И.Ф. Бибишев [8].

Изучая архивно-справочную, историческую литературу, интернет ресурсы и СМИ, нами была найдена информация о биографии людей и истории их подвигов в Великой Отечественной Войне, которая запечатлена в названиях улиц Магнитогорска[7]. Это:

- улица Ивана Бибишева (Герой Советского Союза);
- улица Петра Надеждина (Герой Советского Союза);
- улица Петра Казакова (Герой Советского Союза);
- улица Ивана Тарасенко (Герой Советского Союза);
- улица Василия Панькова (Герой Советского Союза).
- улица Леонида Демы (Герой Советского Союза).

Таким образом, можно сделать вывод, что изучать историю Магнитогорска, как и любого города, можно не только по учебникам, книгам, архивным документам, но и по его топонимическим объектам: мемориалам и памятникам, обелискам из гранита и бронзы, по названию улиц и площадей. Ведь большая часть этих объектов являются немymi свидетелями и хранителями истории городов, живет своей особенной жизнью, создавая облик и вплетаясь в общую «судьбу» нашей малой Родины. Топонимика позволяет населению не только ощущать причастность к историческим событиям, но и понять роль своего государства в событиях мирового значения.

#### **Список литературы:**

1. Большой толковый словарь русского языка: А-Я / РАН. Ин-т лингв. исслед.; Сост., гл. ред. канд. филол. наук С. А. Кузнецов. – Санкт-Петербург: Норинт, 1998. – 1534 с.; 27 см.; ISBN 5-7711-0015-3
2. Непобедимые: 50 подвигов, совершенных южноуральцами в Великую Отечественную войну [авт. идеи Р.Г. Грибанов; сценарий и текст С.М. Подолий]. – Челябинск: Медиациентр Альфа, 2015. – 62 с.: ил. ISBN 978-5-9907256-0-7
3. Челябинская область: энциклопедия/ Редкол.: К.Н. Бочкарев и др. – Челябинск: Камен. пояс, 2008. – Т. 1: А - Г. – 1039 с.: ил., карты, гербы, вкл. л. + 16. ISBN 978-5-88771-069-3
4. Военный подвиг Магнитки. Магнитогорск в цифрах и фактах. 1941-1945: дайджест / МБУК «Объединение городских библиотек»; Центральная городская библиотека; Библиографический отдел; сост. О.А. Яблокова. – Магнитогорск, 2020. – 20 с. – (К 75-летию Великой Победы) - URL: <https://www.ogbmagnitka.ru/images/docs/2020/magndaidz2020.pdf>
5. История РФ. Главный исторический портал – URL: <https://histrf.ru/read/articles/dien-gieroiev-otiechiestva-event> (дата обращения 10.10.2023)
6. Клуб История Магнитогорска – URL: [https://vk.com/club\\_istoriy\\_magnitogorska](https://vk.com/club_istoriy_magnitogorska) (дата обращения 10.10.2023)

7. Лозневой Александр Никитич // Портал «Фронтовик». ПОБЕДА 1945. Никто не забыт - Ничто не забыто! – 2009-2021. – URL: <http://www.pobeda1945.su/frontovik/72605> (дата обращения 10.10.2023)

8. Магнитогорск литературный краткий справочник; под ред. Муниципального учреждения культуры «Объединение городских библиотек» Библиотека №6 имени М.М. Люгарина – Магнитогорск, 2017. – 37 с. – URL: <http://www.ogbmagnitka.ru/images/docs/lib/writers-sprav.pdf> (дата обращения 10.10.2023)

9. Памятники Магнитки – URL: <https://www.mr-info.ru/pamyatniki-magnitogorska> (дата обращения 10.10.2023)

*Горева Татьяна Алексеевна,  
студентка*

*Руководитель:*

*Кузьменко Наталья Ивановна,  
к.п.н., доцент, преподаватель*

*ГБПОУ «Магнитогорский педагогический колледж»  
г.Магнитогорск, Челябинская область, Россия*

## **О ВОЛОНТЕРСКОЙ ДЕЯТЕЛЬНОСТИ ЛЮДЕЙ ПОЖИЛОГО ВОЗРАСТА**

Занятость старшего поколения становится особенно актуальной проблемой на современном этапе реформирования пенсионной системы в России, который нацелен на постепенное увеличение пенсионного возраста, а значит увеличения продолжительности трудовой деятельности лиц пожилого возраста.

Одной из форм социальной занятости населения может являться волонтерская деятельность, которая предоставляет большие возможности как для развития социальной сферы России за счет появления новых активных людей, занятых добровольно данной деятельностью, так и для обеспечения занятости самих пожилых людей, которые хотят быть полезными для общества.

Под волонтерской (добровольческой) деятельностью в Российском законодательстве понимается добровольная деятельность в форме безвозмездного выполнения работ и (или) оказания услуг. Соответственно целям, такого рода деятельность принято делить на пять основных направлений: социальное; экологическое; культурное; спортивное; медицинское и др.

Добровольческая (волонтерская) деятельность может осуществляться в форме:

- 1) индивидуальной добровольческой (волонтерской) деятельности;
- 2) добровольческой (волонтерской) деятельности в составе незарегистрированного объединения или группы;
- 3) добровольческой (волонтерской) деятельности через добровольческую (волонтерскую) организацию.

Волонтерская организация представляет собой объединение добровольцев, которые бесплатно делятся с другими людьми своими силами, ресурсами, профессиональными знаниями. Роль организации заключается в том, чтобы при необходимости обеспечивать обучение и поддержку волонтеров, координировать их действия.

В настоящее время основными видами добровольческой (волонтерской) деятельности являются:

- 1) оказание помощи лицам, пострадавшим в результате стихийных бедствий, экологических, техногенных и других катастроф, в результате социальных конфликтов, несчастных случаев, жертвам преступлений, беженцам и вынужденным переселенцам, а также иным категориям и

группам лиц, нуждающимся в посторонней помощи и поддержке, в том числе в учреждениях сферы здравоохранения, образования и социальной защиты;

2) участие в предупреждении населения о стихийных бедствиях, экологических, техногенных и других катастрофах, в преодолении их последствий;

3) участие в защите и охране окружающей среды, благоустройстве территорий;

4) участие в создании возможностей для творческого самовыражения и раскрытия творческого потенциала каждого, сохранении культурного наследия и историко-культурной среды, памятников истории и культуры;

5) участие в развитии образования, науки, популяризации знаний, развитии инноваций;

6) участие в развитии и популяризации физической культуры, спорта и активного досуга;

7) ведение работы по пропаганде здорового образа жизни, организация и проведение профилактической работы по противодействию распространению социально значимых заболеваний;

8) участие в организации и проведении массовых культурных, физкультурных, спортивных и других зрелищных и общественных мероприятий;

9) участие в организации и проведении иных муниципальных, региональных, межрегиональных, общественных и международных физкультурных и спортивных мероприятий и соревнований;

10) иная добровольческая (волонтерская) деятельность.

Как видим, волонтерская или добровольческая деятельность охватывает достаточно широкий круг направлений и предполагает безвозмездное выполнение каких-либо работ на добровольной основе.

Затрагивая вопрос волонтерской деятельности людей пожилого, или как принято говорить в настоящее время, третьего возраста, то в России такая деятельность представлена достаточно скромно. Однако, если говорить о роли добровольчества в развитии активного долголетия, то можно сказать, что она велика.

В настоящее время в рамках государственной политики формируется новый подход к долголетию, что проявляется в стимулировании трудовой занятости и физической активности; создание безопасной среды; качественное обслуживание; доступная медицинская помощь; развитие культурно-досуговых интересов пожилых людей и информационная доступность для них. В связи с этим, особое место начинает занимать добровольческая деятельность.

При выходе на пенсию пожилой человек, как правило, переоценивает смысл своего существования и достаточно часто чувствует потребность в реализации своего потенциала в каких-либо других сферах. В последние годы в связи с актуализацией проблемы активного долголетия волонтерское движение рассматривается как один из способов социальной деятельности людей пенсионного возраста. Одной из эффективных форм работы государства с этой группой граждан является привлечение их в добровольческую деятельность – в «серебряное» волонтерство.

Нужно отметить, что волонтерство (добровольчество) как социальное явление способствует удовлетворению потребностей пожилых людей, расширению возможностей участия в общественной жизни. «Серебряные» волонтеры участвуют в различных сферах: образование, культура, спорт, оказывают помощь нуждающимся в различной социальной поддержке и др.

В настоящее время в России создаются и развиваются разнообразные формы общественных движений, организаций «серебряного» волонтерства.

К сожалению на данный момент недостаточно изучен вклад пожилых людей в волонтерское движение, однако наблюдаются примеры развития добровольчества пожилых людей. В связи с этим интерес представляет волонтерская деятельность межрегионального ресурсного центра «Серебряный возраст» в Санкт-Петербурге; РОО «Координационно-ресурсный центр» для пенсионеров «Мои года – мое богатство» Республики Башкортостан и др. Целью создания таких организаций является обеспечение занятости людей старшего

возраста через участие членов организации в управлении, а также в разнообразных долгосрочных и краткосрочных проектах. Наиболее часто в нашей стране пожилые люди привлекаются к участию в спортивных мероприятиях, в предвыборных кампаниях различных уровней, в подготовке местных территориальных праздников, ветеранских организациях на предприятиях, ресурсных центрах по созданию клубов по интересам и др.

Согласно результатам социологических опросов, в числе потребностей и мотивов, которые движут пожилыми людьми, участвующими в добровольческой деятельности, являются:

- потребность пожилых людей в самореализации;
- стремление быть полезным другим людям;
- потребность в новых знаниях и новых социальных ролях;
- потребность расти и развиваться, обретая новые смыслы жизни;
- потребность найти применение своему профессиональному и житейскому опыту;
- желание реализовать свои инициативы в социальной сфере;
- потребность в достижениях;
- потребность в проявлении милосердия, доброты, стремление решать проблемы;
- потребность в содержательном досуге и др..

Отметим при этом, что пожилые люди, включенные в волонтерскую деятельность, как правило, сочетают ее с продолжением трудовой. Так, по данным В. А. Петросяна, большинство (58,7%) серебряных волонтеров в настоящее время находятся на пенсии, 41,3% продолжают трудовую деятельность после выхода на пенсию, совмещая работу с общественно-полезной деятельностью [2].

В контексте обсуждаемого в рамках данной статьи вопроса интерес представляет опыт Союза серебряных волонтеров г Магнитогорска, который был создан в г. Магнитогорск в 2016 году на базе Дворца спорта им. И.Х. Рамазана. На данный момент общественное объединение насчитывает в своих рядах 291 человека с активной жизненной позицией 55+, работающих на добровольных началах и безвозмездной основе по 5 направлениям.

Главным проектом серебряных волонтеров является проект «Отзывчивость серебряных сердец». Под их патронажем находятся 2 семьи с трудной жизненной ситуацией – многодетная семья 11 детей и неполная семья – мама инвалид, воспитывающих 2 детей. Также серебряные волонтеры активно работают с МУ «Социально-реабилитационный центр для детей с ограниченными возможностями г. Магнитогорска», представители данной организации активно участвовали в проекте «Семейная площадка – благополучное детство», где выступили в роли наставников для семей. Воспитывающих детей с ограниченными возможностями. Помимо этого волонтеры сотрудничают с театром кукол и актера «Буратино», ГЛЦ Магнитогорск «Банное», Городским советом ветеранов, Управлением физической культуры, спорта и туризма, Управлением культуры, Комплексным центром социального обслуживания населения Орджоникидзевского района г Магнитогорска. Хочется отметить, что волонтеры данной организации активно включаются в жизнь города и оказывают помощь в проведении мероприятий различного уровня.

Как видим, привлечение лиц пожилого возраста к волонтерской деятельности является весьма эффективной формой социальной занятости, поскольку позволяет пожилым людям реализовать свою активную жизненную позицию, принять участие в социальной жизни общества, оказать помощь нуждающимся и проявить собственные силы и возможности в различных видах деятельности. Для самих пожилых людей волонтерская деятельность может стать дополнительным источником дохода, а также позволит находиться в постоянном движении, общаться, помогать людям, заниматься любимыми делами, трудиться на благо общества.

#### **Список литературы:**

1. Прохорова, Л. В. Пожилые люди и «Серебряное» волонтерство: реальные кейсы / Л.В. Прохорова // Вестник НГУЭУ. – 2019. – №3. Режим доступа: <https://cyberleninka.ru/article/n/pozhilye-lyudi-i-serebryanoje-volonterstvo-realnye-keysy>

2. Развитие добровольчества и социальной активности среди граждан старшего возраста в городе Москве: информационно-аналитический отчет / ред. В.А. Петросяна, Е.И. Холостовой. – М.: ИДПО ДТСЗН, 2018. – 82 с.

*Еременко Анна Александровна  
студентка,*

*Руководитель:*

*Шагеева Дина Иштимеровна,  
преподаватель*

*ГБПОУ «Магнитогорский педагогический колледж»,  
г.Магнитогорск, Челябинская область, Россия*

## **ПРОБЛЕМЫ ЭКОЛОГИИ И РЕСУРСОСБЕРЕЖЕНИЯ В СОВРЕМЕННОМ ИНДУСТРИАЛЬНОМ ОБЩЕСТВЕ**

Актуальная проблема утилизации и переработки бытовых отходов носит особый смысл для каждого человека. Первые впечатления о сохранении природы вызывают у нас необычные чувства, ассоциации, прекрасные и яркие картины из детства, которые наполняют человека солнцем, теплом, что оно несёт в себе. Несомненно, забота о природе, является первостепенным источником вдохновения и это всё сопровождает нас на протяжении всей жизни. Ведь мы сами являемся частью природы и ее сохранение во многом зависит от нас. Если откинуть все чувства и взглянуть в мир, как в окно, другими глазами, то увидим жуткую картину того, насколько сильно мы люди уничтожаем окружающую среду. Мировые СМИ сегодня, сеть интернет, блоги пестрят заголовками о экологической катастрофе [1].

Экологические проблемы Челябинской области не являются исключением, так как из-за недостаточной утилизации мусора и пластиковых отходов страдает качество воздуха, водных ресурсов за счет выделения отравляющих веществ [3]. Также остро стоит вопрос почему утилизация слабо налажена, что можно получить из переработанного мусора и как эту проблему решить. Анализ, проведенный начальником управления обращения с отходами Ю. Жуковой показал, что несмотря на реформу с отходами с 2019 года ситуация в этой сфере остается неблагоприятной и проблемы утилизации отходов Челябинской области оставляет желать лучшего. Именно поэтому сегодня необходимо найти альтернативные способы переработки сырья в материалы, заменяемые на биоразлагаемые. Несмотря на негативное положение в области переработки и утилизации отходов в регионе, ряд уральских ученых (А.И. Татаркин, Ю.Г. Лавриков, О.А. Романов) исследовали вопросы экологии, использования отходов и ресурсосбережения на основе теории В.И. Вернадского «учение о ноосфере» [2]. В области переработки и утилизации бытовых отходов (руководитель проекта Д. Ткачев) разработал инновационные технологии по использованию биоразлагаемого полимера (ЮУрГУ Научно-практическая конференция «Прикладные аспекты сонохимии»). На проводимом форуме в г. Челябинске «Экоинжиниринг 2.0» был представлен проект по переработке пластиковых отходов (ЮУрГУ Д. Дрозин), по переработке ПЭТ – бутылок. На предприятии АО «ВТОР-Ком» (Д. Грибанов) налажена переработка вторичного пластика на основе измельчения в ПЭТ – флексы и дальнейшей переработке в пластиковые волокна для получения материала синтепон.

В этом контексте Е.С. Силов на основе анализа отрасли утилизации отходов на примере Челябинской области отмечает поиск решения проблемы их глубокой переработки. И эти исследования не единичны, направлены на решение проблемы вторичного использования бытовых отходов и ресурсосбережения в Челябинской области.

Особо импонирует гуманитарный взгляд на данную проблему профессора Г. Казаковой, мотиватора возвращения отечественного потенциала молодежи, способных изменить экологическую ситуацию в Челябинской области. Она отмечает, направленность обучения молодежи на решение задач, связанных с выполнением проектов по экологии на основе альтернативных биотехнологий: «Как новое изобретение или решение отзовется на экологии?», «Как новый продукт впишется в экосистему?». Юные проектанты должны научиться рассматривать любую задачу с оглядкой на ее безопасность для природы. Вопросы экологии должны стать первостепенными, а молодежь, прошедшая через такое обучение способна мыслить намного шире, логичнее и инновационнее, благодаря тому, что, сохранив в себе с детства способность мечтать и воплощать идеи, основанные на полученных ранее знаниях, использовать экологически безопасные, безотходные, энергоемкие технологии в реальной действительности.

#### **Список литературы:**

1. Блинов, Л. Н. Экология: учебное пособие для среднего профессионального образования / Л. Н. Блинов, В. В. Полякова, А. В. Семенча; под общей редакцией Л. Н. Блинова. – Москва: Издательство Юрайт, 2023. – 208 с. – (Профессиональное образование). ISBN 978-5-534-00269-0. – Текст: электронный // Образовательная платформа Юрайт [сайт]. – URL: <https://urait.ru/bcode/513052> (дата обращения: 22.01.2024).
2. Вернадский, В.И. Биосфера и ноосфера / В.И. Вернадский. – М.: Айрис-пресс, 2017. – 576 с.
3. Доклад об экологической ситуации в Челябинской области в 2022 году // Министерство экологии Челябинской области. – Челябинск, 2023. – 208 с.

*Ермеков Ермек Абаевич,  
студент*

*Руководитель:  
Сахнова Ирина Геннадьевна,  
преподаватель общеобразовательных дисциплин,  
кандидат филологических наук, преподаватель высшей категории  
ГБПОУ «Магнитогорский педагогический колледж»  
г.Магнитогорск, Челябинская область, Россия*

### **ПРИНЦИПЫ ЗДОРОВОГО ОБРАЗА ЖИЗНИ РУССКОГО ПОЛКОВОДЦА А.В. СУВОРОВА И ИХ ИСПОЛЬЗОВАНИЕ В ДЕЯТЕЛЬНОСТИ ТРЕНЕРА И УЧИТЕЛЯ ПО ФИЗИЧЕСКОЙ КУЛЬТУРЕ**

*«Мы русские! С нами Бог».  
А.В. Суворов.*

«Александр Васильевич Суворов — не только самый знаменитый военачальник в российской военной истории, но и один из самых известных полководцев в мире. Замечательный стратег, превосходный тактик, Суворов был одновременно и мудрым наставником, который занимался сохранением и укреплением здоровья солдат русской армии». [2]

Великий полководец оставил после себя большое наследие. Оно включает в себя бесчисленные приказы, инструкции, диспозиции. Александр Васильевич является автором книги «Наука побеждать», в которой он обобщил весь опыт своей жизни.

«Прославленный полководец был глубоко религиозным человеком, усердным прихожанином, хорошо знавшим богослужение и певшим в храме. Все свои дела он начинал и заканчивал молитвенным призыванием Небесного благословения, всегда уповая на помощь Божью. Верный сын церкви, Александр Васильевич никогда не судил о себе высоко, но относил все свои успехи и дарования к милости Божьей. Многие его воинские деяния можно назвать чудом не воинского лишь искусства, но «обыкновенным» чудом Божиим. И сам Суворов никогда не забывал об этом. В наиболее ответственные минуты он мог вселить уверенность в своих «чудо-богатырей» знаменитым: «Мы русские! С нами Бог». Он свято верил в это сам, и всем, кто находился рядом, передавалась его безграничная вера». [1]

Поэтому его наследие вызывает большой интерес не только у тех, кто занимается военным делом, но и специалистов по физической культуре.

«Александр Васильевич Суворов родился 24 ноября 1730 года в семье дворянина, чьи взгляды и привычки сформировались на службе у Петра I. В детстве он был слабым и болезненным ребенком, поэтому решил обливаться холодной водой. Ежедневно, в любую погоду, встав задолго до рассвета, он выходил на улицу и обливался ледяной водой, регулярно занимался гимнастикой, бегал, в дождь и в холод скакал на лошади. Этим привычкам он не изменял на протяжении всей жизни. И своих солдат он учил тому, что сегодня принято называть «здоровым образом жизни». Строго наказывал подчиненных, если те пренебрегали гигиеной, гимнастикой, закаливанием и не соблюдали рацион питания. «Соблюдай крайнюю чистоту; потному не садиться за кашу, не ложиться отдыхать, и прежде разгуляться и просохнуть... Непрестанное движение на воздухе» - подобных рекомендаций в суворовском наследии не счесть!». [2]

Эти его принципы пригодятся также и в деятельности тренера и учителя по физической культуре. Они должны своих подопечных не только приучать жить по принципам здорового образа жизни, но и воспитывать в них дисциплину, прививать навыки самовоспитания. В связи с этим важно будет детям рассказать о пользе оздоровительных водных процедур, которыми на протяжении всей своей жизни занимался великий полководец.

«Суворов был непритязателен в еде и всегда старался ограничивать себя в количестве съеденного. При этом он следил и за здоровым питанием своих солдат, рекомендуя командирам обращать внимание на качество воды и пищи, «застоянную охладелую пищу отнюдь не употреблять, но надлежаще варить, а по употреблении вымывать и вытирать котлы сухо». Один из суворовских афоризмов «Щи да каша – пища наша!». Кашу варили из разных круп, но две зерновые культуры - гречка и овес, по мнению полководца особенно помогали набирать физическую силу.

В результате, ответственное отношение к здоровью помогло и ему самому. Болезненный от природы полководец до последних дней 70-летней жизни сохранял физическую и интеллектуальную активность». [2]

Соответственно, тренеру и учителю физической культуры необходимо среди своих подопечных и их родителей, вести разъяснительную работу по вопросам поддержания принципов правильного питания и привития здоровых привычек, связанных с ним. Одной из главных проблем, вызывающих болезни тела, является переедание.

Поддержание личной гигиены было также одним из главных принципов здорового образа жизни великого полководца. Суворов придерживался этого всю свою жизнь и принуждал к этому и своих солдат.

«Под «чистотой» понималось не только подметание казарм и баня. Нынешнее элементарное правило «мойте руки перед едой» тогда соблюдалось немногими. В отдельных частях армии его, как ни странно, могли и вовсе игнорировать. В отдельных, но только не в суворовских. Сам он с большим вниманием относился к ежедневному утреннему и вечернему туалету, включавшему обязательное умывание водой с корнем мыльнянки: «С фершалами (соврем. фельдшер) собирать сей корень, и иметь его во всякое время в большом количестве». Как результат практически была побеждена дизентерия, смертность от которой



в армиях XVIII столетия была больше любых потерь на поле боя. В суворовских же полках на 1796 год смертность от всех (!) болезней не превышала 0,012% от личного состава. Полководец заботился, прежде всего, о предупреждении болезней: «Причины болезней ведать непременно, а изыскивать оные не в лазаретах между больными, но между здоровыми в полках..., исследовав их пищу, питье, строение казарм, пространство и тесноту, чистоту, поваренную посуду...». [2]

Эти суворовские принципы необходимы и в нашей современной жизни в любой обстановке.

«Еще одну победу над болезнями в русской армии Суворов одержал в финских войсках. Хотя боевые действия там не велись, смертность от кишечных инфекций и цинги, настоящего бича северных широт, была очень высокой. Вот простые и доходчивые рекомендации, которые помогли снизить заболеваемость: «Солдатское желудочное средство-ревень и корень коневнего щавелю тоже. Предосторожности по климату: капуста, хрен, табак, летние травы; ягоды же в своё время, спелые, в умеренности, кому здоровы. Строгим соблюдением солдатского здоровья посредством кислой капусты, табаку и хрену нет скорбута (цинги), а паче при чистоте». [2]

Суворовские принципы здорового образа жизни демонстрируют необходимость соблюдения умеренности и разумности во всём. Чего, конечно же, не хватает сегодня каждому из нас.

Таким образом, принципы здорового образа жизни А.В. Суворова можно и нужно применять в наше время. Ведь благодаря им великий полководец смог дожить до 70 лет и до последних дней своей жизни сохранял физическую и духовную активность.

Суворов, подчинил слабое тело своему разуму, сделал его «железным». Это позволило ему успешно переносить голод, холод, жару, жажду, различные экстремальные ситуации. Окружающим его людям казалось, что он не знает утомления. Это маленький и с виду слабый человек, был известен своей самодисциплиной. Он постоянно находился рядом со своими солдатами и разделял все их трудности и лишения.

#### Список используемой литературы

1. Мы - русские! С нами Бог! Жизнь и подвиги великого русского полководца А. В. Суворова и составленный им Покаянный канон. – М.: Издат. совет Рус. православ. церкви, 2002. – 252, [3] с.; 22 см.; ISBN 5-94625-032-9

2. Великие люди и здоровый образ жизни. А.В. Суворов. – Режим доступа: <https://cgie.62.rospotrebnadzor.ru/>.

*Зайцева Яна,  
обучающаяся  
Руководитель:*

*Наумова Наталья Аугустиновна.  
МАУ ДО «ДТДМ» города Магнитогорска  
г.Магнитогорск, Челябинская область, Россия*

## ПЕРЕРАБОТКА ПЛАСТИКА МУЧНЫМ ХРУЩОМ

Цель нашей работы выяснить, могут ли личинки мучного хрущака перерабатывать пластмассы. Эксперимент проводится на базе центра экологического воспитания и состоит из 3 этапов.

Наша исследовательская работа будет состоять из трех этапов.

Первый этап – утилизация полиэтилена мучным хрущом с дополнительной подкормкой насекомых обычными кормами 1 раз в неделю.

Второй этап – утилизация полиэтилена мучным хрущом с подкормкой насекомых только влажными кормами (овощами).

Третий этап – Проверка продуктов жизнедеятельности мучного хрущака после переработки полиэтилена в качестве удобрения для культурных растений на примере овса посевного, огурцов, салата листового.

Первый этап – март 2023 – октябрь 2023

Для нашего эксперимента мы решили в один день одновременно во все контейнеры положить полиэтилен. Мы взяли полиэтиленовые пакеты для хранения продуктов тонкие, полиэтиленовые пакеты для хранения продуктов плотные (ПЭТ), файлы для бумаги А4 тонкие, файлы для бумаги А4 плотные (полипропилен ПП). Каждого вида пакеты на 2 контейнера. В полиэтилене проделали небольшие отверстия иголкой, для того чтобы проходил воздух, то есть для вентиляции.

Выводы: на 14 день появились первые изменения на тонком полиэтилене. Через месяц отверстия на тонких пакетах стали значительно шире, появились новые. На полиэтилене средней толщины отверстия увеличились незначительно. А вот плотный полиэтилен остался без изменений.

Второй этап эксперимента ноябрь 2023 – январь 2024

Для 2 этапа нашего эксперимента мы взяли такие же полиэтиленовые пакеты (пакеты для хранения продуктов тонкие, полиэтиленовые пакеты для хранения продуктов плотные (ПЭТ), файлы для бумаги А4 тонкие, файлы для бумаги А4 плотные (полипропилен ПП)). Каждого вида пакеты на 2 контейнера. В полиэтилене проделали небольшие отверстия иголкой, для того чтобы проходил воздух, то есть для вентиляции.

Анализ проводили один раз в неделю, описывали повреждения. Для контрольной группы мы отвели 2 контейнера с тонким полиэтиленом для хранения продуктов. Хрущака в экспериментальных группах кормили только влажными кормами, в контрольной группе продолжали кормить дополнительно и зерновым кормом.

Выводы: на 10 день появились первые изменения на тонком полиэтилене. Через месяц отверстия на тонких пакетах стали значительно шире, появились новые. На полиэтилене средней толщины отверстия увеличились, но не сильно. А вот плотный полиэтилен остается пока без изменений. Можно сказать, что способы кормления мучного хруща не сильно влияют на скорость переработки пластика его личинками.

Третий этап эксперимента – февраль 2024

Посадку растений мы планируем на февраль месяц.

Макет предприятия по переработке пластика мучным хрущом.

Мы решили описать, как же может выглядеть предприятие по переработке пластика.

Предприятие по переработке пластмасс мучным червём простое в технологическом плане. Для его функционирования требуется:

- 1) Помещение с комфортной температурой (20 градусов);
- 2) Ёмкости для хранения мучного хруща;
- 3) Машина для сушки

На предприятии будут одновременно протекать несколько групп процессов.

Первая группа связана с утилизацией пластмасс и их можно разбить на следующие действия:

- 1) Привоз пластмасс;
- 2) Хранение;
- 3) Очистка;
- 4) Распределение между контейнерами с хрущаком.

Вторая группа процессов связана с хрущаком. В производстве используются личинки жуков, поэтому необходимо следить за их развитием. Их развитие занимает от 1 до 3 месяцев,

поэтому их необходимо обновлять каждый месяц. Задача этой группы процессов их контроль хрущака, их выведение и замена в контейнерах.

Третья группа процессов связана с завершением утилизации пластмасс. Несмотря на то, что пластик уже уничтожен, после его обработки остаются отходы жизнедеятельности жука, что можно использовать как удобрение. Также остаются личинки возрастом близким к месяцу, так как они скоро могут превратиться в жуков их необходимо обработать. Лучшим вариантом является их высушивание, так в результате мы получаем богатую белком кормовую добавку.

В итоге деятельности предприятия будет не только утилизироваться пластмассы, но и производиться продукты для сельского хозяйства.

1. Всего известно 7 видов пластика, из них в России перерабатывается только 3 вида (ПЭТ, ПНД, ПВД). Остальные виды пластика (ПВХ, ПП, ПС) не перерабатываются, так как это очень дорого.

2. Ученые на настоящий момент нашли только 4 живых организма, которые перерабатывают некоторые виды пластика. Но пока биологическая борьба с пластиком не используется в больших масштабах.

3. В результате проведения эксперимента в течении 8 месяцев, мы выяснили, что полипропилен и пластик группы ПЭТ успешно перерабатываются.

Традиционные методы переработки пластмасс имеют различные минусы: дороговизна, отсутствие универсальности и что самое главное они могут включать процессы, которые тоже могут загрязнять природу, а значит такие методы будут в себя включать дополнительные технологии обработки других отходов. Важным плюсом биологического способа является его простота и отсутствие промежуточных вредных веществ. Поэтому даже не самое эффективное предприятие по переработке пластика живыми организмами будет лучше традиционных методов.

*Зяблищева Анастасия Алексеевна,  
студентка*

*Руководитель:*

*Егорова Наталья Анатольевна,  
заведующий кафедрой психолого-педагогических дисциплин и частных методик  
ГБПОУ «Магнитогорский педагогический колледж»,  
г. Магнитогорск, Челябинская область, Россия*

## **УСЛОВИЯ ФОРМИРОВАНИЯ КОММУНИКАТИВНЫХ УНИВЕРСАЛЬНЫХ УЧЕБНЫХ ДЕЙСТВИЙ У МЛАДШИХ ШКОЛЬНИКОВ НА УРОКАХ ОКРУЖАЮЩЕГО МИРА**

Проблема формирования коммуникативных навыков обучения у младших школьников на уроках окружающего мира является одной из важных педагогических задач. Формирование коммуникативных УУД происходит с использованием различных методов и приемов.

По мнению И.П. Подласого Метод – это ядро образовательного процесса, связующее звено между поставленной целью и конечным результатом. Метод обучения – это упорядоченная деятельность преподавателя и учащихся, направленная на достижение заданной цели обучения [3].

П.И. Пидкасистый считал, что методы обучения – это способы совместной деятельности учителей и учащихся, направленные на решение учебных задач.

Следовательно, понятие методы обучения отражает: методы педагогической работы учителя и методы педагогической работы студентов во взаимосвязи: специфику их работы по достижению различных целей обучения [2].

Отсюда можно сделать вывод, что метод обучения – это упорядоченная деятельность преподавателя и учащихся, направленная на достижение конкретной учебной цели, решение учебных задач, т.е. дидактических задач.

Предмет «Окружающий мир» предлагает чрезвычайно благоприятный контекст для формирования коммуникативного действия. На страницах соответствующих учебников часто можно встретить такие задания, как «подготовить рассказ», «описать устно», «объяснить». Ожидается, что учащийся выполнит такое задание в рамках индивидуального курса обучения. Эта задача теперь носит чисто коммуникативный характер: рассказ всегда обращен к кому-то, описание или объяснение теряет смысл вне ситуации общения и взаимодействия. Для младших школьников здесь необходима настоящая социальная адаптация. Целесообразно практиковать выполнение хотя бы части заданий такого типа детьми в парах или микрогруппах по 3-4 человека, например, когда им необходимо выработать общее мнение или составить общую характеристику. Этот прием придает этим заданиям психологически полноценный характер детской деятельности и устраняет болезненную искусственность необходимости «рассказать самому себе». Дети могут советоваться друг другу, вносить предложения, спорить, доказывать – словом, вести себя естественно, раскованно, «не так, как на уроке». По мотивационному содержанию этот вид учебной работы близок к игровой деятельности со свойственной ей реализацией соревновательных мотивов, инициативного поведения и активного взаимодействия. Разумеется, эмоционально-положительное отношение студентов к этой работе существенно повышает ее эффективность и тем самым способствует сохранению учебной мотивации и положительного отношения к учебе в целом [4].

На практике можно использовать следующие методы и приемы:

#### Коммуникативные задания

Цель задания – развить способность давать подробные устные или письменные объяснения на определенную тему и с определенной целью, структурированные, аргументированные, логичные и последовательные. Формулировка любого задания, требующего развернутого ответа, должна включать конкретные требования к составлению текста.

При формулировании заданий необходимо дать положительный ответ на три вопроса:

1. допускает ли оно подробное общение?
2. требует ли оно детального общения?
3. определены ли параметры коммуникации?

Пример. Учеников просят написать письмо другу о важном событии в их родном городе (селе). Если задание ограничено такой формулировкой, то оно не становится коммуникативным, так как допускает, но не требует развернутого ответа, и письмо может быть достаточно коротким. Поэтому необходимо уточнить структуру письма, определить его объем и сформулировать цель письма.

#### Задание на сотрудничество

Цель этого задания – развить способность к совместной работе. Оно предполагает совместную работу в парах или группах с распределением ролей/функций и совместной ответственностью за конечный результат.

Совместное задание требует от учащихся совместной работы хотя бы на одном из этапов, координации усилий и разделения ответственности за конечный результат.

При составлении заданий необходимо дать положительный ответ на два вопроса:

1. допускает ли оно сотрудничество?
2. требует ли оно сотрудничества?
3. создают ли ученики совместный продукт?

Пример. Класс 3, окружающий мир, групповой проект "Природа родного края". Ученикам предлагается создать плакат или компьютерную презентацию с названием. План работы группы может быть следующим:

1. обсудить и выбрать тему своего сообщения и форму представления - плакат или компьютерную презентацию.
2. обсудите, что необходимо сделать, и после обсуждения составьте план выполнения работы. Распределите обязанности по выполнению задания, подготовке плаката или презентации. Заполните план и рабочий лист для выполнения задания.
3. Выполните запланированную работу и отметьте, что вы сделали, в листе планирования и хода выполнения. Постарайтесь организовать свою работу так, чтобы ее можно было выполнить за 15-20 минут [5].

Для успешного формирования коммуникативных УУД у учащихся начальной школы на уроках окружающего мира выделены следующие педагогические условия.

В.А. Беликов определяет понятие педагогических условий как совокупность объективных возможностей содержания, форм, методов и материально-пространственной среды для решения поставленных задач [1].

По мнению М.В. Зверевой, педагогические условия – это существенная характеристика одного из компонентов педагогической системы, то есть содержания, форм организации, средств обучения и характера взаимоотношений между учителем и учащимися.

Можно сделать вывод, что педагогические условия – это существенная характеристика одного из компонентов педагогической системы, отражающая ряд внутренних и внешних элементов, обеспечивающих ее эффективное функционирование и дальнейшее развитие, таких как содержание, формы, средства обучения и характер взаимоотношений между учителем и учащимися.

Система условий реализации основной образовательной программы начального общего образования в соответствии с требованиями стандарта разрабатывается на основе соответствующих требований стандарта и обеспечивает достижение планируемых результатов освоения основной образовательной программы начального общего образования.

Система условий должна учитывать специфику организации, осуществляющей образовательную деятельность, и ее взаимодействие с социальными партнерами.

В ходе нашей работы мы выделили два основных педагогических условия, при которых формирование коммуникативных УУД будет успешным:

Повышение квалификации педагогических специалистов и непрерывность профессионального развития педагогических специалистов организации, осуществляющей образовательную деятельность, для успешного формирования коммуникативных УУД у младших школьников в контексте обучения окружающему миру; учет особенностей возрастного психофизического развития учащихся при формировании коммуникативных УУД у школьников в рамках обучения окружающему миру.

Все это позволяет сделать вывод о том, что педагогические условия – это существенная характеристика одного из компонентов педагогической системы, отражающая ряд внутренних и внешних элементов, обеспечивающих ее эффективное функционирование и развитие, то есть содержание, формы, средства обучения и характер отношений между

учителями и учениками. Система условий реализации основной образовательной программы начального общего образования обеспечивает достижение планируемых результатов. Система условий должна учитывать специфику организации. Воспитание осуществляется через использование методов общения и сотрудничества. Формирование коммуникативных УУД при обучении окружающему миру будет успешным при реализации следующих педагогических условий: повышение квалификации педагогических работников и непрерывность повышения квалификации педагогических работников организации, осуществляющей образовательную деятельность; учет особенностей психофизического развития возраста обучающихся.

### **Список литературы:**

1. Беликов, В.А. Образование. Деятельность. Личность [Текст]: монография: учебное пособие для студентов высших учебных заведений, обучающихся по специальности 050700.62 «Педагогика» / Беликов В. А. – М.: Академия Естествознания, 2010. – 339 с.: ил., табл.; 21 см.; ISBN 978-5-91327-090-0
2. Пидкасистый, П.И. Педагогика: учебник и практикум для среднего профессионального образования / П. И. Пидкасистый; под редакцией П. И. Пидкасистого. – 4-е изд., перераб. и доп. – Москва: Издательство Юрайт, 2023. – 408 с. – (Профессиональное образование). ISBN 978-5-534-00932-3.
3. Подласый, И. П. Педагогика: учебник для вузов / И. П. Подласый. – 3-е изд., перераб. и доп. – Москва: Издательство Юрайт, 2023. – 576 с. – (Высшее образование). ISBN 978-5-534-03772-2.
4. Как проектировать универсальные учебные действия в начальной школе : от действия к мысли: пособие для учителя / [А.Г. Асмолов, Г.В. Бурменская, И.А. Володарская и др.]; под ред. А.Г. Асмолова. – М.: Просвещение, 2008. – 151 с.: ил. ISBN 978-5-09-019148-7.
5. Формирование регулятивных, познавательных и коммуникативных универсальных учебных действий: сборник типовых задач / Л.Н. Чипышева, И.Д. Борченко, Ю.Г. Маковецкая и др. – Челябинск: ЧИППКРО, 2016. – 96 с.

*Иванова Елена Сергеевна,  
студентка*

*Руководитель:*

*Лысяная Наталья Ивановна,  
преподаватель*

*ГБПОУ «Магнитогорский педагогический колледж»  
г.Магнитогорск, Челябинская область, Россия*

## **ПЕДАГОГИЧЕСКИЕ УСЛОВИЯ ИСПОЛЬЗОВАНИЯ ГРУППОВОЙ РАБОТЫ ПРИ ПРОВЕДЕНИИ ВОСПИТАТЕЛЬНЫХ МЕРОПРИЯТИЙ КАК СРЕДСТВО РАЗВИТИЯ РЕГУЛЯТИВНЫХ УУД МЛАДШИХ ШКОЛЬНИКОВ**

Проблема педагогических условий использования групповой работы при проведении воспитательных мероприятий является для современной школы одной из важных педагогических задач.

Актуальность темы исследования определяется рядом теоретических и практических предпосылок, факторов, требований, предъявляемых к образовательному процессу

обществом, т.к. ценности личности формируются в семье, неформальных сообществах, трудовых, армейских и других коллективах, в сфере массовой информации, искусства, отдыха и т. д. Но наиболее системно, последовательно и глубоко духовно-нравственное развитие и воспитание личности происходит в сфере общего образования, где развитие и воспитание обеспечено всем укладом школьной жизни. Воспитание ориентировано на достижение определённого идеала, т. е. образа человека, имеющего приоритетное значение для общества в конкретно исторических, социокультурных условиях.

На основе этого сформулированы принципы системы воспитательных мероприятий, проводимых классным руководителем, которые выстраиваются на основе Концепции духовно-нравственного развития и воспитания личности гражданина России [3, с.10].

Несмотря на то, что групповая работа при проведении воспитательных мероприятий как средство развития регулятивных УУД младших школьников стояла в центре внимания на всем протяжении истории педагогической науки и практики, она и сегодня не потеряла своей актуальности, объясняется это тем, что цель современного образования – развитие личности обучающихся на основе освоения универсальных способов деятельности, вошедшие в концепцию развития УУД, разработанной на основе системно-деятельностного подхода. В соответствии с ФГОС НОО одной из важнейших функций начальной школы на первое место выходит развитие способности ученика самостоятельно ставить учебные цели, проектировать пути их реализации, контролировать и оценивать свои достижения [1, с.6].

Исходя из актуальности проблемы и недостаточной разработанностью ее в практике, мы определили тему нашей статьи «Педагогические условия использования групповой работы при проведении воспитательных мероприятий как средство развития регулятивных УУД младших школьников».

Целью изучения вопроса может является: выявление комплекса педагогических условий, способствующих оптимальной организации групповой работы при проведении воспитательных мероприятий как средство развития регулятивных УУД младших школьников.

Мы выявили, что регулятивные универсальные учебные действия – это перечисленные функциональные и структурные компоненты деятельности, а также вид помощи, необходимой учащемуся для успешного выполнения действия, являются показателями сформированности общей структуры регуляции деятельности. Они делятся на: целеполагание, планирование, прогнозирование, контроль, коррекция, оценка, саморегуляция [2, с.74].

Для выявления регулятивных способностей детей проводят различные методики и диагностики. Например, задание «Правое-левое» Ж.Пиаже, методика «Братья», задание «Ваза с яблоками», методика «Кто прав?» модифицированная методика Цукерман Г. А. Основными формами развития регулятивных универсальных учебных действий являются: работа в небольших группах ученик – ученики. Для того, чтобы разделить обучающихся на группы, можно использовать следующие способы: 1) по желанию, 2) случайным образом, 3) по определенному признаку, 4) по выбору «лидера», 5) по выбору педагога. Также можно использовать такие виды групповой работы как: «Мозговой штурм», игра «Продолжи», «Охота за сокровищами», «Снежный ком», «Смотр знаний», «Пазлы», прием «Зигзаг» и другие. Данные виды групповой работы учат детей работать дружно: быть внимательными друг к другу, вежливыми, не отвлекаться на посторонние дела, не мешать друг другу, вовремя оказывать помощь, выполнять указания старшего; работать по алгоритму (плану); своевременно выполнять задание: следить за временем, доводить начатое дело до конца; качественно выполнять работу (аккуратно, без ошибок), соблюдать технику безопасности, экономить материалы; защищать общее дело и свое, в частности [2, с.62].

Уровень сформированности регулятивных умений у младших школьников зависит от правильно организованной и систематической работы, с учётом типа личности ребёнка, при соблюдении следующих педагогических условий: вариативность форм психолого-

педагогического сопровождения участников образовательных отношений, выступления с аудио-, видео- и графическим экранным сопровождением [2, с.80].

Проведение воспитательных мероприятий являются для современной школы одной из важнейших педагогических задач. Мы знаем, что воспитательное мероприятие — это совокупность воспитательных воздействий, материальных и духовных условий, подчиненных единой комплексной воспитательной цели, взаимодействующих друг с другом и представляющих собой целостное образование [4, с.57].

Воспитательные мероприятия у младших школьников выстраиваются на основе Программы воспитания школьников. Их продолжительность зависит от возраста учащихся. Они имеют коллективный характер, должны быть необходимыми для детей (осознаваться ими как нечто важное), полезными для их личностного развития и социализации, выполнимыми (посильными для детей данного уровня развития). Обеспечение этого условия достигается включением всех членов коллектива в деятельность [4, с.61].

На основании этого, целью воспитательного мероприятия является разностороннее развитие ребёнка, социально-педагогическая поддержка становления и развития высоконравственного, ответственного, творческого, инициативного, компетентного гражданина России, а также то, к чему стремится воспитание, будущее, на достижение которого направляются его усилия [4, с.68].

Можно выделить, что воспитательные мероприятия проводятся по направлениям воспитания, которые подразделяются на: гражданское воспитание; трудовое воспитание; физическое воспитание; экологическое воспитание и эстетическое воспитание. Задачи, которые ставит перед воспитанием жизнь, настойчиво теснят и даже вытесняют традиционные. Поставленные для сегодняшнего дня задачи завтра могут оказаться устаревшими, поэтому мы обязаны обсуждать не столько сегодняшние, сколько завтрашние задачи воспитания [4, с.68].

Для выработки регулятивных УУД на воспитательных мероприятиях возможно использование программы "Орлята России".

Используя методические комплекты, такие как: «Орлёнок – Доброволец»; «Орлёнок – Лидер»; «Орлёнок – Мастер»; «Орлёнок – Спортсмен»; «Орлёнок – Эрудит». Комплекты включают в себя по 9 занятий, два из которых предполагают «свободное творчество учителя» в рамках того или иного трека, но с заданными целевыми установками для сохранения смыслов Программы. Проходят данные занятия в форме воспитательного мероприятия и организуются при помощи групповой работы. Данные факторы позволяют выработать у обучающихся регулятивные УУД.

Таким образом, можно сделать вывод о том, что цель: выявление комплекса педагогических условий, способствующих оптимальной организации групповой работы при проведении воспитательных мероприятий как средство развития регулятивных УУД младших школьников достигнута. Для того, чтобы эффективно вырабатывать регулятивные УУД при организации групповой работы на воспитательных мероприятиях необходимо использовать разнообразные методы, формы, средства обучения и воспитания, а также программу «Орлята России».

#### **Список литературы:**

1. Приказ Минобрнауки России от 31 мая 2021 г. № 286 «Об утверждении Федерального государственного образовательного стандарта начального общего образования» с ссылкой на сайт: [Приказ Министерства просвещения Российской Федерации от 31.05.2021 № 286 · Официальное опубликование правовых актов · Официальный интернет-портал правовой информации \(pravo.gov.ru\)](http://pravo.gov.ru)
2. Как проектировать универсальные учебные действия в начальной школе : от действия к мысли : пособие для учителя / [А. Г. Асмолов, Г. В. Бурменская, И. А. Володарская и др.] ; под ред. А. Г. Асмолова. – М.: Просвещение, 2008. – 151 с. [http://www.fgos-kurgan.narod.ru/Material/univers\\_uchebn\\_dejstv.pdf](http://www.fgos-kurgan.narod.ru/Material/univers_uchebn_dejstv.pdf)



3. Концепция духовно-нравственного развития и воспитания личности гражданина России – URL: <http://gigabaza.ru/doc/73866.html>
4. Сидоров, С. В. Педагогика (Теория и методика воспитания): Учебно-методич. пособие для студентов пед. вуза (заочное обучение). – Шадринск: Изд-во ПО «Исеть», 2006. – 59 с

*Игуменцева Полина Сергеевна,  
студентка  
Руководитель:  
Кузьменко Наталья Ивановна,  
к.п.н., доцент, преподаватель  
ГБПОУ «Магнитогорский педагогический колледж»  
г.Магнитогорск, Челябинская область, Россия*

### **О МЕРАХ СОЦИАЛЬНОЙ ЗАЩИТЫ СЕМЕЙ МОБИЛИЗОВАННЫХ ГРАЖДАН**

В настоящее время актуальной стала проблема социальной защиты семей мобилизованных граждан. Данная категория граждан нуждается в различных видах социальной поддержки и помощи.

Мобилизованные граждане – это граждане, призванные на военную службу по мобилизации, или военнослужащие-контрактники, граждане, которые добровольно приняли решение о службе и участии в спецоперации, пограничники, находящиеся на территории России и обеспечивающие проведение спецоперации. К мобилизованным гражданам также относятся сотрудники федеральных органов, которые в соответствии с законом об обороне привлекаются к решению отдельных задач в рамках специальной военной операции. Правовыми основами статуса мобилизованных граждан являются Конституция Российской Федерации, федеральные конституционные законы, настоящий Федеральный закон, федеральные законы и иные нормативные правовые акты Российской Федерации, а также нормы международного права и международные договоры Российской Федерации.

В теории социальной работы под социальной защитой понимаются услуги государства, оказываемые в двух основных формах: в социальной помощи и в социальной поддержке. Социальная помощь подразумевает под собой выплату пособий, компенсаций, субсидирование, и другие меры, которые помогают человеку выйти из трудной жизненной ситуации. Социальная поддержка, в свою очередь, предусматривает мероприятия, направленные на снижение влияние жизненных трудностей.

В настоящее время территории всей страны действует федеральные меры поддержки, которые распространяются на семьи военнослужащих. Так, военнослужащим, участвовавшим в специальной военной операции на Украине (СВО) в качестве мобилизованных, добровольцев и контрактников, положены государственные льготы и выплаты. Меры поддержки также предоставляются семьям военнослужащих. Рассмотрим основные меры социальной помощи и поддержки мобилизованным гражданам и их семьям, предусмотренные государством в настоящее время.

Присвоение статуса «Ветеран боевых действий». Военнослужащие, принимавшие участие в специальной военной операции (в том числе призванные по мобилизации), могут получить статус ветерана боевых действий и соответствующие социальные гарантии. В них входят дополнительные льготы, такие, как:

- 1) льготы по пенсионному обеспечению;

2) 50% компенсация расходов на оплату жилых помещений:

- платы за наем и (или) платы за содержание жилого помещения, включающей в себя плату за услуги, работы по управлению многоквартирным домом, за содержание и текущий ремонт общего имущества в многоквартирном доме, исходя из занимаемой соответственно нанимателями либо собственниками общей площади жилых помещений (в коммунальных квартирах – занимаемой жилой площади);

- взноса на капремонт общего имущества в многоквартирном доме, но не более 50% указанного взноса;

3) первоочередная установка квартирного телефона;

4) преимущество при вступлении в жилищные, жилищно-строительные, гаражные кооперативы, первоочередное право на приобретение садовых земельных участков или огородных земельных участков;

5) после выхода на пенсию сохранение права на получение медпомощи в медицинских организациях, к которым указанные граждане были прикреплены во время работы;

6) обеспечение протезами (кроме зубных протезов) и протезно-ортопедическими изделиями;

7) использование ежегодного отпуска в удобное время, а также предоставление отпуска без сохранения заработной платы сроком до 35 календарных дней в году;

8) преимущественное пользование всеми видами услуг организаций связи, культуры и спорта, внеочередное приобретение билетов на все виды транспорта;

9) профессиональное обучение и дополнительное профессиональное образование за счет средств работодателя,

Важно отметить, что удостоверение ветерана боевых действий также могут получить добровольцы, т.е. граждане, вступившие в добровольческие формирования, созданные по решению органов власти для содействия выполнению задач, возложенных на Вооруженные Силы России в ходе специальной военной операции.

В отношении мобилизованных граждан также предусматривается сохранение рабочего места, поскольку на время службы трудовые договоры с призванными приостанавливаются.

Важной мерой поддержки мобилизованных граждан и, соответственно, их семей является денежное содержание. Так, граждане, призванные на военную службу по мобилизации, должны получать не менее 195 тыс. руб. за календарный месяц, при этом итоговая сумма зависит от воинского звания, занимаемой воинской должности и дополнительных стимулирующих надбавок.

Интересной и значимой мерой поддержки можно считать возможность переобучения. Участники специальной военной операции могут пройти бесплатное переобучение или получить дополнительное профессиональное образование по наиболее востребованным на локальном рынке труда специальностям. Такая же возможность есть у членов семей участников спецоперации, погибших при выполнении задач в ходе боевых действий.

Что касается социальной поддержки семей мобилизованных граждан, то здесь предусмотрены следующие меры:

- трудовые гарантии;
- льготы по ЖКУ
- санаторно-курортное лечение и отдых.

Что касается трудовых гарантий, то родителей ребенка до 14 лет, в случае, если одного из одного из них мобилизовали, нельзя без согласия привлечь к ночной,

сверхурочной работе, к работе в выходные, праздничные дни или направить в командировку. Родители детей до 18 лет получают преимущественное право на сохранение рабочего места, если на производстве возникает необходимость сокращения штата.

Льготы по ЖКУ помимо прочих подразумевают право мобилизованного заключить соглашение о рассрочке коммунальных платежей.

Важной мерой поддержки для семей мобилизованных граждан является санаторно-курортное лечение. Так, члены семей военнослужащих имеют право на санаторно-курортное лечение и организованный отдых в санаториях, домах отдыха, на базах отдыха, в пансионатах, детских оздоровительных лагерях, на туристских базах федеральных органов исполнительной власти и федеральных государственных органов, в которых предусмотрена военная служба. При этом к членам семьи относятся: супруга, несовершеннолетние дети, дети старше 18 лет, ставшие инвалидами до 18 лет, дети до 23 лет, очно обучающиеся в образовательных организациях, лица, находящиеся на иждивении военнослужащих. Бесплатно по показаниям предоставляются путевки военнослужащим для прохождения медицинской реабилитации после госпитального лечения и медико-психологической реабилитации после выполнения задач с риском для жизни.

Также для мобилизованных граждан и их семей предусмотрен бесплатный проезд. Члены семьи военнослужащего имеют право на проезд на безвозмездной основе:

- один раз в год – к месту отпуска и обратно (один член семьи военнослужащего, проходящего военную службу по контракту из числа лиц, указанных в п. 1.1. ст. 20 ФЗ «О статусе военнослужащих»),

- на лечение в медицинские организации по заключению военно-врачебной комиссии и обратно,

- в случае гибели (смерти) военнослужащего – всем членам семьи к избранному месту жительства. При переезде на избранное место жительства члены семьи погибшего военнослужащего имеют право на бесплатный перевоз до 20 тонн личного имущества в контейнерах железнодорожным транспортом, а там, где нет железнодорожного транспорта – другими видами транспорта за исключением воздушного.

Важную поддержку семьям мобилизованных граждан составляет единое пособие на детей. Примечательно, что доходы мобилизованных не учитываются при оценке нуждаемости их семей для получения единого ежемесячного пособия в связи с рождением и воспитанием ребенка. Выплата назначается семьям с доходами ниже одного регионального прожиточного минимума на человека с применением комплексной оценки нуждаемости.

В целом, как видим, комплекс мер, предусмотренных государством, достаточно широк и включает различные направления. Интерес для нашей работы представляют меры, касающиеся именно социальной поддержки и помощи, поэтому в данной статье мы намеренно не рассматриваем меры поддержки бизнеса.

Для более глубокого понимания вопроса, касающегося мер социальной защиты мобилизованных граждан, мы также изучили меры, предусмотренные в Челябинской области. Для простоты восприятия представим их в виде таблицы.

Таблица 1. Областные меры социальной поддержки граждан в связи с проведением специальной военной операции на территориях ДНР, ЛНР и Украины

№ п/п	Меры социальной поддержки	Описание мер социальной поддержки
1	Областные единовременн	- военнослужащим (в том числе уволенным), мобилизованным, командированным лицам (в том числе уволенным), волонтерам, добровольцам,

	ые выплаты в связи с проведением специальной военной операции на территориях Донецкой и Луганской Народных Республик и Украины	<p>получившим ранение, контузию, увечье, — 300 тысяч рублей;</p> <ul style="list-style-type: none"> <li>- военнослужащим (в том числе уволенным), мобилизованным, командированным лицам (в том числе уволенным), волонтерам, добровольцам, ставшим инвалидами вследствие ранения, контузии, увечья или заболевания, — 500 тысяч рублей;</li> <li>- членам семей погибших (умерших) военнослужащих, мобилизованных, добровольцев — 1 миллион рублей на семью;</li> <li>членам семей погибших (умерших) командированных лиц, волонтеров — 200 тысяч рублей каждому из членов семьи;</li> <li>- гражданам, заключившим контракт с Министерством обороны Российской Федерации для прохождения военной службы в батальонах «Южный Урал» и «Южноуралец», формируемых в Челябинской области для последующего участия в проведении специальной военной операции, – 2 тысяч рублей в сутки за период со дня заключения ими контракта с Министерством обороны Российской Федерации для прохождения военной службы в батальонах и по день завершения периода участия в проведении боевого слаживания батальонов;</li> <li>- гражданам, заключившим контракт с Министерством обороны Российской Федерации для прохождения военной службы в батальонах «Южный Урал» и «Южноуралец», формируемых в Челябинской области для последующего участия в проведении специальной военной операции, – 150 тысяч рублей.</li> </ul>
2	Областные меры социальной поддержки мобилизованных граждан в соответствии с Указом Президента Российской Федерации от 21.09.2022 № 647 «Об объявлении частичной мобилизации в Российской Федерации»	<ul style="list-style-type: none"> <li>- единовременная выплата в размере 75 тысяч рублей;</li> <li>единовременная выплата в размере 20 тысяч рублей на каждого ребенка;</li> <li>- единовременная выплата на внутридомовое газовое оборудование в размере фактической стоимости оборудования и работ, но не более 200 тысяч рублей;</li> <li>- бесплатное социальное обслуживание мобилизованных граждан на дому, в полустационарной и стационарной формах;</li> <li>бесплатное социальное обслуживание на дому пожилых членов семьи, а также инвалидов 1 и 2 групп;</li> <li>- внеочередное предоставление мест в стационарных учреждениях социального обслуживания членам семьи, признанным нуждающимися в стационарном обслуживании;</li> <li>бесплатные путевки в загородные лагеря для детей мобилизованных граждан до 18 лет.</li> </ul>
3	Областные меры социальной поддержки граждан, заключивших контракт с Министерством обороны РФ для прохождения военной службы с 21 сентября 2022 года по 31 декабря 2023 года	<ul style="list-style-type: none"> <li>- единовременная выплата в размере 50 тысяч рублей (выплата может быть предоставлена самим гражданам, заключившим контракт, либо их супругам, а при отсутствии супругов – одному из родителей);</li> <li>- единовременная выплата на детей в размере 20 тысяч рублей;</li> <li>единовременная выплата на приобретение внутридомового газового оборудования и оплату работ по его установке в размере до 200 тысяч рублей (важно: контрактники или члены (один из членов) их семей должны быть собственниками (собственником) жилых помещений и зарегистрированы в этом жилом помещении).</li> </ul> <p>Кроме того, выплаты на газификацию предоставляются семьям граждан, заключивших контракт с Министерством обороны Российской Федерации для прохождения военной службы в батальонах «Южный Урал» и «Южноуралец», и семьям погибших военнослужащих.</p>
4	Областные	- Денежная компенсация стоимости обучения в государственных и частных

	меры поддержки в части получения образования и обучения	колледжах и техникумах в размере до 100% от стоимости, установленной договором об оказании платных образовательных услуг, но не более 70 050 рублей за учебный год. Студентам государственных колледжей и техникумов необходимо обращаться по месту учебы, студентам частных образовательных организаций – в Министерство образования и науки Челябинской области. - Ежемесячная денежная компенсация родительской платы за детский сад в размере 100%. Необходимо обращаться в дошкольное образовательное учреждение. - Предоставление бесплатного двухразового горячего питания в школах учащимся с 5 по 11 класс, а также студентам государственных и муниципальных колледжей и техникумов из расчета 148,00 рублей в день на человека. Необходимо обращаться по месту учебы.
5	Льготы при назначении социальных пособий и выплат семьям мобилизованных граждан	Доходы мобилизованных граждан не учитываются при оценке нуждаемости их семей для получения мер социальной поддержки (государственной социальной помощи в виде социального контракта и единовременного социального пособия, ежемесячной денежной выплаты на второго ребенка, ежемесячного пособия в связи с рождением и воспитанием ребенка). При этом, если до мобилизации гражданин не работал и семье ранее было отказано по правилу нулевого дохода, то семья сможет обратиться вновь – отсутствие доходов у мобилизованного гражданина не будет основанием для применения правила нулевого дохода.
6	Бесплатное социальное обслуживание на дому, в полустационарной и стационарной формах	- военнослужащих; - граждан, пребывающих в запасе, добровольно принимавших участие в специальной военной операции в составе добровольческих отрядов; - граждан, заключивших контракт с Министерством обороны Российской Федерации для прохождения службы в батальонах «Южный Урал» и «Южноуралец», формируемых в Челябинской области для последующего участия в проведении специальной военной операции.

Как видим, государство оказывает всемерную помощь мобилизованным гражданам и их семьям, что гарантирует социальную защищенность данной категории граждан.

### Список литературы:

1. Федеральный закон от 28.12.2013 N 400-ФЗ (ред. от 25.12.2023) "О страховых пенсиях" (с изм. и доп., вступ. в силу с 01.01.2024) Режим доступа: [https://www.consultant.ru/document/cons\\_doc\\_LAW\\_156525/6e24082b0e98e57a0d005f9c20016b1393e16380/](https://www.consultant.ru/document/cons_doc_LAW_156525/6e24082b0e98e57a0d005f9c20016b1393e16380/)
2. Федеральный закон от 26.03.2022 N 69-ФЗ «О внесении изменения в Федеральный закон "О ветеранах» Режим доступа: [https://fparf.ru/upload/medialibrary/fcb/h941ui8d9sqow67rqqq26j7cnmq9b8qm/Federalnyy-zakon-ot-26\\_03\\_2022-N-69\\_FZ-O-vnesenii-izmeneni.pdf](https://fparf.ru/upload/medialibrary/fcb/h941ui8d9sqow67rqqq26j7cnmq9b8qm/Federalnyy-zakon-ot-26_03_2022-N-69_FZ-O-vnesenii-izmeneni.pdf)
3. Письмо Министерства труда и социальной защиты РФ от 28 апреля 2023 г. N 26-0/ООГ-1898 Об установлении статуса ветерана боевых действий лицам, направлявшимся органами государственной власти субъектов РФ для обеспечения выполнения задач в ходе специальной военной операции на территориях Украины, Донецкой Народной Республики и Луганской Народной Республики Письмо министерства труда и социальной защиты РФ от 28 апреля 2023 г. N 26-0/ООГ-1898 Режим доступа: [https://fparf.ru/upload/medialibrary/984/ggm22pt8ea6w808t70tjnj0xuctz9rfk/Pismo-Mintruda-Rossii-ot-28.04.2023-N-26\\_00OG\\_1898.pdf](https://fparf.ru/upload/medialibrary/984/ggm22pt8ea6w808t70tjnj0xuctz9rfk/Pismo-Mintruda-Rossii-ot-28.04.2023-N-26_00OG_1898.pdf)

*Ильина Ульяна Сергеевна*  
*студентка*  
*Руководитель:*  
*Костина Наталья Николаевна*  
*преподаватель,*  
*кандидат филол. наук*  
*ГБПОУ «Магнитогорский педагогический колледж»*  
*г.Магнитогорск, Челябинская область, Россия*

## К СЛОВУ О ФРАЗЕОЛОГИЗМАХ

В современном мире английский язык – является значительно преобладающим языком, как ни как, именно он стал мировым. Хотя он и является одним из простых в освоении, все же и в нём есть подводные камни. Некоторые аспекты разговорного английского неподвластны простому обывателю и без объяснения – понять их крайне сложно. Именно таким аспектом являются фразеологизмы.

Фразеологизмы присутствуют во всех областях жизни. Начиная от простых диалогов, заканчивая книгами и кинофильмами. Это очень усложняет и понимание языка и даже в некоторых случаях проблемами с переводом. Ведь как бы ни был богат наш язык, все равно происходят моменты, когда крайне трудно не потерять шутку или интересную реплику из-за того, что выражение является фразеологизмом. Тем не менее, понимать их возможно и даже нужно. Ведь никому не захочется говорить о какой-либо ситуации простым текстом, да и смешнее будет использовать какой-нибудь фразеологизм, ведь не просто так существуют эти выражения?

Итак, чтобы понимать фразеологизмы, нужно учитывать многие факторы, такие как типы, виды, контекст употребления фраз и другое. Но, тем не менее, у них есть довольно стройная, но крайне сложная. Чтобы ее понять, я думаю, стоит пойти по лестнице и начать от самого простого и лёгкого для понимания до самого сложного.

Библеизмы. Как и многие другие страны, Великобритания – религиозная страна, в основе которой лежит Библия, от которой собственно и пошло название для этой группы идиом. Что удивительно, библеизмы употребляются до сих пор и их смысл не стареет. Например

- 1) The apple of Sodom – в буквальном смысле означает яблоко Содома, что как и в русском варианте означает что-либо красивое внешне, но гнилое внутри
- 2) To worship the golden calf – поклонением золотому тельцу (то, что означает фраза в буквальном переводе) называют ситуацию при которой человек воздвигает в приоритеты свою выгоду, чаще всего финансовую.

Шексперизмы. Конечно, главный драматург Англии вошёл во всеобщую историю и его фразы не могли не стать культовыми в Англии. Особенностью письма Шекспира были колкие, острые метафоры, которые позже вошли во всеобщее употребление в речи, как фразеологизмы, что во многом расширило Английский язык. Так что писатель постарался не только над мировым вкладом в литературу, но и в свой родной язык. Так же, в эту группу входят не только фразы Шекспира, но и других литературных английских деятелей. Они, безусловно, тоже вносят огромный вклад, но все-таки, как основоположнику, эту часть фразеологизмов назвали в честь основателя. Например,

1) Full of sound and fury – «громкие и грозные речи», которые на деле являются пустым звуком

2) To be or not to be? – известнейшая фраза из Гамлета, которая используется при различных ситуациях. (Дословно означает «быть или не быть?»).

Заимствования из иностранной литературы. Пускай, англичане уважают своих авторов, конечно не исключено и то, что вскоре появились и новые фразы из иностранных произведений, в частности той, которая обрела мировую известность. В частности так же многие фразеологизмы взяты из США и ближайших соседей Англии – Испании, Франции, Германии и других.

- 1) The almighty dollar (В. Ирвинг) – «всемогущий доллар» - фразеологизм, который употребляется в основном в ироничном ключе при обсуждении финансовых вопросов
- 2) The last hurrah – «последнее ура!» - так говорят о конце какой-либо ситуации, подходящей к кульминации.

Эти группы фразеологизмов были собраны по происхождению и их проще всего запомнить, так как взяты они из какой-либо литературы, которая, в основном, многим известна.

Далее, я считаю, стоит разобрать виды фразеологизмов. Они включают в себя три подгруппы: сочетание, сращение и единства. По сути, все они лёгкие так как в русском языке так же присутствует такие же виды фразеологизмов, но все равно, по моему мнению они требуют разбора.

Фразеологизмы единства представляют собой выражения, которые в целом, легко объяснить с помощью входящих в них слов. Это самый простой вид фраз, ведь в нем, можно самому попытаться понять смысл, который хотел передать собеседник. Например,

- 1) To burn the bridges – дословно означает сжигать мосты, а если подключить фантазию, то не трудно догадаться, что это означает оборвать все связи с чем-либо.
- 2) To throw mud at smb. – дословно означает «поливать кого-то грязью», что одинаково звучит с русским вариантом.

Фразеологизмы сращения или же идиомы – обороты, которые являются неделимыми. То есть, если из остальных других фраз мы можем спокойно использовать некоторые слова без фразеологизма, то здесь слова являются неотъемлемой частью фразы и не смогут быть употреблены обособленно.

- 1) At bay – загнанный, зашуганный.
- 2) Be all thumbs – быть неловким, неуклюжим.

Так же нередко появляются фразы, которые входят в обиход, касательно каких-либо личностей. Нередко когда известные люди, например актёры, писатели, критики, музыканты и другие, чье поведение запоминается и вскоре превращается в новый фразеологизм. Так же иногда фразеологизмом может стать просто имя, которое объединяет определённый типаж людей.

- 1) Make up one's mind – фразеологизм появившийся в песнях группы Queen, в переводе означающий «решать, принимать решения».
- 2) Show must go on – известнейший фразеологизм так же появившийся из песен группы Queen и означающий что ни смотря ни на что, все должно продолжаться.

Во время исследования окружающего мира, так же появились новые фразеологизмы, которые определяют в подгруппы по происхождению. Самые популярные из них – мореплавание и астрология. Как и разные развивающиеся сферы в Англии, которые тоже внесли свою лепту в создании идиом. Большинство из них появились благодаря военной и спортивной сферам. Например,

- 1) cut the painter – дословно звучит как оборвать канаты, но на деле означает обрыв всех прошлых связей (мореплавание);
- 2) be born under a lucky star – родится под счастливой звездой, а точнее быть везучим (астрология);

3) fall into line – хоть и означает как встать в строй, пусть и не дословно, но на деле обозначает иной смысл, а именно соглашаться или присоединиться к чему-либо (военная сфера);

4) come up to the scratch – подойти к стартовой линии, то есть быть готовым к чему-либо (спорт).

В течение долгой истории Великобритании происходило немало событий, в честь которых так же появлялись фразы, а именно на развитие фразеологизмов повлияли различные события и исторические личности, а так же карикатуры на них.

Например, as well be hanged (or hung) for a sheep as a lamp – Если суждено быть повешанным за кражу овцы, то почему бы не украсть ещё и ягненка – фразеологизм отсылающий к английскому закону о смертной казни за кражу овцы (истор.)

Имея такое представление, можно смотреть на фразеологизмы несколько проще.

### **Список литературы:**

1. Амосова, Н.Н. Основы английской фразеологии [Текст] / Ленингр. ордена Ленина гос. ун-т им. А. А. Жданова. – Ленинград : Изд-во Ленингр. ун-та, 1963. – 208 с.; 22 см.
2. Апетян, М. К. Библиизмы в английском языке / М. К. Апетян. – Текст: непосредственный // Молодой ученый. – 2014. – № 14 (73). – С. 93-95. – URL: <https://moluch.ru/archive/73/12483/> (дата обращения: 01.02.2024).
3. Кунин, А.В. Большой англо-русский фразеологический словарь = English-Russian phraseological dictionary : ок. 20000 фразеол. единиц / А. В. Кунин. – 6-е изд., испр. – М.: Живой язык, 2005 (ОАО Тип. Новости). – 942 с.; 26 см.; ISBN 5-8033-0339-9 (в пер.)
4. Кунин, А.В. Курс фразеологии современного английского языка: учеб. пособие для студентов вузов, обучающихся по специальности 033200 (050303) – иностр. яз. / А.В. Кунин. – 3-е изд., стер. – Дубна: Феникс+, 2005 (Тип. изд-ва Самар. Дом печати). – 479, [9] с.; 22 см.; ISBN 5-9279-0047-X (в пер.).

*Калинчук Яна Тимофеевна,  
Радионых Алексей Федорович,  
студенты*

*Руководитель:  
Репников Анатолий Николаевич,  
преподаватель истории*

*ГБОУ ПОО «Магнитогорский технологический колледж имени В.П. Омельченко»  
г.Магнитогорск, Челябинская область, Россия*

## **РАБОТЫ ПОЧТЫ В ГОДЫ ВЕЛИКОЙ ОТЕЧЕСТВЕННОЙ ВОЙНЫ**

У всех, кто помнит годы Великой Отечественной войны, почта вызывает особые чувства. Военные почтальоны не просто обеспечивали связь, но и давали возможность миллионам людей получить весточку от своих родных и близких. О полевой почте слагали стихи и песни, а заветные письма-треугольники с нетерпением ждали и на фронте, и в тылу. Работники гражданской и военной почты делали все возможное, а порой и невозможное, чтобы обработать, перевезти и доставить все почтовые отправления [5]. Так, появилась идея научной исследовательской работы, которая определила тему «Работа почты в годы ВОВ»

Таким образом, мы определили *цель*:

– изучить особенности работы почты в годы ВОВ.

Исходя из цели, были поставлены следующие задачи:



- изучить историю писем, почты с опорой на краеведческий материал;
- выявить специфику отражения фронтовой жизни в письмах с опорой на краеведческий материал, семейный архив;
- изучить способы доставки и оформления письма.

При работе были использованы следующие *методы исследования*:

- теоретический: работа с архивными материалами и интернет-источниками;
- аналитический: обработка данных по анкете;
- практический: работа с архивными материалами; анкетирование; оформление итоговой работы (альбом-папка, презентация).

Научно-исследовательская работа проходила в несколько этапов в несколько этапов. На подготовительном этапе мы познакомились с теоретическим материалом по нашей теме, используя библиотечные фонды нашего края.

На основном этапе делали упор на работу с архивными материалами, в том числе семейными. Так, мы узнали, что такое «полевая почта», «письмо-треугольник», познакомились с письмами военных лет, проследили специфику отражения фронтовой жизни в письмах (заботу, тепло солдат к своим родным, близким).

Полевая почта — вид почтового обслуживания в войсковых частях в мирное время, организованного вместо почтовой связи через обычные государственные почтовые ведомства [3].

Изучив назначение письма-треугольника, мы узнали, что лист бумаги может служить одновременно и письмом, и конвертом. Свое послание адресанты писали на одной стороне, после чего листок складывали хитрым способом в форме треугольника так, чтобы текст оказался внутри [2]. На внешней стороне необычного «конверта» оставляли адрес.

Изучив, вспомогательные исторические дисциплины, мы познакомились с новыми для нас терминами.

Филокартия - коллекционирование открыток.

Филателия - коллекционирование марок.

Сигиллярия - коллекционирование конвертов

Далее мы провели анкетирование и анализ результатов. Опрос показал, что из 30 респондентов были следующие ответы:

1. Есть ли в вашем семейном архиве письма военных лет?

«Да» - 5 чел.

«Не знаю» - 6 чел.

«Нет» - 19 чел.

2. Есть ли в вашей семье фото военных лет?

«Да» - 15чел.

«Не знаю» - 6 чел.

«Нет» - 9 чел.

3.. Чем писали солдаты письма в годы ВОВ?

«Ручкой» - 15 чел.

«Карандашом» - 15чел.

4.Что такое «химический» карандаш?

9 чел. - специальный карандаш, которым пользовались солдаты на фронте (его надо было мочить, «слюнявить»), тогда он писал, как ручка, текст долго держался)

«Не знаю» - 21 чел

5. Будете ли вы писать письма?

«Буду» - 10 чел.

«Наверное буду» - 7 чел.

«Не знаю» -6 чел. «Нет»- 7 чел.

Таким образом, проанализировав результаты анкетирования, мы пришли к выводу о том, что письма и фотографии в современных семьях –редкость; 30% опрошенных знают, что такое химический карандаш- это хорошо; 50% респондентов ответили ,что письма

писали ручкой, не уточняя какой (понимали, что авторучек, о тем более шариковых ручек не было), 50%- карандашом; 33% респондентов хотят писать письма, это хорошо.

Возможно, после анкетирования те, кто ответил: «Не знаю», обратятся к своим семейным альбомам, побеседуют с родителями, дедушками, бабушками, проследят судьбу семьи в судьбе страны.

На заключительном этапе предполагается компьютерная обработка собранного материала для презентаций или оформления альбома (папки) своей коллекции.

Подводя итоги, мы сделали следующие выводы: фронтовые письма – особый первоисточник летописи Великой Отечественной Войны; документ военной эпохи, являются источниками информации о воинских частях, по которым можно найти место гибели бойца;

О многом рассказали нам фронтовые письма, многому научили: как жить и бороться за своё счастье, как работать, как беречь своё доброе имя. Они обращены к нашему поколению, к каждому из нас с призывом: «Берегите Родину, она у вас одна и навсегда!» Письма наших солдат – это страница нашей истории.

#### **Список литературы:**

1. Историческое краеведение / Н.Б.Виноградов, М.С.Гитис, В.М.Кузнецов. Челябинская область. – Челябинск. АБРИС, 2020. – 128 с.
2. Общие основы подготовки студентов к исследовательской деятельности: учебно-методическое пособие для преподавателей организаций СПО. – Челябинск: Издательство ЗАО «Библиотека А.Миллера», 2019. – 90 с.
3. Фронтовые письма. Открытки с фронта. Источник: pinterst.ru
4. Письма, открытки из семейного архива.

*Интернет-ресурсы:*

[5.https://histrf.ru/read/articles/vam-pismo-kak-v-rossii-poyavilas-pochta](https://histrf.ru/read/articles/vam-pismo-kak-v-rossii-poyavilas-pochta)

[6.http://worldpost.org/novost/?n=20](http://worldpost.org/novost/?n=20)

[7.http://bibliofond.ru/view.aspx?id=561400#1](http://bibliofond.ru/view.aspx?id=561400#1)

*Караулов Семен Николаевич,  
студент*

*Руководитель:*

*Рогалева Екатерина Владимировна,  
мастер производственного обучения*

*ГБОУ ПОО «Магнитогорский технологический колледж имени В.П. Омельченко»  
г.Магнитогорск, Челябинская область, Россия*

## **ПРОФЕССИОНАЛЬНАЯ САМОРЕАЛИЗАЦИЯ СТУДЕНТОВ КОЛЛЕДЖА И СПОСОБЫ УСПЕШНОГО ТРУДОУСТРОЙСТВА**

На сегодняшний день среднее профессиональное образование несет миссию: подготовить поколение к самостоятельной и успешной жизни. Образование — это полноправный участник рынка. Все средние учебные заведения, представленные на рынке вакансий, ведут конкурентную борьбу за услуги, которые они предоставляют. Как результат - появление ФГОС СПО.

Актуальной становится проблема выявления составляющих профессионально-личностной самореализации студента, обеспечивающих формирование и развитие, знаний, умений, опыта и компетенций.

Профессионально-личностное становление студента осуществляется в образовательной среде, в которой созданы все необходимые условия, как педагогического, так и психологического характера.

Для достижения профессиональной самореализации важно иметь ясную цель и разработать план действий. Обязательно создать резюме, подготовиться к собеседованиям, участвовать в семинарах и конференциях, проходить стажировку и т.д.

Основной фактор успеха выпускника колледжа - его мотивация и настойчивость. Он должен быть готов к трудностям и необъективности, которые могут возникнуть на пути к достижению своих целей. Мир труда и профессий постоянно меняется и требует от молодых специалистов адаптации и развития.

Важным компонентом самореализации является развитие навыков *soft skills*. Коммуникационные навыки, лидерство, умение работать в команде, адаптивность и творческое мышление. Также важно иметь постоянное самообразование и стремление к развитию. Мир меняется очень быстро, поэтому нужно быть в курсе последних трендов и новинок в своей отрасли.

Профессиональная самореализация через трудоустройство позволяет применить полученные знания и навыки, а также обеспечивает финансовую стабильность. Помимо трудоустройства, выпускник может реализоваться как предприниматель.

Рассмотрим пять шагов по профессиональной реализации выпускника в компании.

Первый шаг – это подготовка – определить цели и расставить приоритеты в будущей профессиональной деятельности, составить портрет работодателя.

Для формирования идеального портрета работодателя нужно ответить себе на 4 ключевых вопроса.

После определения портрета идеального работодателя нужно перейти ко второму шагу - составить уникальное резюме. В резюме необходимо отразить образование и опыт работы. Указать личные контакты для связи. Отрастить упомянутые выше *soft skills* – свои личные качества. Обязательно добавить любой опыт работы, что покажет профессиональные компетенции. Поместить фотографию классического стиля, это повысит лояльность работодателя. Сохранить документ в PDF формате, не перегружать содержанием.

Готовый вариант уникального резюме можно использовать для трудоустройства.

Третьим шагом является поиск вакансии. Поиск вакансии осуществлять необходимо на актуальных, релевантных площадках.

Для этой цели отлично подходит hh.ru — сервис, который помогает найти работу и подобрать персонал, а также предоставляется возможность для размещения резюме. Следующей современной платформой является «Авито» — российский интернет-сервис для размещения объявлений о товарах, недвижимости, вакансиях и резюме на рынке труда. Социальные сети также являются площадкой для поиска работы. Мессенджер «Телеграмм» может помочь при поиске работы, как онлайн, так и оффлайн. ВКонтакте – социальная сеть, где большое количество тематических групп для поиска работы. Еще одним способом может быть поиск вакансии на сайтах города.

Третий шаг по реализации поиску вакансии можно условно разделить на 3 шага: переход на площадку, поиск вакансии по запросу; выбор релевантной вакансии.

Четвертым шагом в трудоустройстве является отклик на вакансию – способов несколько, лучше применять активные.

После отклика стоит начать готовиться к собеседованию, которое может проходить в разных форматах (личное, групповое; онлайн или оффлайн). Перед встречей важно подготовиться физически и морально. Подготовку можно разбить на три этапа: отработка самопрезентации (устный рассказ своего составленного резюме); подготовка вопросов к работодателю на основе его вакансии; подумать над тем, какую пользу принесешь компании. Пройти собеседование по четкому алгоритму, который позволит проявить себя и произвести нужное впечатление.

В случае, если молодой специалист решил реализоваться в предпринимательской деятельности, ему необходимо пройти три важных шага. Первым шагом определить свои навыки и умения – профессионализм. Вторым шагом выбрать формат деятельности – индивидуальный предприниматель или самозанятость.

Наиболее актуальным и простым форматом является самозанятость, которую на третьем шаге легко реализовать посредством приложения «Мой налог».

Таким образом, было рассмотрено два пути профессиональной самореализации выпускников колледжа, следуя которым можно построить успешную карьеру.

#### **Список литературы:**

1. Технология поиска работы и трудоустройства: учеб.пособие / [А.М.Корягин, Н.Ю.Бариева, И.В.Грибенюкова, А.И.Колпаков] – М.:Издательский центр «Академия, 2012. – 112 с. ISBN 978-5-7695-8419-0
2. Кязимов, К.Г. Рынок труда и занятость населения: учебник для вузов / К.Г. Кязимов. – 4-е изд., перераб. и доп. – М.: Издательство Юрайт, 2023. – 214 с. – (Высшее образование). – ISBN 978-5-534-15521-1. – Текст: электронный // Образовательная платформа Юрайт [сайт]. — URL: <https://urait.ru/bcode/520526> (дата обращения: 15.02.2024).

*Карпова Карина Денисовна,  
студентка*

*Руководитель:*

*Лысяная Наталья Ивановна,  
преподаватель*

*ГБПОУ «Магнитогорский педагогический колледж»  
г.Магнитогорск, Челябинская область, Россия*

## **РАЗВИТИЕ КОММУНИКАТИВНЫХ УМЕНИЙ У УЧАЩИХСЯ НАЧАЛЬНЫХ КЛАССОВ ПРИ ПРОВЕДЕНИИ ВОСПИТАТЕЛЬНЫХ МЕРОПРИЯТИЙ**

Проблема развития коммуникативных умений у учащихся начальных классов при проведении воспитательных мероприятий является для современной школы одной из важных воспитательных задач.

Актуальность данной темы определяется рядом теоретических и практических предпосылок, факторов, требований, предъявляемых к образовательному процессу обществом, т.к. обеспечение духовно нравственного развития и воспитания личности гражданина России является ключевой задачей современной государственной политики Российской Федерации. Образованию отводится ключевая роль в духовно-нравственной консолидации российского общества, его сплочении перед лицом внешних и внутренних вызовов, в укреплении социальной солидарности, в повышении уровня доверия человека к жизни в России, к согражданам, обществу, государству, настоящему и будущему своей страны.

Развитие системы универсальных учебных действий в составе личностных, регулятивных, познавательных и коммуникативных действий, определяющих развитие психологических способностей личности, осуществляется в рамках нормативно-возрастного развития личностной и познавательной сфер ребенка. Коммуникативные действия можно разделить (с неизбежной долей условности, поскольку они исключительно тесно связаны между собой) на три группы в соответствии с тремя основными аспектами коммуникативной деятельности: коммуникацией как взаимодействием, коммуникацией как сотрудничеством и коммуникацией как условием интериоризации. [1]

Исходя из актуальности проблемы и недостаточной разработанностью ее в практике, мы определили тему нашей статьи «Развитие коммуникативных умений учащихся начальных классов при проведении воспитательных мероприятий».

Целью изучения вопроса может являться: определение комплекса педагогических условий, способствующих оптимальному развитию коммуникативных умений учащихся начальных классов при проведении воспитательных мероприятий.

Сфера коммуникации – необходимая часть социального пространства, в котором существует личность. Формировать коммуникативные умения можно в условиях обучения, в другом варианте процесс их развития идет спонтанно и во многом зависит от ситуации.

Для выявления коммуникативных способностей детей, проводят различные методики и диагностики, например воспитательные мероприятия. Задание «Ваза с яблоками» (На занятии в кружке рисования за квадратным столом сидят четверо школьников. Они рисуют разноцветные яблоки, лежащие в вазе в центре стола). Критерии оценивания данного задания: понимание возможности различных позиций и точек зрения (преодоление эгоцентризма), ориентация на позиции других людей, отличные от собственной; соотнесение характеристик или признаков предметов с особенностями точки зрения наблюдателя, координация разных пространственных позиций. Методика «Кто прав?» модифицированная методика Цукерман Г. А., ребенку дается по очереди текст трех заданий и задаются вопросы. Основными формами развития коммуникативных универсальных учебных действий являются: работа в паре ученик – ученик и работа в небольшой группе ученик – ученики. [2]

Использование форм, методов и технологий, обеспечивающих включение школьников в деятельность коммуникативной направленности, достигается путем постепенного развития коммуникативных умений, в основе которого лежит расширение их коммуникативных мотивов, знаний, потребностей и постепенно усложняющейся коммуникативной деятельности. [3]

Уровень сформированности коммуникативных умений у младших школьников зависит от правильно организованной и систематической работы, с учётом типа личности ребёнка, при соблюдении следующих педагогических условий: организация сюжетно – ролевых игр на воспитательных мероприятиях; организация коллективных творческих дел; организация групповых форм работы на воспитательных мероприятиях. [2]

Проведение воспитательных мероприятий являются для современной школы одной из важнейших педагогических задач. Суть воспитательных мероприятий заключается в том, что в центре внимания стоит не просто деятельность, а совместная деятельность детей и взрослых по реализации вместе выработанных целей и задач. Педагог не передает готовые образцы нравственной и духовной культуры, а создает, вырабатывает их вместе с воспитанниками. Совместный поиск ценностей, норм и законов жизни в процессе деятельности и составляет содержание воспитательного процесса, реализуемого в контексте деятельностного подхода. [3]

Задачей педагога является развитие у обучающегося ценностного отношения к Родине, природе, человеку, культуре, знаниям, здоровью. Занятия направлены на обеспечение достижений школьниками следующих коммуникативных умений: воспринимать и формулировать суждения, выражать эмоции в соответствии с целями и условиями общения в знакомой среде; проявлять уважительное отношение к собеседнику, соблюдать правила ведения диалога и дискуссии; признавать возможность существования разных точек зрения; корректно и аргументированно высказывать своё мнение; строить речевое высказывание в соответствии с поставленной задачей; создавать устные и письменные тексты (описание, рассуждение, повествование); готовить небольшие публичные выступления; подбирать иллюстративный материал (рисунки, фото, плакаты) к тексту выступления; принимать цель совместной деятельности, коллективно строить действия по её достижению: распределять роли, договариваться, обсуждать процесс и результат совместной работы; проявлять готовность руководить, выполнять поручения, подчиняться; ответственно выполнять свою часть работы; оценивать свой вклад в общий результат. [1]

Изучая особенности проведения воспитательных мероприятий можно сделать вывод, что воспитательные мероприятия должны быть необходимыми для детей (осознаваться ими как нечто важное), полезными для их личностного развития и социализации, а также должно быть ориентировано на развитие желания и умения себя осознавать и проявлять как личность у каждого младшего школьника. Мы определили, что «воспитательные

мероприятия» это организация целостного педагогического процесса, т. е. совокупность действий, ведущих к образованию и совершенствованию взаимосвязей между компонентами педагогического процесса. Важнейшей целью воспитательных мероприятий является воспитание, социально педагогическая поддержка становления и развития высоконравственного, ответственного, творческого, инициативного, компетентного гражданина России. [1]

Формирование коммуникативных универсальных учебных действий создает возможность соотносить учебные предметы с точки зрения приемов познавательной деятельности, общих для осуществления познания этих предметных областей. Авторские педагогические техники, обеспечивающие формирование коммуникативных универсальных учебных действий

#### 1. Приём педагогической техники «Аукцион».

При организации групповой работы учащихся группы по очереди называют характеристики (признаки, особенности строения, роль в природе, использование человеком и др.) определённого объекта – «лота» Выигрывает та группа, чей игрок последним дал характеристику. За каждую характеристику начисляется балл, набранное количество баллов причисляется группе, которая «приобрела» лот.

Используется на повторительно-обобщающих уроках при организации групповой работы соревновательного характера. Формируемые коммуникативные УУД: уметь договариваться

#### 2. Приём педагогической техники «Не пропусти ответ»

При организации групповой работы учащихся каждому члену группы даётся карточка с текстом – ответом на один из вопросов (всем группам – одинаковые наборы). Учитель по очереди зачитывает группам вопросы. Член группы, у которого написанное на карточке является ответом на вопрос, зачитывает ответ. Если группа на вопрос, предназначенный для неё, дала неверный ответ, то право ответа переходит к другой группе.

Используется на повторительно-обобщающих уроках при организации групповой работы соревновательного характера. Формируемые коммуникативные УУД: слушать и понимать речь других, осуществлять взаимный контроль, уметь договариваться.

#### 3. Приём педагогической техники «От общего к частному»

Учащимся задаётся вопрос: «О каком объекте (веществе, процессе и др.) идёт речь?». Первым зачитывается признак общего характера, которым обладают другие объекты этого класса. Если даётся правильный ответ с обоснование, то он оценивается максимальным количеством баллов (например, 5). Если ответ неверный, учитель зачитывает следующий признак, которым обладает меньшее количество объектов. Правильный ответ с обоснованием при предъявлении второго признака оценивается на балл ниже. Далее – третий признак по описанному принципу. Последним зачитывается очевидный признак, характерный только для данного объекта. Правильный ответ оценивается минимальным количеством баллов.

Используется при организации групповой работы соревновательного характера. Формируемые коммуникативные УУД: слушать и понимать речь других, осуществлять взаимный контроль, уметь договариваться.

#### 4. Приём педагогической техники «Объединение понятий текстом»

Учащимся предлагается, используя перечень основных понятий, составить письменно или устно текст на определённую тему.

Используется при закреплении учебного материала. Формируемые коммуникативные УУД: строить монологические высказывания на определённую тему

#### 5. Приём педагогической техники «Что? Где? Почему? Зачем? ...»

Учащимся предлагается по тексту, описывающему события, явления, процессы и др., составить вопросы, используя вопросительные местоимения.

Используется при изучении нового материала. Формируемые коммуникативные УУД: формулировать и задавать вопросы.

Каковы же условия, способствующие формированию коммуникативных УУД?

1) Специально организованное учебное сотрудничество, когда знание не передается в готовом виде, а добывается учащимися в процессе совместной работы учителя и учеников. Сотрудничество и дискуссия — не помеха учебе, а необходимый этап выработки детьми своей коммуникативной компетентности.

2) Овладение учителем современными технологиями, методами и приемами (проблемного, развивающего обучения, оргдиалога, «Мозгового штурма», кластера, ИКТ и др., способствующими включению каждого в процесс обучения). Учащиеся участвуют в выборе содержания и методов обучения.

3) Решение проблемных, творческих, продуктивных задач при активном участии детей и включение в игровую деятельность. Участие детей в играх и упражнениях обеспечивает возникновение между ними доброжелательных отношений, а групповая поддержка вызывает чувство защищенности, и даже самые робкие и тревожные дети преодолевают страх.

4) Направляющая, организующая роль учителя. Учитель выступает как тьютор.

5) Демонстрация учителем образцов коммуникации (уважение к собеседнику, корректное ведение дискуссии, споров, поддержка партнера, толерантность).

6) Привлечение «детского ресурса» (помощь экспертов, оценка по заданным или вместе разработанным критериям, организация взаимной проверки заданий, подготовка заданий для друга).

7) Включение учащихся в разработку системы оценивания (результатов, способов деятельности, коммуникации, продуктов и т. п.). Обращать внимание на развивающую ценность любого задания. Учитель не сравнивает детей между собой, а показывает достижения ребенка по сравнению с его вчерашними достижениями.

8) Создание ситуации успеха для каждого.

Используя активные формы обучения, помните, что они:

- помогают ребенку осмыслить учебные действия. Поначалу, работая совместно, учащиеся распределяют роли, определяют функции каждого члена группы, затем все эти операции ребенок выполнит самостоятельно;

- позволяют дать ученикам эмоциональную и содержательную поддержку, без которой многие вообще не могут включиться в общую работу класса, например робкие или слабые ученики.

Таким образом, можно сделать вывод о том, что цель: определение комплекса педагогических условий, способствующих оптимальному развитию коммуникативных умений учащихся начальных классов при проведении воспитательных мероприятий достигнута. При проведении воспитательных мероприятий необходимо использовать разнообразные методы, формы, средства обучения и воспитания при проведении внеурочных мероприятий. А также организация интеллектуальных и творческих соревнований, научно-технического творчества и проектно-исследовательской деятельности.

#### **Список литературы:**

1. Приказ Минобрнауки России от 31 мая 2021г. № 286 «Об утверждении Федерального государственного образовательного стандарта начального общего образования» с ссылкой на сайт: [Приказ Министерства просвещения Российской Федерации от 31.05.2021 № 286 Официальное опубликование правовых актов · Официальный интернет-портал правовой информации \(pravo.gov.ru\)](http://pravo.gov.ru)
2. Как проектировать универсальные учебные действия в начальной школе: от действия к мысли : пособие для учителя / [А. Г. Асмолов, Г. В. Бурменская, И. А. Володарская и др.] ; под ред. А. Г. Асмолова. — М.: Просвещение, 2008. — 151 с. [http://www.fgos-kurgan.narod.ru/Material/univers\\_uchebn\\_dejstv.pdf](http://www.fgos-kurgan.narod.ru/Material/univers_uchebn_dejstv.pdf)
3. Подласый И. П. Педагогика начальной школы: учеб. пособие для студ. пед. Колледжей. — М. Гуманит. изд. Центр ВЛАДОС, 2015. — 400 с.

*Клыпченко Алена Михайловна,  
студентка,  
Руководитель:  
Сахнова Ирина Геннадьевна,  
преподаватель общеобразовательных дисциплин  
ГБПОУ «Магнитогорский педагогический колледж»  
г.Магнитогорск, Челябинская область, Россия*

## АВТОБИОГРАФИЧЕСКИЕ МОТИВЫ В ТВОРЧЕСТВЕ М.Ю. ЛЕРМОНТОВА

Михаил Юрьевич Лермонтов, выдающийся русский поэт и писатель, часто в своем творчестве прибегал к автобиографическим мотивам. Они отражали личные переживания, эмоции и опыт самого автора, добавляя особую глубину его произведениям.

Автобиографические мотивы играют значительную роль в творчестве поэта, особенно в его романе "Герой нашего времени".

Так, главный герой романа находится в состоянии внутренней душевной борьбы, подобной той, которую переживал сам М.Ю. Лермонтов. Печорин часто чувствует себя отчужденным от окружающего мира, постоянно ищет новые ощущения и приключения, испытывает глубокую тоску и одиночество. Эти состояния могут быть отражением душевных переживаний самого автора. Он бунтует против обстоятельств, в которых оказывается волею судьбы и поэтому вынужден постоянно перемещаться из одного места в другое.

Одна из известных фраз данного произведения звучит так: "Я был готов любить весь мир, — меня никто не понял: и я выучился ненавидеть". То есть главный герой причину своей душевной неустроенности возлагает не на себя, а на свое внешнее окружение и, соответственно, не извлекает нравственного урока из произошедших с ним ситуаций.

Яркий пример автобиографических мотивов в творчестве Лермонтова можно найти в его поэме "Мцыри". Главный герой является своеобразным отражением самого Лермонтова, его противоречивой бунтарской натуры и различного рода психологических комплексов. Юноша, подобно автору, чувствует себя непонятым и изгнанным из общества, пытается найти истину и смысл жизни: "///Я сам, как зверь, был чужд людей// И полз и прятался, как змей"//. В "Мцыри" Лермонтов проникает в глубину своей души и подробно описывает свои чувства и переживания через изображение главного героя.

Другой пример можно найти в стихотворении "Смерть поэта", первые строки которого звучат так: "Не вынесла душа поэта позора мелочных обид".

В этом произведении Лермонтов также показывает особенности своего мировоззрения. В стихотворении читается оттенок автобиографической исповеди, автор осмысливает собственное место в мире и, кажется, предвидит свою преждевременную кончину.

Автобиографические мотивы в творчестве Лермонтова помогают читателю лучше понять его личность. Они придают произведениям глубину и эмоциональную силу, позволяя нам взглянуть на мир через призму авторских переживаний. Эти мотивы помогают сохранить актуальность и значимость творческого наследия М.Ю. Лермонтова и по сей день.

### **Список литературы:**

1. Лермонтов М.Ю. Герой нашего времени – URL: <https://ilibrary.ru/text/12/index.html>



*Коваленко Ксения Германовна,  
студентка  
Руководитель:  
Шагеева Дина Иштимеровна,  
ГБПОУ «Магнитогорский педагогический колледж»  
г.Магнитогорск, Челябинская область, Россия*

## АКТУАЛЬНЫЕ НАПРАВЛЕНИЯ В СТИЛЕ ОДЕЖДЫ СТУДЕНТОВ ПЕДАГОГИЧЕСКОГО КОЛЛЕДЖА

Сегодня затрагивая стиль одежды, одни считают, что дресс-код, так же, как и школьная форма необходима, а другие придерживаются мнения, что он мешает самовыражению студентов. Любое образовательное учреждение является культурным образовательным центром, следовательно, все обучающиеся должны выглядеть в соответствии с нормами, принятыми в данном учреждении.

Данная тенденция на основе выбранного стиля одежды коснулась и сферы образования. Так, Министерство образования и науки Российской Федерации разработало и направило в регионы документ о внедрении требований к форме учащихся общеобразовательных школ [1]. С сентября 2013 года стало обязательно носить школьную форму. Что касается средних учебных заведений (СПО), то уже не одно образовательное учреждение утвердило «Кодекс корпоративной этики», позиционируя его как составную часть имиджевой культуры колледжа. Помимо норм общения, определен и внешний вид студентов и сотрудников. Общее для всех правило — одеваться опрятно и в деловом стиле. А студенткам, в частности, запрещены глубокие декольте, оголенные плечи, спины и животы, чрезмерно низкая посадка брюк и прозрачная одежда. Любое образовательное учреждение является культурным местом, следовательно, все студенты должны выглядеть в соответствии с общепринятыми нормами [5].

Внешний вид обучающихся колледжа выстраивается на основе установления единых требований к внешнему виду студентов колледжа «МПК» обусловлено формированием у них общепринятых норм делового стиля одежды, необходимостью соблюдения ими гигиенических требований безопасности к одежде и обуви [2].

Исходя из изученной информации, и обработки анкетного исследования мы разработали несколько вариантов одежды для гардероба студентов при посещении занятий в колледже. Коллекция одежды представлена в трех линейках по цветовому решению, взятому за основу из бренд-бука логотипа колледжа (Рис.1).



Рисунок 1. Коллекция одежды

Деловой стиль создает деловую атмосферу, необходимую для эффективной организации образовательного процесса, дисциплинирует, привлекает эстетические навыки,

укрепляет общеколледжные традиции, обеспечивает создание комфортных условий обучения, способствует устранению признаков религиозного различия между студентами колледжа [4].



Рисунок 2. Повседневная одежда

Внешний вид студентов в Колледже определяет одежда и ее состояние, обувь и ее состояние, прическа, макияж аксессуары, а также их гармоничное сочетание (Рис.2).

Деловой стиль одежды отличает сдержанность, традиционность, опрятность, аккуратность, умеренность в подборе цветовых решений одежды, обуви, аксессуаров и соответствие виду учебного занятия, учебной ситуации и сезону [3].

Повседневная одежда включает в себя:

- а) для юношей – брюки и джинсы классического покроя, пиджак или жилет нейтральных цветов, однотонную сорочку, сочетающейся цветовой гаммы, аксессуары (галстук, поясной ремень);
- б) для девушек – жакет, жилет, брюки или джинсы классического покроя, юбку нейтральных цветов, непрозрачную блузку сочетающейся цветовой гаммы, платье в различных цветовых решениях.

Официальный стиль одежды используется студентами колледжа в дни проведения праздников и торжественных мероприятий.

Для юношей официальная одежда включает повседневную одежду, дополненную светлой сорочкой и праздничным аксессуаром (галстуком, галстуком-бабочкой).

Для девушек официальная одежда включает повседневную одежду, дополненную светлой блузкой.

Одежда должна быть чистой, свежей и выглаженной.

Внешний вид студента Колледжа должен соответствовать общепринятым в обществе нормам делового стиля, носить светский характер и исключать вызывающие детали.

Волосы должны быть чистыми и иметь аккуратный вид.

Контроль за соблюдением студентами единых требований к внешнему виду обязаны осуществлять все сотрудники колледжа, относящиеся к административному, педагогическому и учебно-вспомогательному персоналу.

Единые требования признаны решать задачи укрепления дисциплины, воспитания чувств гордости за Колледж, формирования имиджа студента колледжа.

Основные правила, формирующие внешний вид студента:

- деловой стиль в одежде означает строгий подтянутый вид, аккуратность;
- умеренность в подборе цветовых решений одежды, обуви, аксессуаров;
- стильность (гармоничность сочетания всех составляющих одежды, обуви, аксессуаров);
- корпоративность, т.е. присутствие элементов стиля делового человека;
- одежда студента должна соответствовать сезону, характеру учебного занятия и рабочей ситуации.

Студентам рекомендуется одеваться в соответствии с деловым и классическим стилем одежды будущего специалиста, профессионала, педагога.

И так, внешний вид студента, его статус в Магнитогорском педагогическом колледже предполагает, как наличие высокого уровня общей культуры и делового этикета, так и одежды, внешнего вида в целом; располагает к деловому общению, настраивает на рабочую атмосферу и полноценный учебный процесс.

#### **Список литературы:**

1. Федеральный закон «Об образовании в Российской Федерации» от 29.12.2012 г. №273–ФЗ (редакция, действующая с 14.07.2022 г.).
2. Правила внутреннего распорядка обучающихся (студентов) магнитогорского педагогического колледжа. – Магнитогорск: ГБПОУ «МПК».
3. Вос, Елена Деловой этикет. Правила поведения, общения, дресс-кода / Елена Вос. – М.: Эксмо, 2019. – 641 с.
4. Спивак, В. А. Корпоративная культура: теория и практика / В.А. Спивак. – СПб. и др.: Питер, 2006. – 345 с.
5. Тихонова, Е. Правила дресс-кода / Е. Тихонова. – М.: Издательство «Научная книга», 2013 год. – 286 с.

*Ковалева Валерия Александровна,  
студентка*

*Руководитель:*

*Прокофьева Анна Николаевна,  
преподаватель иностранного языка*

*ГБОУ ПОО «Магнитогорский технологический колледж им. В.П.Омельченко»  
г.Магнитогорск, Челябинская область, Россия*

## **ТРАДИЦИИ РУССКОГО ЧАЕПИТИЯ В ЖИВОПИСИ**

Сегодня нам уже трудно представить себе жизнь без чашки чая, который придает бодрости по утрам, восстанавливает силы после тяжелого трудового дня и согревает дружескую беседу. Его пьют практически в любом уголке Земли.

У каждого народа существуют свои собственные традиции и обычаи, касающиеся самых разных сфер жизни – начиная от сбора урожая, свадьбы и заканчивая национальными особенностями кухни. В России существуют многовековые традиции чаепития, а значит, существуют и определенные правила чайного этикета, которым следуют русские люди.

Всё, что связано с чаепитием играет важную роль в русской культуре. Чай согревает холодными зимними вечерами, «прохлаждает» во время неспешных летних чаепитий на веранде, собирает за одним столом гостей или членов семьи.

Философскую составляющую чайных посиделок не могли не заметить русские деятели искусства. Чай вдохновил многих творческих людей на создание бесценных произведений, посвященных этому напитку.

Наряду с медведем, шапкой-ушанкой и балалайкой, чай стал атрибутом жизни русского человека, что отразилось в творчестве великих художников России.

Актуальность выбранной нами темы обусловлена тем, что в современном мире профессия «Повар, кондитер» является одной из самых востребованных на рынке труда. Но, изучая рецептуру и технологию приготовления блюд и напитков в процессе профессионального обучения, не уделяется должного внимания истории их возникновения, культурно-историческим событиям, которые повлияли на их появление и становление, а также их отображению в других областях искусства и науки. Считаем, что дополнительная информация в области культуры может служить мотивационным фактором в изучении выбранной профессии, а также повысить общий культурный уровень студентов.

Таким образом, потребность общества в специалистах, которые обладают не только узкоспециальными компетенциями, но и обобщенными (надпредметными) заставила нас обратиться к проблеме нашего исследования.

В ходе исследования нами были решены поставленные задачи, что позволило достичь цели, а именно – исследовать роль историко-культурных факторов, послуживших появлению чайной церемонии на полотнах русских художников.

Анализ, синтез, обобщение и сравнение информации по теме нашего исследования, полученной из различных источников, позволяет нам сделать следующие выводы:

–Россияне полюбили чай, превратив его в национальный напиток со своими традициями, правилами и особенностями.

–Традиции чаепития в России неразрывно связаны с теплой атмосферой гостеприимства, с душевной беседой. И если на Родине чая, в Китае, чаепитие ассоциируется с уединением и погружением во внутренний мир, в России ритуал чаепития неразрывно связан с общностью, поводом собраться с семьей, друзьями, провести время за приятными разговорами.

–Живопись, являясь одним из носителей культурного кода народа, передает сокровища национальной культуры, которые хранятся в нем и передаются из поколения в поколение.

#### **Список литературы:**

1. История русского искусства [Текст]. – М.: Трилистник, 2000. Кн. 2: Русское искусство XVIII- начала XX века / Михаил Алленов. – Трилистник, 2000. – 319 с. ISBN 5-89480-029-3
2. Ариарский, М.А. Созидательный потенциал культуры и педагогические условия его реализации // Человек и образование / М.А. Ариарский. – 2014. – № 1 (38). – С.33-39
3. Чай / [составитель В. Бессмертник]. – М.: Раритет, 1997. – 70 с. : ил.; 20 см. – Библиогр.: с. 70 (6 назв.). ISBN 5-85470-005-0
4. У ВэйСинь. Энциклопедия целебного чая / У ВэйСинь; ОЛМА медиагрупп. – М.; СПб.: Изд. Дом Нева, 2005 (ПФ Красный пролетарий). – 316 с.: ил., портр., табл.; 26 см.; ISBN 5-7654-4299-4 (в пер.)

*Комельков Михаил Андреевич,  
студент*

*Руководитель:*

*Вайзер Ирина Дмитриевна,  
преподаватель ОПД и ПМ*

*ГБОУ ПОО «Магнитогорский технологический колледж им. В.П.Омельченко»  
г.Магнитогорск, Челябинская область, Россия*

## **РАЗРАБОТКА РЕЦЕПТУРЫ ПРЯНИКА К 95-ЛЕТНЕМУ ЮБИЛЕЮ ГОРОДА МАГНИТОГОРСКА**

В настоящее время мы по-новому начинаем относиться к русским народным старинным праздникам, традициям, художественным промыслам, мастерам народного декоративно-прикладного искусства, в которых народ оставил самобытность, самое ценное из своих культурных достижений.

Специальность «Поварское и кондитерское дело» в настоящее время является одной из самых востребованных на рынке труда. Но изучая рецептуры и технологию приготовления блюд, кулинарных и кондитерских изделий в процессе профессионального обучения не уделяется должного внимания истории их возникновения, ритуальным традициям при приготовлении, старинным рецептам.

Наша цель – рассказать о традициях, природе и истории Урала через пряник. Сохраняя традиции Урала, пряники расписывают урало-сибирской росписью, что делает их произведением народного декоративного искусства. Также пряники отпечатывают с помощью резных деревянных скалок ручной работы и на резных деревянных пряничных досках, добавляют муку из ягод, растущих на Урале (черника, земляника, боярышник, облепиха, черемуха, черноплодная рябина и т.п.)

При работе над проектом перед нами была обозначена цель – исследовать местную культуру и традиции Южного Урала, разработать и адаптировать рецептуру и технологию приготовления уральского пряника к 95-летию г.Магнитогорска.

Для достижения цели нами были решены все поставленные задачи.

Мы проанализировали историю возникновения пряника, выбрали рецепты уральских пряников, разработали и адаптировали рецептуру и технологию приготовления юбилейного пряника.

К 95-летию юбилею Магнитогорска нам хотелось создать пряник, который бы подчеркивал, прежде всего, историю города. Магнитогорск очень интересный город. Тут так много всего: и знаменитый комбинат, и памятники-архитектуры, и популярные на весь мир люди (писатели, спортсмены, актёры, ученые...). Глаза разбегаются. Но мы начали с самого истока.

Магнитогорск был основан в 1929 году и расположился на территории Челябинской области восточного склона Южного Урала, на обоих берегах реки Урал, у подножия горы с характерным названием Магнитная. Благодаря тому, что правый берег реки расположился в Европе, а левый в Азии, город одновременно располагается в двух частях света. Первая палатка – одна из достопримечательностей Магнитогорска. Полное название – «Палатка первых строителей» и считается символом города. Является единственным памятником федерального значения в Магнитогорске.

Мы выбрали рецепт медового пряника, т.к. в уральском регионе и близлежащей республики Башкирия производится очень вкусный мед. Основным отличительным качеством нашего пряника будет не обилие пряностей, а значительное (до половины массы) содержание в тесте пчелиного меда. Набор специй: имбирь, корица, мускатный орех — ненавязчив. Мед и специи выступают естественным консервантом пряника. Наш регион также славится своими плодородными землями и высокими урожаями зерновых культур. Пшеница, рожь, ячмень и овес широко выращиваются на огромных площадях.

Поэтому, в рецептурах пряников можно использовать овсяную, пшеничную, ржаную муку.

В разработанной рецептуре медового пряника мы будем использовать ржаную муку. Уникальность ржаного медового теста еще и в том, что черствый пряник с легкостью восполняет влагу, становясь таким мягким, будто его только что вынули из печи. Гурманы и почитатели настоящих пряников отмечают, что изделие после выпечки должно отлежаться месяц. Именно за это время пряности и мед дают прянику нужную текстуру, а так же пряничный вкус и запах. В наше время пряничное дело, к сожалению, уже не имеет такого широкого размаха, как прежде, но все-таки пряничное дело начинает возрождаться. Внешний вид и вкусовые качества пряников в основном далеки от тех, что были привычны для наших далеких предков, но все же не стоит забывать о том, что и по сей день существуют знаменитые уральские, сибирские, тульские, вяземские, городецкие, ржевские, архангельские пряники, а значит мастерство изготовления пряников, пришедшее к нам из глубины веков, будет радовать всех от мала до велика, а пряничное искусство, основанное на многовековых традициях народного творчества, продолжать жить и развиваться.

#### **Список литературы:**

1. Борисова, Е.С., Овсянникова, Е.Б. Про пряники / Е.С. Борисова. – М.: Издательство: Арт-Волхонка. 2018. – 88 с. ISBN: 978-5-906848-84-0
2. Коновалова, М. Русский стиль. Эюд о пряниках // Хлебопродукты: Научно-технический и производственный журнал. – Москва: Издательство «Хлебопродукты». –

2004. – №3. С.38-39.

3. Лупинина, О. Из истории пряничного дела // Научно-популярный журнал «Вокруг света», 2002. № 2. – С.11-12

4. Пряничное дело: исследования русского народного пряника, обрядового печенья и связанных с ними обычаев: техники и технологии / Т. А. Онучина. – М.: Наука, 2022. – 212, [3] с.: ил., цв. ил., карта; 23 см.; ISBN 978-5-02-040882-1

5. Пивоварова, Н. Пряничная сказка. Технологии и тонкости работы с пряничным тестом и уникальные секреты декора от мастера / Н. Пивоварова. – М.: ИД Комсомольская правда, 2022. – 144 с. ISBN 978-5-44-700561-0

*Корниенко Владислава,  
студентка*

*Руководитель:*

*Вильданова Марина Ильшатовна*

*ГБОУ ПОО «Магнитогорский технологический колледж им. В.П.Омельченко»  
г. Магнитогорск, Челябинская область, Россия*

## **ФОРМИРОВАНИЕ ИНЖЕНЕРНОЙ КУЛЬТУРЫ ОБУЧАЮЩИХСЯ В ПРОЦЕССЕ РАЗРАБОТКИ ПРОЕКТОВ О КИБЕРБЕЗОПАСНОСТИ**

Современные инновации, экономическое развитие затрагивают все сферы деятельности нашего общества. Одним из важнейших видов деятельности, который имеет свой определенный характер, свое содержание, свой профессиональный статус, является инженерия.

Инженер – это создатель новой техники и технологии, проектировщик, исследователь, технолог, дизайнер, организатор и руководитель определенной организации.

Развитие инженерной культуры, инженерии в целом неразрывно связаны с развитием цифровых технологий, и технологий проектирования.

По нашему мнению, отличным инструментом развития инженерной культуры, а именно развитие высокоразвитого творческого воображения, фантазии и в целом владение техническим творчеством у обучающихся, помогает разработка проекта творческой направленности на актуальную современную тему. Проекты в свою очередь должны нести пользу обществу, и быть направленными на наш современный и постоянно изменяющийся мир.

С развитием информационных технологий на сегодняшний день, применение цифровых инструментов в различных сферах жизни человека становится обычной практикой, поэтому это приводит к частичному или полному переносу деятельности человека в цифровую среду. Тем самым за счет развития электронных и информационных возможностей, возрастают и рост киберугроз.

Студенты, обучающиеся более всего подвержены киберугрозам, поэтому мы считаем, что не маловажным является знать как нужно пользоваться информационными технологиями для своего блага, и как не попасться на удочки мошенников.

Разработка проекта, направленного на изучение кибербезопасности, по нашему мнению, является отличным инструментом для погружения в информационную среду данной тематики.

Поэтому нами было принято решение разработать проект именно направленного на развитие кибербезопасности у обучающихся, так как эта тема является актуальной и современной, которой, по нашему мнению, нужно уделять большое внимание.

В настоящее время наблюдается резкий рост инцидентов в области информационной безопасности, которые имеют широкое распространение и приобретают угрожающий характер для всего человечества. Главными тенденциями развития угроз является:

1. Рост числа атак, которые ведут к потерям данных;
2. Возрастание сложности атак;
3. Воздействие практически на все социальные сети, интернет-ресурсы и цифровые устройства.

В особую группу риска входят: люди преклонного возраста, студенты и школьники. Первая категория людей является более доверчивыми, а вторая и третья категория, более взаимосвязаны с информационными возможностями, то есть с интернетом. Это подтверждается практически ежедневными сводками новостей, в которых сообщается о новых атаках от мошенников в информационной среде.

Актуальность предопределила цель, объект и предмет нашего проекта:

*Цель* - проанализировать и разработать информационные материалы по кибербезопасности обучающихся в СПО

*Объектом* является кибербезопасность

*Предметом* – кибербезопасность обучающихся колледжа

*Задачами проекта* является:

1. Исследование и анализ проблем киберугроз и кибератак;
2. Выбор предоставления информации;
3. Создание итоговых продуктов.

*Первым этапом* нашего проекта является исследование, анализ и интерпретация информации.

В направлении кибербезопасности выделяются основные категории, среди которых ведущими являются операционная безопасность и безопасность приложений и информации. Сегодня многие компании изучают киберпространство, создают множество проектов, дают множество возможностей изучить и проанализировать актуальную информацию о кибербезопасности

Нашими итоговыми результатами являются собранные дизайн-макеты и оформленные по правилам подготовки дизайн-макетов к печати и публикации в сети интернет. Данные памятки и плакаты, можно использовать и в бумажном варианте, например на размещении стендов, а так же в электронном формате размещать на сайтах и официальных страницах в социальных сетях, делая их более заметными и значимыми при изучении кибербезопасности у обучающихся. Создан электронный образовательный ресурс на Яндекс диске и в работе настольная игра по кибербезопасности.

На сегодняшний день развитие инженерной культуры, является не маловажным аспектом целостного развития обучающего, а именно его творческого, креативного мышления, которое так необходимо в быстро меняющемся мире.

Наш проект является одним из способов качественной профилактики кибербезопасности студентов и развития инженерной культуры.

#### **Список литературы:**

1. Алексеев А.Г. Дизайн-проектирование: учебное пособие для среднего профессионального образования. - 2-е изд. – М. : Издательство Юрайт, 2022. – 90 с.
2. Бабина, С.Н. Формирование инженерной и технологической культуры учащихся: монография / С.Н. Бабина. – Челябинск: Изд-во Челяб. гос. пед. ун-та, – 2014. – 168 с
3. Роль витагенной технологии в развитии инженерной культуры обучающихся <https://web.snauka.ru/issues/2016/06/68727>

*Крылов Илья Владимирович,  
студент  
Руководитель:  
Смирнова Ольга Анатольевна,  
преподаватель  
ГБПОУ «Магнитогорский строительно-монтажный техникум»,  
г.Магнитогорск, Челябинская область, Россия*

## **ИССЛЕДОВАНИЕ ЭФФЕКТИВНОСТИ ИСПОЛЬЗОВАНИЯ ТЕПЛОИЗОЛЯЦИОННЫХ МАТЕРИАЛОВ ДЛЯ СОЗДАНИЯ КОМФОРТНЫХ УСЛОВИЙ В КИРПИЧНОМ ДОМЕ**

В холодную, дождливую, ветреную погоду мы всегда стремимся вернуться в теплый дом, где можно, сняв пальто, почувствовать себя в тепле и уюте. Наружные стены, окна, крыша защищают наш дом от низких температур, сильного ветра, осадков в виде дождя и снега, и других атмосферных воздействий. При этом они препятствуют прониканию тепла из внутреннего помещения наружу вследствие своего сопротивления теплопередаче. Как же сохранить тепло в доме?

Строительный бум в России XXI века породил спрос на теплоизолирующие материалы и конструкции. Кроме того, с началом 2000 года в силу вступили новые требования к теплозащите ограждающих конструкции. Утепление зданий современными строительными материалами позволяет значительно снизить теплопотери. Разумеется, строить лучше всего из материалов, которые обладают малой теплопроводностью.

В старом традиционном строительстве теплоизоляционные материалы применялись в небольших количествах и, как правило, имели природное происхождение (войлок, солома, сухие засыпки). Обеспечение теплозащитных свойств ограждающих конструкций (а это их прямое назначение!) решалось в основном с помощью увеличения их толщины. Таким образом, материал (например, кирпич) выполнял одновременно как минимум две функции: конструктивную и теплоизоляционную. Возросшая стоимость энергии и проблемы с ее запасами поставили задачу повышения эффективности тепловой изоляции ограждающих конструкций и тепловых агрегатов. С 2000 г. в России установлены новые нормативные значения теплового сопротивления стен и других ограждающих конструкций. Они в 3...3,5 раза выше прежних. Побудительной причиной для этого явились большие потери тепловой энергии через поверхности зданий, сооружений, тепловых трасс и теплоагрегатов. При старых нормативах они достигли к концу XX в, до 30 % годового потребления топливно-энергетических ресурсов в России.

Решить эту задачу, используя только традиционные материалы, нельзя (например, для этого надо увеличить толщину кирпичной стены в 3 раза).

На данный момент сооружения с толщиной стен больше 1 метра уже не возводятся. Поэтому кирпичный дом без дополнительного утепления, сильно выстывает в зимний сезон, так как толщина стен всего в 1,5 кирпича, способствует высокой теплоотдаче его стен. [1].

Обеспечить заданные значения теплового сопротивления ограждающих конструкций можно только с помощью использования специальных высокоэффективных теплоизоляционных материалов. [2].

Теплоизоляционными материалами называют материалы, предназначенные для минимизации теплообмена с окружающей средой через ограждающие конструкции зданий и поверхности оборудования и трубопроводов. К таким материалам относятся материалы, имеющие теплопроводность не более 0,175 Вт/(м • К) и соответственно среднюю плотность не более 600 кг/м.



Применение теплоизоляционных материалов позволяет, помимо экономии тепловой энергии, существенно снизить вес и толщину ограждающих конструкций, соответственно уменьшив расходы на основные материалы, транспортные расходы и т. п.

По назначению теплоизоляционные материалы делят на общестроительные и монтажные (для изоляции агрегатов и трубопроводов).

По виду исходного сырья теплоизоляционные материалы бывают неорганические и органические; это определяет их рабочие температуры, склонность к возгоранию и долговечность. Изготавливают также и комбинированные материалы, состоящие из органического и неорганического сырья (например, деревоцементные материалы).

По внешнему виду и форме теплоизоляционные материалы могут быть сыпучие и штучные.

Сыпучие материалы представляют собой рыхлые массы порошкообразного, зернистого или волокнистого строения. В сухом виде их используют для засыпки полостей в ограждающих конструкциях (керамзит, вспученный перлит т. п.). Некоторые порошкообразные материалы затворяют водой и в виде мастик наносят на изолируемую поверхность трубопроводов и тепловых агрегатов.

Штучные теплоизоляционные материалы — жесткие и гибкие изделия различной формы: плиты, маты, блоки, скорлупы и т. п. Применение штучных изделий позволяет ускорить и упростить производство теплоизоляционных работ и повысить их качество.

Проблема: Какими теплоизоляционными материалами должен быть утеплён кирпичный дом, для создания комфортных условий.

Объект исследования: Кирпичный дом

Предмет исследования: Тепловое сопротивление кирпичного дома

Цель исследования: выявить и экспериментально проверить эффективность различных теплоизоляционных материалов, обеспечивающих тепловое сопротивление кирпичных зданий.

Гипотеза: наиболее эффективным теплоизоляционным материалом следует считать тот, который обеспечивает лучшее тепловое сопротивление здания, его надёжность и прочность в условиях зимы.

В соответствии с заданной целью были поставлены задачи исследования:

1. Выполнить анализ научной литературы по проблеме технологии тепловой изоляции кирпичных зданий.

2. Изучить виды теплоизоляционных материалов, их свойства, строение и химический состав.

3. Провести экспертную работу по строительным теплоизоляционным материалам.

4. Рассчитать экономическую эффективность применения теплоизоляционных материалов.

Методы исследования:

теоретические (моделирование, анализ, сравнение)

эмпирические (эксперимент, наблюдение, сравнение, тестирование)

математические (статистические, расчет обобщённых показателей)

Практическая значимость — представлены рекомендации по выбору теплоизоляционных материалов для строительных целей.

Для выполнения эксперимента были сделаны 6 моделей закрытого помещения из кирпича, для снятия характеристик теплоотдачи кирпича с различными теплоизоляционными материалами

Таблица 1 Характеристика теплоотдачи кирпича с различными теплоизоляционными материалами

	Материал	Время	Что наблюдали	Результат
1 Эксперимент	Кирпич (без теплоизоляционного)	1 час 30 минут	Термометр, находящийся в	Разница между температурой в

	материала.)		модели 30°C, Термометр на воздухе 25°C	модели и температурой воздуха, следовательно, кирпич сохраняет тепло, но это длится недолго. Он долго нагревается и быстро остывает. Кирпичный дом необходимо утеплять.
		3 часа 30 минут	Модель 30°C Воздух 25 °C	
		5 часов 30 минут	Модель 27°C Воздух 25°C	
		9 часов 30 минут	Модель 25°C Воздух 25°C	
2 Эксперимент	Кирпич с пенопластом	1 час 30 минут	Модель 31°C Воздух 25°C	Разница между температурой в модели и температурой воздуха, следовательно, пенопласт сохраняет тепло.
		3 часа 30 минут	Модель 30°C Воздух 25°C	
		5 часов 30 минут	Модель 28°C Воздух 25°C	
		9 часов 30 минут	Модель 25°C Воздух 25°C	
3 Эксперимент	Кирпич с песком	1 час 30 минут	Модель 45°C Воздух 25°C	Засыпные стены неплохо держат тепло. Жаль, что данная технология в настоящее время используется не слишком активно. Данный теплоизоляционный материал дольше всех держит тепло.
		3 часа 30 минут	Модель 42°C Воздух 25°C	
		5 часов 30 минут	Модель 38°C Воздух 25°C	
		9 часов 30 минут	Модель 35°C Воздух 25°C	
4 Эксперимент	Кирпич с экструзией	1 час 30 минут	Модель 33°C Воздух 25°C	Коэффициент теплопроводности экструзии– $\lambda = 0,029$ Вт/м·К. Самый низкий показатель среди всех существующих утеплителей,
		3 часа 30 минут	Модель 31°C Воздух 25°C	
		5 часов 30 минут	Модель 29°C Воздух 25°C	
		9 часов 30 минут	Модель 25°C Воздух 25°C	
5 Эксперимент	Кирпич с минеральной ватой	1 час 30 минут	Модель 48°C Воздух 28°C	Коэффициент теплопроводности – $\lambda = 0,03-0,05$ Вт/м·К. Устанавливаем: лучший результат.
		3 часа 30 минут	Модель 45°C Воздух 28°C	
		5 часов 30 минут	Модель 43°C Воздух 28°C	
		9 часов 30 минут	Модель 40°C Воздух 28°C	
6 Эксперимент	Кирпич с пенопластом и экструзией	1 час 30 минут	Модель 46°C Воздух 25°C	Мы видим, что кирпич с пенопластом и экструзией
		3 часа 30 минут	Модель 38°C Воздух 25°C	

		5 часов 30 минут	Модель 35°C Воздух 25°C	сохраняет тепло лучше остальных теплоизоляционных материалов
		9 часов 30 минут	Модель 27°C Воздух 25°C	

Проблема эффективности использования различных теплоизоляционных материалов для создания комфортных условий в кирпичном доме очень актуальна. Особенно в Уральском регионе, в условиях зимы.

Целью нашего исследования было: выявить и экспериментально проверить эффективность различных теплоизоляционных материалов, обеспечивающих тепловое сопротивление кирпичных зданий.

Анализируя научную литературу, по проблеме технологии тепловой изоляции кирпичных зданий, мы выяснили, что явление теплопроводности для физической науки не нова, что даже не позволяет установить первоисточники.

Теоретические основы теплопроводности описаны, широко во всех учебных пособиях по физике даже школьного курса. Тепловым характеристикам материалов посвящены работы, таких классиков советской науки, как Полежаев Ю. В., Юревич Ф. Б. [2], так и современных авторов таких, как Шумейко И.В. Однако, не смотря на разработанность данной темы, ввиду появления новых строительных материалов, интерес к ней не угасает и широко обсуждается в печатных и электронных средствах информации.

Для сохранения тепла в кирпичном доме необходимо было изучить строение и химический состав свойства теплоизоляционных материалов.

Экспериментальным путём было выявлено, что тепло сохраняется долгое время в модели №6 с минеральной ватой.

На основании проведенных экспериментом были проведены экономические расчеты эффективности теплоизоляционных материалов и составлены рекомендации для строительных организаций города Магнитогорска.

Теоретическая значимость заключается в исследовании теплоизоляционных материалов.

Практическая значимость – в сравнительном анализе результатов экспериментов и в разработке рекомендаций.

Анализируя полученные результаты, можно сказать, что новые продукты могут стать новым поколением теплоизоляционных материалов.

#### **Список литературы:**

1. Попов, К.Н. Оценка качества строительных материалов: Учеб. пособие для студентов вузов, обучающихся по строит. специальностям / К.Н. Попов, М.Б. Каддо, О.В. Кульков. – 2. изд., перераб. и доп. – М.: Высшая школа, 2004 (ГУП Смол. обл. тип. им. В.И. Смирнова). – 286, [1] с. : ил., табл.; 22 см.; ISBN 5-06-004283-9 (в пер.)
2. Полежаев, Ю. В. Тепловая защита [Текст] / Ю. В. Полежаев, Ф. Б. Юревич; Под ред. А. В. Лыкова. – М.: Энергия, 1976. - 391 с.,
3. Теплопотери зданий / [Электронный ресурс]. URL: <http://www.vst-nn.ru> Теплопроводность строительных материалов [Электронный ресурс] // [Инженерный справочник] – URL: <http://www.dpva.info/>
4. Перышкин А.В. Физика [Текст] 8 класс: учебник / А.В. Перышкин, А.И.Иванов. – М.: Издательство Просвещение, 2023. – 256 с. ISBN: 978-5-09-102555-2

*Левашова Дарья Юрьевна,  
студентка  
Руководитель:  
Наумов Валерий Павлович  
ГБПОУ «Магнитогорский педагогический колледж»,  
г.Магнитогорск, Челябинская область, Россия*

## **ВОПРОСЫ ВЫЯВЛЕНИЯ ТЕХНИЧЕСКОЙ ОДАРЕННОСТИ ДЕТЕЙ В ДОПОЛНИТЕЛЬНОМ ОБРАЗОВАНИИ**

В условиях развития современного общества дополнительное образование решает одну из актуальных задач обучения – выявление, развитие и поддержку одаренных детей в области технического творчества. При этом учитывается, что дополнительное образование стремится к возможности индивидуализации обучения, а это значит, что важно направить одарённого ребёнка не только на получение определённого объёма знаний, но и на развитие творческого мышления, самостоятельности, креативных способностей.

Данный аспект активно обсуждается в педагогическом сообществе, отражается в научных работах многих авторов. Так одаренность представляется как качественно своеобразное сочетание способностей, определяющих творческие возможности человека или группы людей в отличие от черт характера. Термин «одаренные дети» уточняется в исследовании Ж.И. Трафимчика, как важная особенность одаренных детей относит необычно раннее проявление высокой познавательной активности и любознательности, быстроту и точность выполнения умственных операций, развитость творческого мышления и воображения [1].

Так же понятие «техническая одаренность» рассматривается учеными Т.М. Хрусталевой, Ю.А. Шевченко, которые предложили модель технической одаренности, которая включает в себя развитие технического интеллекта, креативность и деятельностный компонент технических способностей, включая специфическую мотивацию личности [2,3].

На этом основании техническая одаренность представляется нам как взаимосвязанные и проявляющие независимо друг от друга личностные качества к пониманию техники, к обращению с техникой, к изготовлению технических изделий, к техническому изобретательству. Согласно этому, детям с техническими способностями свойственно техническое мышление, высокий умственный интеллект, интерес к техническим объектам и устройствам.

Следовательно, техническая одаренность является координатором, регулятором творческой деятельности личности, способствует нахождению таких решений, которые дают возможность человеку лучше приспособиться к миру, окружению, другим людям и к самому себе.

С целью изучения данного аспекта нами была проведена диагностика признаков технической одаренности детей, предполагающая использование валидных методик исследования. Исходя из полученных теоретических данных и изучения опыта работы педагогов и психологов по диагностике технической одаренности детей, нами было проведено исследование среди 27 учащихся, занимающихся техническим конструированием. Был выбран психологический тест на техническое понимание (механической понятливости) Дж. К. Беннета, предназначенный для определения технических способностей у детей с 10 лет. В результате обработки методики из числа обследованных выявлено, что высокий уровень показали 6 (22%) человек, из них у 5 выявлен технический профиль одаренности и направленности интересов, 1 – не показал качества профиля технической одаренности и интересов. Средний уровень технической понятливости показали 13 человек, среди них 7 человек из группы с техническим профилем одаренности, 4 из группы с творческим

профилем и 2 человека из группы без ярко выраженных профилей, 8 человек показали низкий уровень технической понятливости.

Таблица 1 - Определение интеллектуального фактора развития технической одаренности (по методике Беннета)

Возрастная категория		Уровни развития технической понятливости					
		высокий		средний		низкий	
		%	кол-во человек	%	кол-во человек	%	кол-во человек
1.	9-11 лет	22%	6	48,1%	13	29,9 %	8

Таблица 2 – Результаты диагностики одаренности детей

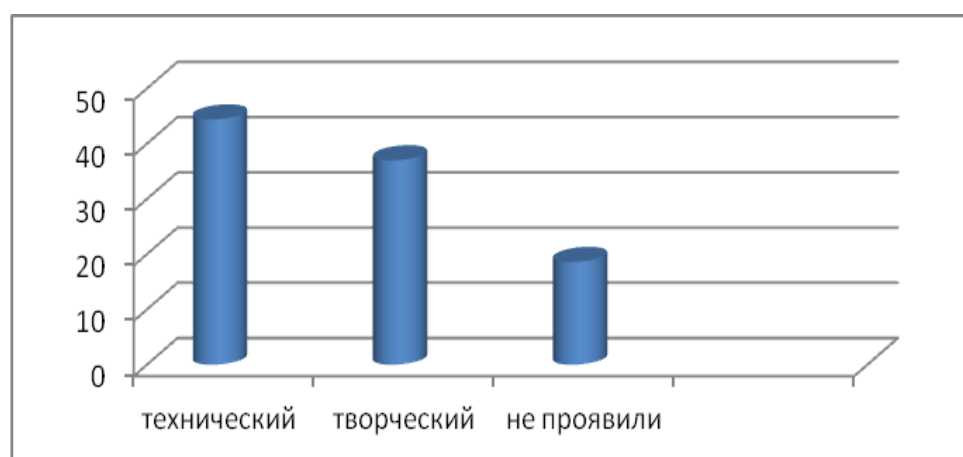

На основе полученных данных, мы выяснили, что среди обследуемых детей есть те, у которых ярко выражен мотивационный и интеллектуальный компоненты технической одаренности, а также те, чьи способности ещё недостаточно проявлены, поэтому очень важно осуществлять диагностику технических способностей детей и развивать их.

Также отмечаем, что эффективная идентификация одаренности посредством какой-либо одноразовой процедуры тестирования невозможна, поэтому необходимо направлять усилия на постепенный, поэтапный поиск одаренных детей в процессе их обучения по специальным программам в системе дополнительного образования.

#### Список литературы:

1. Трафимчик, Ж. И. Одаренность, талант, гениальность: Введение в проблему / Ж. И. Трафимчик // Проблемы здоровья и экологии, 2014. – №2. – С.23-25.
2. Хрусталева, Т.М. Психология способностей: учебное пособие / Хрусталева Т.М.. – Пермь: Пермский государственный гуманитарно-педагогический университет, 2013. – 180 с. – Текст : электронный // Цифровой образовательный ресурс IPR SMART: [сайт]. – URL: <https://www.iprbookshop.ru/32085.html>
3. Шевченко, Ю.А. Психологическая модель технической одаренности как основа профессионального отбора и обучения // Профессиональные кадры в России XXI века: опыт, проблемы, перспективы развития: материалы III Всероссийская конференция (21-22 ноября 2011 г. Москва) [Электронный ресурс]. — Режим доступа: <http://edu.rosuprava.ru/tezis.shtml> - (Дата обращения 16.01.2024).

*Лопатина Дарья Витальевна,  
ученица  
Руководитель:  
Зарипова Роза Халиловна,  
учитель иностранного языка  
МОУ СОШ № 48 г. Магнитогорск  
г. Магнитогорск, Челябинская область, Россия*

## **ПУТЕШЕСТВИЕ В НОВОГОДНЮЮ СКАЗКУ (ИСТОРИЯ ЕЛОЧНЫХ УКРАШЕНИЙ МОЕЙ СЕМЬИ)**

Новый год – время, когда каждый человек ждет и надеется на чудо. Особенно этого чуда ждут дети. В нашей семье Лопатиных существует традиция: наряжать елку всей семьей в канун Нового года, 29 или 30 декабря.

В квартире ведется работа к праздничному украшению комнат, выбирается место для установки лесной красавицы. И вот оно долгожданное мгновение, когда в квартиру с мороза папа заносит сосну, которая достаёт до потолка. Дома звучит новогодняя музыка. Папа устанавливает на место сосну: комната наполняется ароматом хвои: «Распушила елка ветки, в иглах иней засверкал, распушила елка ветки, и запрыгал чижик в клетке, словно снова в лес попал...».



*Фото 1. Новогодние сокровища хранятся в нашей семье в картонных советских коробках*

Когда все готово к украшению новогодней гостьи, мама достаёт с антресолей фамильный елочный чемодан, где целый год хранится «новогоднее сокровище» – елочные украшения. Я с удовольствием принимаюсь рассматривать елочные игрушки, которые нужно бережно доставать из заветной коробки, так как они очень хрупкие.

Мне всегда было интересно: почему мама осторожно вешает на елку стеклянные шары, шишки или сказочных героев Старика Хоттабыча, Львенка и другие игрушки. Порой, от непонимания, я небрежно доставала эти стеклянные игрушки и думала, что они уже потертые старые и некрасивые, зачем их нужно вешать сегодня на елку. Когда я подросла, мама и папа стали мне рассказывать о прелести этих незаменимых новогодних украшений. Я узнала, что некоторые из этих игрушек хранят память о близких и родных людях, которых больше нет с нами.



Прикосновение к сокровищу – это прикосновение к истории нашей семьи. В старой новогодней коробке хранятся игрушки времен детства моих бабушки и дедушки, есть игрушки времён моих прабабушек – Евдокии Павловны Лихониной и Нины Петровны Гневной.



Фото 2. Лихонина Е.П. с правнуком Мишей



Фото 3. Гневнова Н.П. с внучками Ольгой и Натальей

В 1950-е – 1960-е годы в семейном елочном чемодане стали появляться игрушки, отражающие мирный быт и новых персонажей нового года. Так, с того времени до нас дошли игрушки с изображением – Мальчика Нового года, огромные шишки, корзины с фруктами, рыбки и другие.

Уже в начале XX века маленький мальчик, олицетворяющий Новый год, часто изображался вместе с Дедом Морозом на почтовых открытках. Из интернета я узнала, его другое краткое имя – Новогодик. Раньше он принимал почти обязательное участие в детских ёлках и новогодних представлениях. В сценарии праздника обязательно присутствовал эпизод встречи Дедом Морозом «живого» символа Нового года, то есть Новогодика. Когда он появлялся на детском празднике, считалось, что Новый год наступил:

*«Лесные закоулки, снежинок звездопад,  
Хрустальные сосульки серёжками висят.  
Среди могучих елей, ведущих хоровод,  
Плетётся еле-еле ушедший Старый Год.  
А ему навстречу радостно идёт*

*Через поздний вечер мальчик Новый год» (Д. Луданный «Мальчик Новый год»).*

Мальчик часто изображался прибывающим на русской тройке; нередко использовались и более современные виды транспорта: автомобиль, поезд, самолет, ракета или спутник. А с наступлением космической эры сложилась устойчивая традиция изображения Нового года в образе космонавта.

Характерные атрибуты мальчика, появляющегося на новогодних праздниках в компании Деда Мороза и Снегурочки, – это шуба (лыжный костюм) красного или синего цвета и ушанка (лыжная шапочка), а также цифры наступающего года на груди.

Рассматривая новогоднюю игрушку, хранящуюся в нашей сокровищнице, мы не обнаружили основных атрибутов Мальчика Нового года, кроме того, что это ребенок, мальчик, в валенках и шубке, а вот цифр наступающего года нет.



Фото 4. Мальчик Новый год – символ Нового года из детства моей бабушки Любови Никитичны

Я стала расспрашивать бабушку: почему именно эта игрушка ассоциируется с образом Мальчика Нового года.



*Фото 5. Мои бабушка и дедушка: Любовь Никитична и Владимир Александрович Лихонины*

Бабушка мне рассказала, что во времена её детства ей очень хотелось, чтобы на елке висел её любимый мультяшный новогодний герой – Мальчик Новый год. В то время очень был популярен мультфильм «Новогодняя ночь», где Мальчик Новый год прилетает к ребятам на самолете. Она просила свою маму (Нину Петровну) купить ей такую игрушку. Но на елочных базарах такой игрушки, к сожалению, не оказалось. Моя бабушка очень расстроилась, но родители ей купили просто мальчика в валенках и в зимней одежде. Бабушка эту игрушку сама назвала – Мальчик Новый год. И через всю жизнь она пронесла этот образ, как не просто мальчика, а образ Мальчика Нового года.

Поэтому и в нашей семье на елке появляется символ Нового года – Мальчик Новый год.

Каждый год, когда мы украшаем елку, я узнаю что-то новое не только о своей семье, но и тех людях, которых больше нет с нами. Наряжая ёлку, бабушка, мама или моя теть Наташа вспоминают различные истории, связанные с той или иной игрушкой. Наша семья продолжила традиции пополнения фамильного елочного чемодана новогодними игрушками.

Каждая новогодняя игрушка хранит в себе память о добрых традициях нашей семьи – праздновать Новый год в кругу семьи, шутить, радоваться и ценить счастливые моменты. Когда у меня будет своя семья, я продолжу семейные традиции моих родственников и истории новогодних игрушек будут пополняться.

#### **Список литературы:**

1. Истории елочных игрушек. От белого к красному: как по елочным украшениям читать историю страны [Интернет-ресурс] Режим доступа: [https://tass.ru/spec/istoria\\_igrushek](https://tass.ru/spec/istoria_igrushek)
2. История елочной игрушки в России [Интернет-ресурс] Режим доступа: <https://www.culture.ru/materials/75642/istoriya-elochnoi-igrushki-v-rossii>
3. История в новогодних игрушках: эволюция праздника [Интернет-ресурс] Режим доступа: <https://udmurt.media/articles/kultura-i-turizm/29039/>
4. Мальчик Новый год: статья [Интернет-ресурс] Режим доступа: <https://ru.wikipedia.org/wiki>
5. Петрова Н. Советские ёлочные игрушки: хрупкое отражение нашей истории [Интернет-ресурс] Режим доступа: <https://7dach.ru/NatashaPetrova/sovetskie-elochnye-igrushki-hrupkoe-otrazhenie-nashey-istorii-213512.html>



*Магафуров Динар Ильгизович,  
студент  
Руководитель:  
Наумов Валерий Павлович,  
ГБПОУ «Магнитогорский педагогический колледж»,  
г.Магнитогорск, Челябинская область, Россия*

## **РАЗРАБОТКА ТЕХНИЧЕСКОГО УСТРОЙСТВА ДЛЯ РЕЗАНИЯ ТОНКОЛИСТОВЫХ МАТЕРИАЛОВ С ПОМОЩЬЮ ЛЕЗВИЙ**

Занятие техническим творчеством предполагает умение обучать детей изготавливать технические модели в различных техниках исполнения, как на занятиях, так и для участия в конкурсах и выставках детского технического творчества. Этой проблеме уделяют внимание многие авторы (И.В. Белый, Л.О. Горшкова, В.П. Гуцин и др.) [1, 3, 5]. Учащиеся, не редко в процессе конструирования технических моделей для проектов изготавливают их из вторичных материалов: пластиковых бутылок, металлических банок и др. [9].

Обозначенная проблема разрезание тонколистовых материалов - тары (бутылки, банки) для моделирование технических объектов требует своего решение. Если их резать ножницами, то место реза может крошится или резаться по не предсказуемой траектории, отличного от первоначальной линии реза. В интернете и других научных источников есть множество идей о резании пластиковых и металлических заготовок электрическим лобзиком, гильотинами ножницами, проволокой, но такие способы травмоопасны и способствуют получению не ровного реза кромки.

Процесс резания с помощью лезвий отражен в научных публикациях В.П. Горячкина - наклонное и прямое резание, техническое направление - Обработка конструкционных материалов резанием [4].

Резка бутылок на части связана с использованием в работе отдельных инструментов и устройств, с помощью данного устройства можно удобно вырезать детали цилиндрической формы, надежность этого устройства обусловлено простотой конструкции. Принцип действия этого устройства заключается резании с помощью канцелярских лезвий по направляющий. Фактически, можно резать пластиковые бутылки на отдельные заготовки. Вот почему мы решили сделать "резак для пластиковых бутылок". В настоящие время на рынке существует спрос на различные формы для резание тонкого листового пластика. Используя это приспособление можно за время создать формы, производные от цилиндрических форм бутылок или других фигур.

В век технологии при современных способах изготовления пластиковых моделей, без стандартных методов просто не обойтись. Одним из них является способ "резание" бутылок. Данное устройство не потребует сложного инструмента и большого количества времени.

Объект исследования: 3 D моделирование объекта (устройства) для резания тонколистовых конструкционных материалов.

Предмет исследования: Процесс конструкторской разработки технического устройства с применением программы Blender 3D.

Цель: разработка конструкции и технологии изготовления устройства для резки тонколистового пластика.

Задачи:

1. провести теоретический обзор по резке пластиковых материалов в условиях современного производства;
2. разработать проект устройства для резки тонколистового пластика;
3. рассмотреть технологическое обеспечение, разработать технологию изготовления устройства для резки пластика.

Методы исследования: методы конструирования и моделирование, системного подхода аналогии, метод проектов.

Практическая значимость: заключается в достижении технического результата путём использования вновь созданного устройства для резания пустотелые тонколистовых заготовок на равные части. Будет полезно педагогам дополнительного образования в области технического творчества на занятиях с детьми техническим конструированием и моделированием.

Технический результат изобретения достигается тем, что в (прямоугольном) корпусе помещается пустотелая пластиковая тонколистовая заготовка, и выполняется по направляющим резание пластиковой заготовки на части с помощью стального лезвия (ножа) изготовленного из плоской профилированной пластины с остро режущей кромкой угол резания составляет 5-15°.

При этом изменение скорости резания пластиковых материалов настолько малы, что при определении формулы сил резания пренебрегают.

При резании пластиковых материалов новая поверхность образуется в зоне непосредственного контакта режущей кромки инструментов, без образования образования стружки при разделении на части.

Проанализировав все возможные варианты конструкции устройств для резки заготовок согласно его внешнему виду, в соответствии с основными принципами проектирования: прочность, надежность, технологичность, экономичность, мы пришли к выводу о том, что конструкция должна включать в себя:

- удобство при использовании и транспортировки;
- возможность выдержать определенную нагрузку;
- легкость и устойчивость технического устройства.

Изготовление такого устройства позволяет нам применить навыки обработки конструкционных, тонколистовых материалов, также использовать способы работы на 3D принтере.

Техническая задача, решаемая предполагаемым изобретением, состоит в разработке конструкции корпуса в виде прямоугольной формы принципа резания пластиковых материалов, обеспечивающий качественную обработку заготовок из полимерных материалов.

Для создания устройства, которое может резать пластиковые пустотелые заготовки бутылок, необходимо освоить ряд навыков, включающих изучение операций программы Blender, умение моделировать и создавать 3D-объекты, а также владение работой с 3D-принтером [5,7,8].

Преимущества технологии 3D-печати по технологии FDM: скорость и простота изготовления моделей, доступность; безопасность, экологическая чистота и нетоксичность большинства материалов; точность построения; простота использования и обслуживания.

Таблица 1- Технологическая карта изготовления технического устройства для резания пластиковых материалов

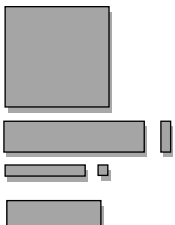
№ п/п	Содержание операции	Эскиз	Оборудование и инструменты приспособления
1	Выбор заготовок		Детализация для загрузки в 3D принтер

2	Сборка устройства для резки		3D принтер
3	Сборка направляющих для лезвий.		3D принтер
4	Использую лезвия канцелярского ножа, вставляем в направляющие		3D принтер
5	Проектный продукт, Готовый вид 3D		3D принтер

Итак, на основе представленной операционно-технологической разработки нового технического устройства для резания тонколистовых, пустотелых заготовок из пластика отражена традиционно последовательность детализации и сборки основных частей и узлов «механизма резания». На основе изученных технологий обработки тонколистовых материалов разработан технологический процесс изготовления данного устройства. На этом основании можно сказать, что поставленная цель по разработке нового устройства для резания тонколистовых, пустотелых заготовок достигнута.

Однако в дальнейшем в конструкции и технологии изготовления устройства можно было внести некоторые изменения:

- доработать конструкцию;
- увеличить размеры и массу для устойчивости;
- усовершенствовать устройство для резания материалов.

Результат, полученный в ходе выполнения проекта, показывают возможность массового производства и реализации в условиях системы дополнительного образования. Разработанную техническую документацию можно применить на уроках технологии и в кружках технического творчества.

#### **Список литературы:**

1. Белый, И.В. Основы научных исследований и технического творчества / И.В. Белый. – Харьков: изд-во Харьковского ун-та, 2000. – 200с.
2. Блейн, Д.М. Полное руководство по графике Blender: компьютерное моделирование и анимация / Джона М. Блейна. – М.: Пресс, 2020. – 256с.
3. Горшкова, Л.О. Методология научного творчества / О.Л. Горшкова, И.К. Корнилов. – М.: МГУП, 2012. – 219с.
4. Горячкин, В.П. Резание конструкционных материалов с помощью металлических лезвий / В.П. Горячкин. – Минск: "Бела Русь" издание, 2000. – 389 с.
5. Гущин, В.Ф. Конструкторская разработка изобретения / В.Ф. Гущин. – СПб.: Феникс, 2001. – 123 с.
6. Розин, В.М. Философия техники / В.М. Розин. – М.: Академия, 2001. – 456с.

7. Серова, М. Учебник-самоучитель по трехмерной графике в Blender 3D. Моделирование, дизайн, анимация, спецэффекты / М.Серова. – М.: Солон-Пресс, 2021. – 272с.
8. Холмогоров, В. И. 3D-печать с нуля / В.И. Холмогоров, Д.Г. Горьков. – СПб.: БХВ-Петербург, 2022. – 235с.
9. Шагеева, Д.И. Моделирование объектов техники из пластиковых (ПЭТ) бутылок на занятиях технического моделирования / Д.И. Шагеева. – Магнитогорск: ГБПОУ «МПК», 2023. – 92 с.

*Мамонова Ксения Николаевна,  
студентка  
Руководитель:  
Шагеева Дина Иштимеровна  
ГБПОУ «Магнитогорский педагогический колледж»,  
г.Магнитогорск, Челябинская область, Россия*

## **ИСПОЛЬЗОВАНИЕ МАТЕРИАЛОВ И ОТХОДОВ ПРОИЗВОДСТВА ДЛЯ СОЗДАНИЯ УТИЛИТАРНОГО ОБЪЕКТА**

Сегодня в России и многих других странах в последние десятилетия наметился возврат к энергосберегающим технологиям, а также вообще к безотходным видам производства.

Учитывая, что природные ресурсы не вечны, пора переходить на новые источники энергии. Однако все разработки должны быть экологичны, привлекательно выглядеть и недорого стоить. В скором времени можно ожидать более активного развития проектов на основе использования вторичного сырья с целью получения нового продукта [5].

В нашей работе взят за основу современный экологический тренд, включающий различные изделия из отходов переработанных материалов: древесины, резины, текстиля, пластмасс. Названные компоненты послужили материалом для создания пуфа с использованием вторичного сырья, отражающих различные качества материалов [1,2,4].

На основе проведенного нами анализа прототипов и аналогов подобных мебельных пуфов, мы перешли к разработке эскизов будущего утилитарного объекта, с декоративной основой из джинсовой ткани, разработки формы, конструкторскому решению, в ходе которого учитывается: общая композиция, размеры, пропорциональность, выбор цветового решения. Эскизный поиск является важной и необходимой частью практической работы [3].

Выбранный аналог варианта пуфа является массивным, имеет устойчивые ножки. С точки зрения эргономики он будет являться удобным в плане перемещения и переноски. Данный вариант показался нам незаконченным, слишком простым в плане конструкции и слишком массивным представлен на рисунке 1.



Рисунок 1. Деревянный пуф «Espresso»

Учитывая тот факт, что конструкция пуфа будет подвергаться износу мы выбрали оптимальную форму сочетающую в себе геометрически усеченный цилиндр с овальными краями для удобства эксплуатации.

Проект пуфа для отдыха представляет собой не только графический эскиз будущего утилитарного объекта, включая в себя различные варианты эскизных поисков, чертежей, цветовую визуализацию, но и изображение готового вида создаваемого утилитарного объекта (Рис. 2).



Рисунок 2. Пуф цилиндрической формы

После эскизного поиска и выбора оптимального варианта конструкции пуфа, мы приступили к разработке чертежа объекта, для его дальнейшего изготовления и производства. Для полноценной визуализации нового объекта для обозначения взаимосвязи отдельных деталей в сборке является разработка взрыв – схемы (разнесенных видов), представляющих собой объект в разобранном виде (Рис.3). Компоненты сборки отделяют друг от друга, чтобы зрительно просмодетреть их взаимосвязи. Разнесение сборки в виде взрыв-схемы позволяют просмодетреть объект в целом как-бы со стороны (отдельные друг от друга детали). Эта функция оказывается полезной при разработке трёхмерной конструкции объекта.



Рисунок 3. Взрыв-схема

Для большей наглядности мы показали сборку изготавливаемого пуфа, отраженного на взрыв –схеме и разработали спецификацию, показанную в таблице 1.

Таблица 1 – Спецификация пуфа для зоны отдыха

Название детали	Материал	Количество
1. Конструкция	Шина	1
2. Основа	Фанера	1
3. Сырье для придания упругости	Поролон	1
4. Опора	Сталь	4
5. Шайба для крепления	Сталь	1
6. Саморез	Сталь	12
7. Элементы обшивки	Ткань	1
8. Гайка	Сталь	12

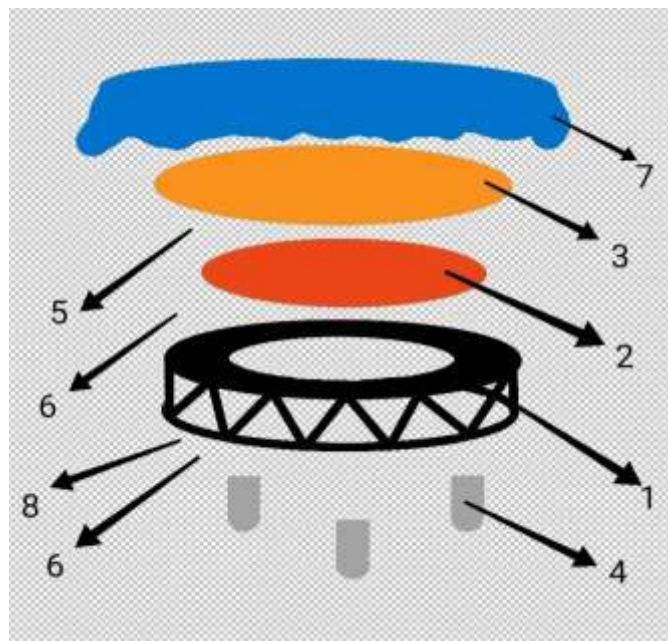
Итак, на основании разработанного нами проекта по созданию нового объекта из вторичных материалов нами были рассмотрены различные варианты моделей, а также разработан декоративный элемент верхушки сиденья. На основе проведения анализа подобных мы остановились на пуфе для зоны отдыха.

Представленные аналоги были разработаны в виде эскизных поисков, учитывая конечный вариант нашего утилитарного объекта. На основе данного выбора мы разработали 3D модель, чертеж и подробную детализировку объекта, отраженного в спецификации: утилитарный объект для зоны отдыха.

Разработанный нами новый утилитарный объект, на основе применения вторичных материалов предстал в новом облике и будет отличным дополнением любого учебного интерьера, а также для зоны отдыха.

#### **Список литературы:**

1. Аддитивные технологии в дизайне и художественной обработке материалов [Электронный ресурс]: учебное пособие для СПО/ Е.С. Гамов [и др.]. – Электрон. текстовые данные. – Липецк, Саратов: Липецкий государственный технический университет, Профобразование, 2021. – 72 с. – Режим доступа: <http://www.iprbookshop.ru/101612.html>.— ЭБС «IPRbooks»
2. Влияние на экологию отработанных шин и избавление от этой проблемы [электронный ресурс]; – Режим доступа: // <http://www.vturme.ru/blog/2015/08/vliyanie-na-ekologiyu-otrabotannyx-shin-i-izbavlenie-ot-etoj-problemy/>
3. Клюев, А.В. Бережливое производство [Электронный ресурс]: учебное пособие для СПО/ Клюев А.В. – Электрон. текстовые данные. – Саратов, Екатеринбург: Профобразование, Уральский федеральный университет, 2019. – 87 с. – Режим доступа: <http://www.iprbookshop.ru/87789.html>.— ЭБС «IPRbooks».
4. Материалы и технологии пластического моделирования [Электронный ресурс]: учебное пособие для СПО/ — Электрон. текстовые данные. – Саратов, Москва: Профобразование, Ай Пи Ар Медиа, 2021. – 118 с. – Режим доступа: <http://www.iprbookshop.ru/103339.html>. – ЭБС «IPRbooks»
5. Хорошавин, Л.Б. Экологическое развитие технологий переработки отходов // Наука вчера, сегодня, завтра: сб. тр. XXX Международ. науч.-практ. конф./ Л. Б. Хорошавин, В.А. Беляков. – Новосибирск: Изд-во «АНС Сибак», 2016. № 1 (23). – С. 69–81.

*Маняхина Полина Алексеевна,  
Найзабаева Нурсулу Абаевна,  
студентки  
Руководитель:  
Латыпова Файруза Ямалетдиновна,  
преподаватель  
ГБПОУ «Магнитогорский педагогический колледж»,  
г.Магнитогорск, Челябинская область, Россия*

## **УЧИТЕЛЯ НЕ УМИРАЮТ – ОНИ ЖИВУТ В УЧЕНИКАХ**

Когда мы говорим слово «учитель», то каждый видит перед собой своего учителя, которому благодарен. Учительский труд – постоянное творчество, душевная щедрость, любовь к детям и безграничная преданность своему делу.

Мы обучаемся в Магнитогорском педагогическом колледже, который в 2021 году отметил 90-летний юбилей. За это время было выпущено более 35 тысяч выпускников. Среди выпускников педагогического колледжа есть те, которые удостоены высокого звания «Заслуженный учитель школы РСФСР». Поэтому мы, студенты-краеведы музея, занимались исследованием, поиском сведений о заслуженных учителях РСФСР–выпускниках колледжа.

В результате изучения и систематизации архивных материалов о выпускниках – заслуженных учителях школы РСФСР Магнитогорского педагогического училища была собрана информация о жизни и педагогической деятельности выпускников, изучена их биография и педагогический путь; систематизированы документы и фотографии; обобщен собранный материал, создана презентация. Мы убедились, как много у нас обучалось талантливых, знаменитых людей, лучше узнали историю колледжа, педагогический путь его выпускников.

**Михалевич Галина Захаровна** – это учитель которого знают и уважают все, для кого она стала наставником и коллегой в Агаповской школе № 1. Одна из тех учителей про которых говорят: педагогика – это ее призвание. Михалевич Г.З. – педагог, заслуженный учитель школы РСФСР (1978), Отличник народного просвещения, окончила Магнитогорское педагогическое училище в 1956 году. По окончании Магнитогорского педагогического училища Г.З. Михалевич начала работать учителем начальных классов в Агаповской средней школе. Галина Захаровна воспитывала в своих учениках стремление к знаниям в течение всего времени учебы. Творчество захватывает учителя начальных классов, что называется целиком и полностью, не оставляя свободного времени на личное. Она ищет ответы в педагогической литературе, заочно заканчивает Магнитогорский государственный педагогический институт в 1972 году, сотрудничает с педагогами-новаторами, много читает и детей приучает к чтению. Творчество на занятиях приносит свои плоды. Больше половины учеников учатся на «5» и «4», нет второгодников – без репетиторства. Большое внимание Г.З. Михалевич уделяла работе с родителями, проводила консультации и конференции, Дни открытых дверей. В своей деятельности использовала передовой опыт педагогов-новаторов систему развивающего обучения Л.В. Занкова. Уделяла внимание методической работе; ее заслуги и опыт были обобщены в журнале «Начальная школа»; по итогам аттестации получила звание «учитель-методист». На протяжении многих лет Г. З. Михалевич избиралась депутатом сельского и районного Советов, являлась членом районного профсоюзного комитета. В течение 20 лет она вела большую общественную работу по организации работы школ района. [1, 3]

**Татьяна Викторовна Третьякова, преподаватель нашего колледжа говорит о своей маме:** «Моя мама прошла очень красивый трудовой путь, история которого перекликается с

историей родного города. Именно Магнитогорск воспитал мою маму как педагога, как человека с большим любящим сердцем. Сегодня у мамы тоже хватает хлопот, на пенсии отдыхать некогда. Она любит выращивать комнатные растения и, конечно же, заботиться о семье – у неё пятеро внуков и семеро правнуков. Не забывает она своих учеников, а у неё было 11 выпусков. Они, уже взрослые, идут своей дорогой по жизни, но многих связывает дружба. [2]

**Шакина Валентина Андреевна** – педагог, заслуженный учитель РФ (2002). «Отличник народного просвещения» (1987) «Ветеран труда». Окончила Магнитогорское педучилище в 1960 году. В 1965 году – Магнитогорский государственный педагогический институт по специальности «педагогика и психология дошкольных педучилищ и средней школы, методист по дошкольному воспитанию». Свою педагогическую деятельность Шакина В.А. начала учителем начальных классов Ерлыгаской начальной школы Кизильского района, после переезда в г. Магнитогорск работала учителем начальных классов в МОУ СОШ №14 и учителем трудового обучения в МОУ СОШ № 61. Владея в совершенстве своей профессией, осваивала новые методы трудового обучения и воспитания школьников, успешно внедряла в практику своей работы современные педагогические технологии. Своими уроками воспитывала у учащихся трудолюбие, уважение к человеку труда. Ее уроки отличались высокой системностью выбора целей и задач, форм и методов обучения, гармоничностью отношений между учителем и учениками. Являясь педагогом-мастером, активно работала над обобщением и распространением своего педагогического опыта. В копилке ее методических разработок, рекомендаций, обобщений собрано около 40 работ.

В 1987 г. модель учебного кабинета трудового обучения младших школьников, была представлена на ВДНХ СССР, этот методический проект был удостоен бронзовой медали и диплома 3-й степени. Ее учащиеся принимали активное участие в различных выставках конкурсах. В 1990 году обобщение опыта работы Шакиной В.А. было опубликовано в сборнике «Осуществление трудовой подготовки школьников Челябинской области».

На протяжении 20 лет Шакина В.А. возглавляла районное, а затем городское методические объединения учителей трудового обучения и технологии. Являлась членом городской экспертной группы по аттестации учителей технологии и трудового обучения.

Шакина В.А. работала в тесном контакте с Магнитогорским педагогическим колледжем. Студенты являлись постоянными и желанными практикантами. Она щедро делилась с ними своим опытом. У Валентины Андреевны был особый дар индивидуального подхода к ученикам, любовь к профессии и уникальный педагогический талант. [3]

Наша группа 6 октября 2022 года в городском краеведческом музее посетила экскурсию, посвященную Дню учителя и Году учителя и наставника. Сотрудник музея Козлова Елена Анатольевна рассказала об образовании города Магнитогорска и выдающихся педагогах. Таким образом, с помощью создания этого проекта, мы показали, как много в нашем колледже обучалось талантливых, знаменитых людей. Эта работа помогла, лучше узнать историю колледжа. [2]

### **Список литературы:**

1. Документы, фотографии, удостоверения, грамоты, медали из семейного архива Шакина В.А., Михалевич Г.З.
2. Воспоминания родственников, сотрудников музея.
3. Заслуженные учителя школы РСФСР (1949-1991). Заслуженные учителя школы РФ (1992-1995). Заслуженные учителя РФ (1996-2010) [Текст]: энциклопедия / [гл. ред.- сост. Г. С. Шкрень]. – Челябинск: Изд-во Челябинского гос. пед. ун-та, 2010. – 695, [1] с.: портр.; 27 см.; ISBN 978-5-85716-848-6



*Масалова Полина Валерьевна, Исаева Мария Алексеевна,*  
*студентки*  
*Руководитель:*  
*Раевская Надежда Владимировна,*  
*преподаватель русского языка и литературы*  
 ГБОУ ПОО «Магнитогорский технологический колледж имени В.П. Омельченко»,  
 Г. Магнитогорск, Челябинская область, Россия

## СОЗДАНИЕ ФОТОПРОЕКТА «ИМЕНА МАГНИТОГОРСКИХ ПОЭТОВ НА КАРТЕ ГОРОДА»

Тема нашей работы – «Создание фотопроекта «Имена магнитогорских поэтов на карте города Магнитогорска» тесно связана с получаемой нами специальностью – «Техника и искусство фотографии».

В 30-х годах на Урале в голой степи вопреки всему вырос красивейший город – Магнитогорск!

Магнитогорск – один из пяти городов, расположенных одновременно в Европе и Азии, город трудовой доблести, один из крупнейших мировых центров черной металлургии, крупный культурный и деловой центр Южного Урала.

Магнитогорск – это еще и город с богатым литературным наследием, город, в котором жили и живет большое количество замечательных писателей и поэтов, прославивших и воспевших наш замечательный город.

Строили Магнитогорск люди разного происхождения, разных профессий, разного образования. Приезжали с разных уголков страны и даже мира. И среди первостроителей легендарной Магнитки мы уже видим великих поэтов, в честь которых назовут впоследствии улицы, библиотеки, школу, сквер, откроют музей.

Среди них – Борис Ручьев и Михаил Люгарин.

Литературное творчество, строительство города, возведение металлургического завода – все это связало судьбы множества людей, стало целью и основой жизни многих из них.

Уже 1 января 1930 года вышел в свет первый номер газеты «Магнитогорский рабочий», в этом же году при редакции был создан первый литературный кружок. Первоначальное его название – «Буксир». В литературную группу входило 24 литератора, к 1932 г. – более 100!

В 1934 году по приказу директора ММК открывается Дом писателя. Из первого состава лит.бригады им. Горького вышли такие писатели-профессионалы, как Б.Ручьев, М. Люгарин, Л. Татьяничева, А. Лозновой, М. Гроссман и другие.

Легендарный город постепенно растит великих поэтов, которые в своем творчестве на века прославят труд рабочих, металлургов, сумеют воспеть красоту Урала и красоту плавящейся стали!

Целью нашей работы является создание фотопроекта «Имена магнитогорских поэтов на карте города Магнитогорска».

Мы поставили перед собой следующие задачи:

- изучить историю Магнитогорска;
- изучить историю возникновения литературных и культурных объектов Магнитогорска;
- изучить биографию поэтов, познакомиться с их творчеством;
- посетить литературные объекты Магнитогорска, сделать их фотографии, которые впоследствии войдут в наш фотопроект.

Актуальность нашей работы заключается в практической возможности ее применения на занятиях по курсам «Родной литературы» и «Краеведения». Также работа будет интересна всем, кто увлекается историей и культурой родного края.

Для выполнения задач проекта мы посетили следующие литературные и культурные объекты:

- Центральную городскую библиотеку им. Б.А. Ручьева;
- Музей-квартиру поэта Бориса Ручьева;
- сквер им. Б. Ручьева;
- памятник «Палатка первых строителей Магнитогорска»;
- Библиотеку-филиал им. Л.К. Татьяничевой;
- Библиотеку-филиал №10 им. А.Б. Павлова;
- дом, на котором расположена мемориальная доска поэту А.Б. Павлову;
- Библиотеку-филиал №5 им. Р.А. Дышаленковой;
- Центральную детскую библиотеку им. Н.Г. Кондратковской;
- Памятный знак в честь выпуска 200 миллионов тонн стали Магнитогорским металлургическим комбинатом, на котором высечены слова магнитогорского поэта Владилена Машковцева из стихотворения «Магнитогорск».

Также мы посетили улицы Б.Ручьева, Татьяничевой, Люгарина, Кондратковской

Основную информацию, необходимую для нашего проекта, мы получили из рассказов библиотекарей, из книжного фонда библиотек города, из городских газет и энциклопедий о городе.

Мы узнали, что библиотеки в нашем городе – это не просто место, в котором можно взять и почитать интересные книги, это настоящие культурные центры, помогающие обществу приумножать знания и воспитывать человека просвещенного, читающего и интеллектуально развитого.

Библиотеки нашего города имеют уголок писателя, именем которого названа библиотека. Это некий мини-музей, хранящий историю, воспоминания, личные вещи, рукописи и ценные книги писателя.

При посещении библиотек очень важным для нас было общение с библиотекарями, которые помогли нам узнать историю каждой библиотеки, направили и сориентировали нас в поиске нужных источников и материалов для проекта.

При посещении литературных и культурных объектов города мы делали много фотографий, лучшие из которых вошли в наш фотопроjekt.

На фотографиях можно увидеть вид библиотек изнутри и снаружи, стеллажи, читальные залы, места отдыха, мини-музеи и музей-квартиру, книги, рукописи, личные вещи поэтов; узнаваемые места улиц, сквера, названные именами поэтов; памятник «Палатка первостроителей» с высеченными на нем словами Бориса Ручьева из стихотворения «Песня о брезентовой палатке» и памятный знак со словами Владилена Машковцева из стихотворения «Магнитогорск».

Создание фотопроекта стало нашим первым шагом в получении профессионального опыта.

Фотография – это изобразительное искусство, занимающее одно из ключевых мест в современной массовой культуре. Один кадр может хранить в себе часть истории, часть чей-то жизни, душевные переживания и воспоминания. Фотография может быть свидетелем того, что произошло в жизни, а может быть и символом уходящего времени.

Каждый снимок – это авторский проект, который отображает мир конкретного человека и его взгляд на современный ему мир.

Мы очень надеемся, что созданный нами фотопроjekt будет интересен и полезен школьникам, студентам, горожанам, гостям нашего города и всем тем, кому будет интересна история и культура Магнитогорска.

Продукт проекта «Создание фотоальбома «Имена магнитогорских поэтов на карте города» является небольшим, но важным для нас вкладом в историю Магнитогорска, связанную с развитием литературного процесса и культурного просвещения.

**Список литературы:**

1. Литература России. Южный Урал / Крохалева Т.Н., Соловьева Т.В., Стрелец Л.И. – Челябинск: Взгляд, 2003.
2. Магнитка – крепость России. Художественно-публицистическое издание / под ред. С. Комиссарова – Магнитогорск – Москва: Медиахолдинг «Элита России», 2002.
3. Магнитогорск. Краткая энциклопедия / под ред. Никифорова Б.А. – Магнитогорск: Магнитогорский Дом печати, 2002.
4. Хроника огненных лет, 1932-2022 / О.С. Акулов, Е.Ю. Брызгалина и др. – Магнитогорск: Магнитогорский Дом печати, 2022. – 236 с. : цв. фот.

*Маташов Дмитрий Михайлович,  
студент*

*Руководитель:*

*Шейна Анастасия Анатольевна,  
преподаватель правовых дисциплин*

*ГБПОУ «Магнитогорский педагогический колледж»  
г.Магнитогорск, Челябинская область, Россия*

## **ЭКОЛОГИЧЕСКИЕ ПРЕСТУПЛЕНИЯ: АКТУАЛЬНЫЕ ПРОБЛЕМЫ ПРАВОПРИМЕНИТЕЛЬНОЙ ПРАКТИКИ**

Закрепление ценности экологических объектов и природы в целом начинается с Конституции Российской Федерации (далее РФ). Так, ст. 9 провозглашает, что земля и другие природные ресурсы используются и охраняются в Российской Федерации как основа жизни и деятельности народов, проживающих на соответствующей территории, что придает конституционный статус экологической безопасности, как одной из основ государства [1]. К тому же ст. 42 относит к правам каждого гражданина право на благоприятную окружающую среду [1]. Также большое значение охране общественных отношений в сфере экологической безопасности определяется в Уголовном кодексе РФ (далее УК РФ) [2]. Это связано с тем, что существует прямая зависимость между состоянием окружающей среды и состоянием здоровья всего человечества.

Одной из главных сложностей, возникающих в процессе расследования экологических преступлений, является отсутствие у следователя достаточных специальных знаний в области охраны окружающей среды, а также отсутствие специальной техники, что влияет на дальнейший ход процесса.

В России первые правовые нормы природоохранительного характера появились еще в «Русской Правде». При Петре I также принимались меры по охране животных — объектов охоты. Однако система норм, обеспечивающих охрану природы, начала складываться лишь к концу XIX в [4].

В уголовных кодексах РСФСР нормы об экологических преступлениях не были систематизированы и содержались в различных разделах, в основном в главе «Хозяйственные преступления» [6].

Антропогенное воздействие на природную среду приобрело такие масштабы, в которых оно уже подрывает естественную основу существования самого человека. Жизнеобеспечительные функции природных объектов и экосистем оказались нарушенными,

что не замедлило сказаться на отношении человека к их качественному состоянию. Пришло понимание социальной ценности благоприятной окружающей среды.

Осознание обществом необходимости юридического регулирования отношений, возникающих в сфере реализации естественного права человека на жизнь в благоприятной природной среде, привело к созданию ряда законодательных норм, закрепивших экологические права граждан РФ, их гарантии и способы защиты, к введению в УК РФ специальной главы «Экологические преступления». Данная глава является одной из гарантий обеспечения предусмотренного ст. 42 Конституции РФ права каждого на благоприятную окружающую среду.

В настоящее время УК РФ не содержит понятия экологического преступления. Нет единства по этому вопросу и в юридической литературе. Проанализировав различные мнения ученых можно сделать вывод, что под экологическим преступлением понимаются общественно опасные деяния, посягающие на природную среду, ее компоненты и общественные отношения по сохранению благоприятной для жизнедеятельности человека природной среды, рациональному использованию ее ресурсов и обеспечению экологической безопасности населения, и состоящее непосредственно в противоправном использовании природных объектов, как социальных ценностей, а также приводящие к негативным их изменениям.

Особенностью охраняемых главой 26 Уголовного кодекса [2] общественных отношений является то, что они детально урегулированы нормами экологического права, прежде всего Федеральным законом от 10 января 2002 г. № 7-ФЗ «Об охране окружающей среды» [3], а также другими нормативными актами. Определить характер и размер вреда, причинного природной среде, возможно лишь на основе применения специальных стандартов и нормативов, объединяющих технические и юридические требования.

По характеру и степени общественной опасности экологические преступления, предусмотренные уголовным законодательством РФ, относятся к категории преступлений, не представляющих большой общественной опасности, либо преступлениям небольшой тяжести. В подтверждении данной позиции законодателя можно привести примеры постановлений мирового судьи судебного участка №2 Орджоникидзевского района г. Магнитогорска по уголовным делам №№1-5/2023,1-25/2023,1-26/2023 по признакам преступления, предусмотренных ч. 1 ст. 256 УК РФ [7,8,9]. По результатам рассмотрения судьей уголовные дела были прекращены на основании ст.76.2 УК РФ, ст.25.1 УПК РФ и назначена мера уголовно-правового характера в виде судебного штрафа в доход государства. Однако не стоит умалять общественную опасность экологических преступлений. Специфика экологических преступлений в том, что они не только представляют опасность в рамках одной страны, но и затрагивают интересы всего мирового сообщества.

Исходя из непосредственного объекта посягательства к экологическим преступлениям общего характера относятся преступные деяния, предусмотренные ст. 246–249 УК РФ, к специальным – ст. 250-262 УК РФ. Специальные экологические составы (их 17) сформулированы в отдельной главе «Экологические преступления» (гл. 26), которая помещается в раздел IX «Преступления против общественной безопасности». Условно данные составы можно классифицировать по нескольким группам – соответственно объекта охраны окружающей среды. Объектом экологических преступлений являются конкретные общественные отношения по охране отдельных видов природных богатств, их рациональному использованию и обеспечению экологической безопасности населения [5].

Экологические преступления могут совершаться как в виде действия (например, загрязнение вод), так и в виде бездействия (например, невыполнение обязанностей, непринятие мер).

Часто экологический вред является необратимым, он не поддается восстановлению ни силами природы, ни деятельностью человека. Подсчитать экологический ущерб порой практически невозможно (например, выведение из оборота участка земли вследствие радиоактивного загрязнения). Наступившие или возможные последствия могут быть

различными, но всегда связанными либо с причинением вреда здоровью людей, либо с загрязнением природной среды. Установление причинной связи при совершении экологических преступлений требует специальных познаний в области экологии.

Особую сложность в практике вызывает установление причинной связи в составах загрязнения природных компонентов, в которых в качестве квалифицированных последствий (вторичных последствий) названы смерть человека или заболевание людей. Причинная связь в таких случаях будет иметь место только тогда, когда вредное воздействие на природный объект (например, атмосферный воздух) точно установленного источника загрязнения повлечет изменение качественного состояния соответствующего природного объекта, а последнее окажет неблагоприятное воздействие на человека либо природную среду.

Криминалистические характеристики экологических преступлений в основном сходны по: обстановке произошедшего события; типологическим чертам правонарушителей, особенностям их преступного поведения; мотивам совершения преступлений и механизму следообразования; характеру и размерам причиненного ущерба и др. Однако в данной группе преступлений наиболее распространенными и экологически опасными являются деяния, связанные с загрязнением вод (ст. 250 УК РФ) и загрязнением атмосферы (ст. 251 УК РФ). Опасность этих преступлений связана с повышением требований к охране вод и атмосферы, от чистоты которых напрямую зависит жизнедеятельность людей и большинства других живых организмов.

Практика расследования уголовных дел данной категории свидетельствует, что в любой ситуации неотложными следственными действиями являются осмотр места происшествия и допросы очевидцев.

На первоначальном этапе расследования следователь не должен перекладывать свои функциональные обязанности и задачи на сотрудников санитарно-эпидемиологических служб или инспекции рыбоохраны, пассивно ожидая результатов их служебного расследования. Личное восприятие, дополнительное выявление и фиксация последствий преступного нарушения правил охраны окружающей среды, сбор доказательств на месте происшествия основная задача следователя и определяющее условие полного и быстрого раскрытия преступления.

Осмотр места происшествия по факту загрязнения воды, почвы, воздуха действие сложное и трудоемкое. Сохранить его обстановку в условиях постоянного изменения погоды и производственной деятельности предприятий практически невозможно, поэтому успех выявления и закрепления доказательств во многом зависит от кропотливой подготовки, своевременного осмотра и хорошей организации работы на месте происшествия.

Как правило, осматриваемая территория бывает довольно обширной: лесные массивы, водные участки, пашни, предприятия, территории, где непосредственно находится источник загрязнения, и пр. С учетом этого обстоятельства необходимо предусмотреть и подготовить крупномасштабные карты или схемы осматриваемой территории, различные транспортные (вертолеты, автомобили, вездеходы, лодки, катера и т.д.), технические и криминалистические средства, в том числе средства, предназначенные для осуществления экспресс-анализа и забора проб воздуха, воды, грунта, хранения отдельных экземпляров погибших животных (зверей, птиц, рыб, насекомых) и растительности.

Материалы служебных расследований обязательно приобщаются к уголовным делам об экологических преступлениях, так как имеют доказательственное значение. В целях установления причин и условий, способствовавших совершению экологических преступлений, важно установить недостатки в деятельности предприятия (организации) и должностных лиц. Для этого, как правило, требуется самое широкое использование специальных познаний в вопросах техники и технологии конкретного предприятия, о характере загрязнения и наступивших или могущих наступить экологически вредных последствий.

Сложным и неоднозначно решаемым в теории уголовного права является вопрос о квалификации по субъективной стороне преступлений с квалифицирующими признаками. В

составах экологических преступлений к таким обстоятельствам относятся: особые свойства предмета посягательства – животные, охотиться на которых полностью запрещено (ч. 1 ст. 259 УК РФ), деревья и кустарники в определенных лесах (ч. 2 ст. 260 УК РФ); последствия – крупный ущерб, существенный вред, тяжкие последствия (ст. 246, 247, 248, 249 УК РФ и др.); место – заповедники, зоны экологического бедствия и чрезвычайной экологической ситуации, заказники (ст. 247, 250, 256, 258 УК РФ и др.); способ – применение автотранспортных средств (например, ст. 258 УК); специальный субъект — лица, использующие свое служебное положение (ст. 256, 258, 260 УК РФ). Для правильного решения вопроса о содержании психического отношения виновного к квалифицирующим признакам составов экологических преступлений необходимо использовать идею дифференцированного подхода.

Мотивы и цели экологических преступлений в законе не предусматриваются. Поскольку экологические преступления описаны таким образом, что мотив находится за пределами состава, следственные и судебные органы зачастую игнорируют его.

Одним из важных условий повышений эффективности борьбы с экологическими преступлениями являются постоянное совершенствование правовой базы природоохранительной деятельности [5].

Важным направлением деятельности органов внутренних дел в области охраны природы является профилактика экологических правонарушений.

По нашему мнению, УК РФ, а именно глава 26 «Экологические преступления» нуждается в серьезной детальной доработке. Ряд норм в ней (ст. 246, 255, 259, 262, например) в результате редакционных недоработок заведомо «мертвые» и практически не применяются на практике. Санкции отдельных схожих между собой по степени общественной опасности преступлений не приведены в соответствие, а наказание за некоторые опасные преступления предусмотрено более мягкие, чем за менее опасные (ст. 250, 251 и 258, например). Ущерб жизни, здоровью людей, природной среде, хозяйственной деятельности от экологических преступлений зачастую гораздо выше, чем от преступлений против личности, экономических и иных, но лишь два из них (ч. 2 ст. 247 и ч. 2 ст. 261 УК РФ) отнесены к тяжким. Другие, даже повлекшие гибель многих людей, к таковым не относятся. Отсутствуют нормы об ответственности за ряд общественно опасных деяний: экологическую контрабанду; незаконный ввоз с целью захоронения на территории РФ ядерных отходов; экологический терроризм; посягательства, связанные с уничтожением генофонда растений и животных; незаконную торговлю животными и растениями, занесенными в Красную Книгу РФ.

#### **Список литературы:**

1. Конституция Российской Федерации (принята всенародным голосованием 12.12.1993 с изменениями, одобренными в ходе общероссийского голосования 01.07.2020) // Российская газета. 25.12.1993. № 237
2. Уголовный кодекс Российской Федерации от 13.06.1996 № 63-ФЗ (ред. от 05.04.2021, с изм. от 08.04.2021) // Собрание законодательства РФ. 17.06.1996. №25. ст. 2954
3. Федеральный закон «Об охране окружающей среды» от 10.01.2002 N 7-ФЗ (последняя редакция) // Собрание законодательства РФ. 14.01.2002. N2.ст. 133
4. Молчанов, Б.А. Природное законодательство России (18-начало 19 веков) / Б.А. Молчанов. – Архангельск, 2000. – 237 с.
5. Рарог, А.И. Вина в советском уголовном праве / А.И. Рарог. – Саратов, 1987. – 148 с.
6. Тангиев, Б.Б. История развития российского законодательства в области охраны окружающей среды / Б.Б. Тангиев // История государства и права. – 2006. - № 10. – С. 12-13.
7. Постановление мирового судьи судебного участка №2 Орджоникидзевского района г. Магнитогорска Челябинской области от 30 марта 2023 г. по делу № 1-5/2023 // Судебный участок №2 Орджоникидзевского района г. Магнитогорска Челябинской области [https://sudact.ru/magistrate/\(дата обращения 25.12.2023\)](https://sudact.ru/magistrate/(дата обращения 25.12.2023)).

*Музафарова Анна,  
студентка  
Руководитель:  
Безверхая Валентина Владимировна,  
кандидат педагогических наук, доцент,  
преподаватель экономики и управления  
ГБОУ ПОО «Магнитогорский  
технологический колледж имени В.П. Омельченко»  
г.Магнитогорск, Челябинская область, Россия*

## **ЭКОНОМИЧЕСКОЕ ОБОСНОВАНИЕ ОТКРЫТИЯ НОВОГО КАФЕ "МЯУ-МЯУ"**

В статье рассматривается проблема экономического обоснования, целесообразности открытия нового кафе «Мяу-мяу». По мнению авторов статьи эффективность открытия кафе необходимо рассматривать с двух позиций, как социальный проект и как проект приносящий прибыль.

Ключевые слова: кафе, эффективность, социальный эффект, прибыль, рентабельность, маркетинговые исследования, SWOT- анализ, риски, возможности, страхование.

Общественное питание является одной из отраслей, которая направлена на удовлетворение потребностей населения. Социальная направленность современной рыночной экономики, ориентация на создание условий, обеспечивающих достойную жизнь и развитие человека, со всей остротой выдвигают необходимость качественных изменений этой сферы услуг. Результаты деятельности этой сферы носят многофункциональный, комплексный характер, увеличивают свободное время населения, освобождают его от трудоемких работ по ведению домашнего хозяйства, способствуют рациональному использованию денежных доходов. Предприятия общественного питания играют важную роль в удовлетворении потребностей населения, и в системе инфраструктуры национальной экономики рассматриваются как общественно-организованная форма удовлетворения потребностей людей в готовой пище.

Среди самых актуальных современных тенденций с одной стороны отмечено повышенное внимание к здоровому питанию и формированию рациона с учетом состояния собственного здоровья. Этот аспект, а также в целом развитие науки о питании человека требует от персонала предприятий общественного питания внедрения новых технологий и ранее не использовавшегося сырья.

С другой стороны организации общественного питания - это место отдыха с семьей, с друзьями. Немаловажен социальный аспект деятельности данных организаций. Примером может служить Магнитогорское котокафе «Мяу-мяу».

Котокафе - это уникальная концепция кафе, в котором посетители могут насладиться ароматным кофе, выпить чашку чая или попробовать различные блюда и десерты в компании милых и ласковых кошек. Такие заведения обычно имеют специальное оборудование и условия для ухода и проживания кошек, что создает уютную и спокойную атмосферу.

Котокафе часто предлагают различные игры и взаимодействие с животными, что приносит посетителям много радости и положительных эмоций.

Такие места также могут выступать в качестве приюта и места для усыновления кошек. Котокафе предоставляют возможность найти новый дом для бездомных или приюта для кошек, создавая благоприятные условия для их знакомства с потенциальными хозяевами. Кроме того, они могут проводить различные благотворительные и образовательные мероприятия, чтобы привлечь внимание общественности к проблеме бездомных животных.

Такие заведения сочетают в себе общественную пользу, развлечение и бизнес, что делает их популярными среди любителей кошек и любителей кафе.

В кафе «Мяу-мяу» планируется разнообразное и обширное меню, включающее в себя сложные блюда и десерты. Меню кафе будет обновляется и пополняться холодными и горячими напитками, а также питанием для котов и кошек.

Маркетинговая среда - совокупность активных субъектов и сил, действующих за пределами фирмы и влияющих на возможности руководства службой маркетинга устанавливать и поддерживать с целевыми клиентами отношения успешного сотрудничества. Любое предприятие действует и достигает успеха не в безвоздушном пространстве, а в определенной окружающей среде. Маркетинговая среда - все, что оказывает влияние на деятельность фирмы.

Маркетинговые исследования - форма бизнес-исследования и направление прикладной социологии, которое фокусируется на понимании поведения, желаний и предпочтений потребителей, конкурентов и рынков в диктующей рынком экономике.

SWOT – метод стратегического планирования, заключающийся в выявлении факторов внутренней и внешней среды организации. В ходе анализа было выявлено следующее.

Сильные стороны:

1. Уникальность концепции, что привлекает внимание посетителей
2. Возможность проведения мероприятий, связанных с уходом за животными
3. Потенциал для создания уютной и спокойной атмосферы
4. Защищённость от сильного конкурентного давления, за счёт уникальности заведения.
5. Технологическое превосходство, за счёт нового современного оборудования.
6. Высококвалифицированный персонал.

Слабые стороны:

1. Необходимость поддерживать высокие стандарты гигиены и заботы о здоровье животных
2. Ограниченная аудитория из-за аллергий и непереносимости котов
3. Высокие затраты на уход за котами и содержание помещения.
4. Внутрипроизводственные проблемы, связанные с отключением электроэнергии, воды.

Угрозы:

1. Конкуренция с другими кофейнями и заведениями, предлагающими альтернативные формы отдыха.
2. Возможные проблемы с соблюдением законодательства и нормативов по уходу за животным.
3. Риск негативных отзывов и репутационных проблем из-за возможных инцидентов с животными.

Возможности:

1. Проведение совместных мероприятий с приютами для животных
2. Внедрение программ по обучению и терапии с использованием кошек.
3. Расширение ассортимента услуг (например, кофе, десерты, товары для животных).
4. Использование кредитных ресурсов для продвижения нового проекта.
5. Открытие новых предприятий в соседних регионах.

Важным аспектом анализа деятельности организации является выявление возможных рисков. Для кафе «Мяу-мяу» можно выделить следующие риски:

1. Возможные сбои в работе оборудования, что может повлечь за собой порчу имущества и невозможность производства продукции.
2. Инфляция, изменения валютных курсов, из-за чего кафе вынуждено будет повышать цены на блюда.
3. Проблемы с поставщиками.
4. Возможные природные катаклизмы(пожары, наводнения, землетрясения).
5. Недостаточный спрос продукции, в связи со снижением дохода гостей.
6. Реальная возможность появления конкурентов.

Основными способами снижения риска являются:



- Принятие превентивных мер по предупреждению рисков (установка охранной сигнализации и т.п.);
- Поиск надежных партнеров, улучшение договорной работы и. т. п.;
- Создание резерва средств на непредвиденные расходы;
- Корректировка планов с учетом возможности наступления неблагоприятных обстоятельств;
- Поиск дополнительной информации;
- Использование различных видов страхования;
- Хеджирование (страхование риска от неблагоприятных изменений цен по коммерческим операциям);
- Диверсификация деятельности предприятия.

Анализируя планируемые экономические показатели выяснили, что прибыль от реализации услуг (П) определяется по формуле:

$P = O_{год} - C_{б}$ , где

Oгод - годовой объем реализации блюд (рассчитан в таблице 3), руб.

Cб - полная себестоимость (рассчитана в таблице 5), руб.

$P = 102663000 - 70802709 = 31860291$  руб.

Рентабельность продукции - это отношение прибыли к себестоимости, то есть к затратам на производство и реализацию продукции.

Рентабельность продукции (Р) рассчитывается по формуле:

$R = P / C_{б} * 100\%$ , где

P - прибыль от реализации услуг, руб.

Cб - полная себестоимость услуг, руб.

$R = 31860291 / 70802709 * 100 = 45\%$

Рентабельность продаж - коэффициент, который показывает долю прибыли в каждом заработанном рубле.

$R_{продаж} = P / O_{год} * 100\%$ , где

P - прибыль от реализации услуг, руб.

Oгод - годовой объем реализации блюд (рассчитан в таблице 3), руб

$R_{продаж} = 31860291 / 102663000 * 100 = 31,03\%$

Организация общественного питания могут применять специальные налоговые режимы, а именно упрощенную систему налогообложения, патентную систему.

Кафе «Мяу-мяу» применяет упрощенную систему налогообложения.

Упрощенная система налогообложения регламентируется главой 26.2 Налогового кодекса РФ. Согласно данной главе организация самостоятельно может выбрать один из двух объектов налогообложения:

объект- доходы (ставка налога 6%)

объект- доходы минус расходы (ставка 15%)

Кафе «Мяу-мяу» может использовать один объект налогообложения. Рассчитаем налог для объекта «доходы-расходы»

$N = P * 15\% / 100\%$

Где P- прибыль

$N = 31860291 * 15 / 100 = 4\,779\,044$  руб.

Рассчитаем налог для объекта «доходы»

$N = 102663000 * 6 / 100 = 6\,159\,780$  руб.

Выгоднее выбрать объект «доходы-расходы», так как налог будет составлять 4779044 рублей.

Чистая прибыль(ЧП):

$ЧП = P - \text{налог}$

$ЧП = 31860291 - 4779044 = 27\,081\,247$  руб

Таким образом, открытие нового кафе «Мяу-мяу» целесообразно и выгодно как с экономической точки зрения, так и с социальной.

**Список литературы:**

1. Зайко, Г.М. Организация производства и обслуживания на предприятиях общественного питания: Учебное пособие / Г.М. Зайко. - М.: Магистр, 2022. - 560 с. ISBN 978-5-9776-0060-6.
2. Николаева Т.И., Тарасова В.В., Егорова Н.Р. Экономика предприятий торговли и общественного питания / Т.И. Николаева, В.В. Тарасова, Н.Р. Егорова. – М.: Изд-во «Кнорус», 2020. – 400 с. ISBN: 978-5-390-00226-1.
3. Гайворонский, К.Я., Щеглов Н.Г. Технологическое оборудование предприятий общественного питания и торговли / К.Я. Гайворонский, Н.Г. Щеглов. – М.: Изд-во «Инфра-М», 2022. - 469 с. ISBN 978-5-16-017316-0.
4. Электронные издания (ресурсы):  
<http://www.pitportal.ru/technology/11144.html>  
<http://www.magnatcorp.ru/articles/4158.html>  
<http://www.fabrikabiz.ru/restaurant/4/5.php>

*Назарова Василина Геннадьевна,  
студентка*

*Руководитель:*

*Латыпова Файруза Ямалетдиновна,  
преподаватель*

*ГБПОУ «Магнитогорский педагогический колледж»  
г.Магнитогорск, Челябинская область, Россия*

## **ВЕЛИКАЯ МУЗЫКА ВСЕГДА ИДЕТ ОТ СЕРДЦА**

В марте 2023 года музыкальному отделению исполнилось 65 лет. В нашем колледже есть преподаватели, которые работают в педагогическом колледже давно. В 1958 году при педагогическом училище открывается музыкальное отделение. Прекрасные музыканты стояли у его колыбели: Минин И.Г., Шаппо М.Ф., Горький А.А., Гнусарев М.К., Дорогин М.М., Лященко А.М., Афонин Л.Г. и многие другие. Совместное творчество педагогов и студентов, активная музыкально-просветительская деятельность всегда были и остаются ведущими в жизни музыкального отделения. Отделение всегда славилось и гордилось своими художественными коллективами. Хоры музыкального отделения возглавляли Какунина С.К., Рукавишникова А.А., Седоплатова Т.И., Олейник Г.В., Мовчан Н.Н. В 1995 году Тиньковской И.Б. был создан фольклорный ансамбль «Веряя». Этот коллектив, а впоследствии и вокальный ансамбль «Делика» (рук. Малышина М.Н.), «Акцент» (рук. Бурдачева О.А.) быстро завоевали популярность и стали участниками всех городских и областных фестивалей, праздников, конкурсов.

В тесном содружестве с хоровыми коллективами работали замечательные преподаватели-концертмейстеры: Пунькаева И.К., Богатырёва О.М., Сушкова Н.А., Позняк Е.К., Лачин И.П., Коробейников М.М., Цымбал Т.А. [1]

**Мовчан Наталья Михайловна** родилась в семье не музыкантов, ее родители были инженерами. Однако музыка в ее семье всегда присутствовала. В школе она очень любила петь в хоре и это повлияло на выбор профессии. Она окончила педагогическое училище в Екатеринбурге, затем - Уральскую консерваторию отделение хорового дирижирования. Трудовая деятельность в педагогическом училище началась в 1977 году. Н.М.Мовчан поступила на работу в качестве концертмейстера, работала в классе Анатолия Ананьевича Радийчука, затем стала преподавать дирижирование и уже в 1984 году взяла хор. С тех пор

продолжает работать руководителем хора. Академический хор является победителем и призером конкурсов, фестивалей разного уровня. [2,3,4]

В семье **Цымбал Татьяны Андреевны** был дедушка, певший в Киевской опере, он же полковой музыкант воевал в 1 Мировой войны, регент церковного хора. В педучилище Т.А. Цымбал пришла в 1975 году, заведующим отделением тогда был Александр Моисеевич Гомон. На отделении тогда работали прекрасные музыканты: скрипач Лященко Александр Мартынович, дирижеры – Кротова (Какунина) Светлана Константиновна, Филимонова Зоя Васильевна, Варламов Михаил Дмитриевич, народники - Дорогин Михаил Максимович, Белявский Евгений Зиновьевич, Тищенко Александр Степанович и его жена Валентина Дмитриевна, Мокрушина Светлана Алексеевна, заведующая отделением, баянисты – Дупанов Виктор Семенович, Колюшин Юрий Николаевич, вокалисты Шевчук Тамара Ивановна, Радийчук Анатолий Ананьевич, Авраменко Розалия Николаевна, Пяткова Екатерина, прекрасные теоретики Санфирова Лидия Ивановна, Бекреева Елена Николаевна, Плахова Людмила Трофимовна, замечательные методисты Коробейникова Людмила Алексеевна, Романова Людмила Валерьяновна. Коллектив музыкантов был высокопрофессиональным, творчески активным. [2,3,4]

**Позняк Елена Константиновна** работает с 1996 года преподавателем фортепиано, аккомпанемента, концертмейстером на академическом хоре с Н.М. Мовчан. Она сразу же вошла в коллектив, в то время на музыкальном отделении заведующей была Полева Галина Ивановна. [2,3,4]

**Бурдачева Ольга Анатольевна** по своей специальности дирижер-хоровик. С детства занималась музыкой, закончила музыкальную школу, училище, педагогический институт искусств. С 1994 г. работает преподавателем вокала. Развить голос очень важно не только учителю музыки, но любому человеку. Потому что коммуникативная роль голоса, его интонация имеет очень важное значение в области общения. Голос может лечить человека, потому что в создании звука участвует весь организм – не только голосовые связки, но и спина, мышцы живота. Значит, нужно учиться правильно дышать. Ребенок рождается с первым криком, потом его звук проходит через всю его жизнь. Насколько человек гармонизирует себя внутри звуком, настолько эту положительную энергию он и излучает. Каждый человек имеет свой тон, определенную высоту звучания голоса. Развивать голос необходимо на высоких образцах музыкального искусства. Вокальная музыка – это синтез звука и слова. [2,3,4]

Любовь к музыке **Сушковой Нелле Алиевне** привили родители. Они были не музыканты, мама по профессии – врач, папа – инженер. Но в семье всегда была музыка, оба великолепно пели. В возрасте 6 лет они отвели ее в музыкальную школу. С этого момента начался мой путь достижения мира музыки. После окончания музыкального училища в 1978 году она поступила в Красноярский музыкальный институт искусств по специальности «Фортепиано». С 1992 года работает в педагогическом колледже. За годы работы было много ярких талантливых студентов, которые стали компетентными специалистами, профессионалами своего дела! [2,3,4]

**Олейник Галина Васильевна** работает в педагогическом училище с 1975 года вначале концертмейстером у Радийчука Анатолия Ананьевича, Авраменко Розалии Николаевны и Какуниной Светланы Константиновны, позже – преподавателем дирижирования и хорового класса. Коллектив отделения дружный, работоспособный, педагоги работают по призванию, любят свою профессию. Г.В.Олейник со многими работает вместе долгие годы. [2,3,4]

**Пунькаева Ирина Константиновна** закончила музыкальное училище, Уфимскую консерваторию. С 1982 года начала работать в педагогическом училище. Отделение на то время было молодое, почти все педагоги были – от двадцати пяти до тридцати пяти лет. Запомнились фестивали, конкурсы. На отделении проводились всероссийские конкурсы, в которых участвовали творческие коллективы Сибири и Дальнего Востока. На базе отделения

была создана агитбригада преподавателей, выступавшая на площадках комбината, с концертами выезжали в районы Челябинской области. [2,3,4]

**Рыбаков Александр Анатольевич** в 1974 году закончил Челябинское культурно-просветительское училище по специальности: клубный работник, руководитель самодеятельного оркестра народных инструментов, позже получил высшее образование в Челябинском государственном институте культуры. С 1999 года работает в колледже преподавателем музыкальных дисциплин, руководит оркестром русских народных инструментов «Русичи» имени М.М. Дорогина. Студенты с увлечением играют в оркестре, который является лауреатом городских и областных фестивалей «Весна студенческая», патриотической песни «Пою мое Отечество». Оркестр народных инструментов колледжа, где присутствуют все группы инструментов, это, в общем – то редкость.

«Александр Анатольевич Рыбаков – просветитель, яркий, опытный, творчески мыслящий, обладающий глубокими знаниями преподаватель, методист, инструментальщик, прекрасный организатор – всё это сочетается в нём, и он вносит огромный вклад в развитие музыкальной культуры не только города, области и всего Южно-Уральского региона!» – отмечает директор педагогического колледжа Ольга Юрьевна Леушканова. [1-4]

В семье **Павленко Игоря Александровича** на гармошке и баяне играли дед, отец, не имея музыкального образования, они по слуху подбирали любую мелодию. Это повлияло на воспитание и мировоззрение И.А. Павленко как музыканта. Творчество всегда было главным в его жизни, он всегда бы увлечен музыкой. В 1996 году окончив Магнитогорский педагогический колледж поступил в Магнитогорскую государственную консерваторию по специальности «народные инструменты». В 2001 году начал работать в педагогическом колледже концертмейстером, преподавателем индивидуальных дисциплин. Преподаватели: как Колюшин Ю.Н., Белявский Е.З., Родак Н.П., Тищенко А.С., Гомон А.М., Мовчан Н.М., Олейник Г.В., Пунькаева И.К. многому научили, дали ему путевку в жизнь. [2,3,4]

#### **Список литературы:**

1. Шарафутдинов, Р.К. «Урок длиной в 75 лет»: Магнитогорск: МГПК, 2006
2. Видео интервью преподавателей музыкального отделения.
3. Документы, фотографии, удостоверения, грамоты из семейного архива преподавателей и архива музея колледжа.
4. Воспоминания коллег и выпускников.

*Пахомова Есения Алексеевна,  
студентка,*

*Руководитель:*

*Омеленчук Кристина Александровна,  
преподаватель*

*ГБПОУ «Магнитогорский педагогический колледж»  
г.Магнитогорск, Челябинская область, Россия*

## **ТЕРМИНЫ ГРАФИЧЕСКОГО ДИЗАЙНА**

Сначала мы рассмотрим с вами несколько терминов, которые входят в основу графического дизайна. Это поможет ознакомиться с графическим дизайном, чтобы можно было понять, что он собой представляет, и как труд и знания дизайнера важны в наше время.

**Айдентика.** Айдентика – это русское обозначение, пришедшее к нам от английского слова identity (идентичность). Необходимость введения такого понятия вызвана ростом конкуренции на рынке. Компаниям нужна узнаваемость в социуме. Айдентика создает «лицо» компании, выделяющие ее из множества других. Это совокупность корпоративных

ценностей, культуры, фирменного стиля, сайта, рекламных и сувенирных материалов. Айдентика направлена на формирование отношения к компании, впечатления от нее, ее образа в глазах потребителей. Она, как правило, не меняется на протяжении истории компании (рис. 1).

**Фирменный стиль.** Фирменный стиль является важной составляющей айдентики и представляет собой совокупность разработанных элементов, таких как: логотип, фирменные цвета и шрифты, визитки, афиши, флаеры и т.д. (рис. 2).

**Логотип.** Логотип – это главный элемент фирменного стиля, который представляет собой фирменную шрифтовую надпись, которая может быть полным или сокращенным названием компании, или одного из выпускаемых товаров, или же определенный отрисованный объект, разработанный дизайнером с целью повышения узнаваемости и распознавания компании в среде. Логотип выражает индивидуальность компании. Успешная разработка логотипа определяет эффективность всего фирменного стиля (рис. 3).

**Брендбук.** Брендбук (от англ. «brand book» – книга бренда) в классическом понимании – это внутренний маркетинговый документ компании. Он не публикуется в открытом доступе, потому что содержит стратегию бизнеса с описаниями конкурентов, платформой бренда, исследованиями аудитории и рынка. Брендбук занимает центральное место в общей системе брендинга и применяется специалистами, чтобы сформировать имидж компании для клиентов и покупателей. В брендбуке обязательно должен быть раздел об использовании элементов идентификации бренда, или гайдлайн (от англ. guideline). В него могут входить визуальные и звуковые решения, даже описания запахов. Коротко, брендбук – это руководство по фирменному стилю для сотрудников, партнёров, контрагентов, подрядчиков. В дизайнерской среде со временем брендбуком стали называть гайдлайн (рис. 4).

**Мокап.** Мокап – это специализированное понятие, используемое дизайнерами. Это своего рода макет, при помощи которого дизайнер может презентовать свои разработки заказчику в трехмерном изображении. Это могут быть обложка, упаковка, визитка или другая продукция, на которую накладывается будущий логотип.

Использование мокапа упрощает взаимодействие дизайнера и заказчика, и уже на стадии разработки позволяет увидеть и внести необходимые доработки и изменения (рис. 5).

**Фавикон.** Фавикон – это значок сайта, который отображается во вкладке браузеров и помогает быстрее распознать сайт среди других. Фавикон сегодня тоже один из важных элементов фирменного стиля. Разработка фавикона подчиняется специфическим требованиям – минимум размера и минимум деталей (рис. 6).

В этой статье рассмотрены самые популярные термины, которые используют графические дизайнеры. Использование их для создания инфографики позволит ознакомить людей, в том числе потенциальных заказчиков с этими терминами, чтобы расширить их представление о дизайне и его составляющих. Это поможет лучше понимать дизайнеров и избежать обесценивания их труда, а также повысит эффективность коммуникации при оформлении заказа на работу графического дизайнера.



(Рисунок 1. Айдентика)



(Рисунок 2. Фирменный стиль)



(Рисунок 3. Логотип)



(Рисунок 4. Брендбук)



(Рисунок 5. Мокап)

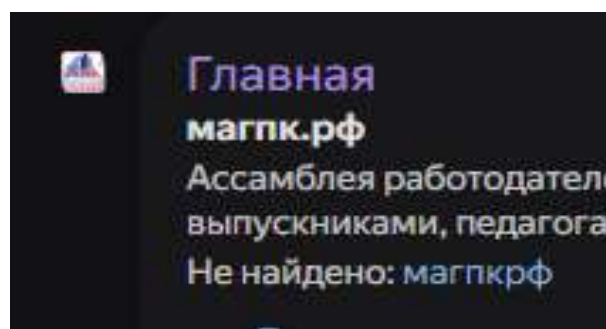

(Рисунок 6. Фавикон)

**Список литературы:**

1. Яндекс Практикум: [сайт]. Как разработать брендбук: советы дизайнерам / Алевтина Гринмирис, Василина Пожидаева (<https://practicum.yandex.ru/blog/cto-takoe-brandbook/#cto-takoe>) – Текст : электронный.
2. Графический дизайн Ana's Design – личный блог: [сайт]. Термины графического дизайна / Анастасия Фёдорова (<https://anasd.ru/terminy-graficheskij-dizajn/>) – Текст : электронный.

*Середа Матвей Сергеевич,  
студент*

*Руководитель:*

*Носик Анна Сергеевна,*

*мастер производственного обучения*

*ГБОУ ПОО «Магнитогорский технологический колледж имени В.П. Омельченко»  
г.Магнитогорск, Челябинская область, Россия*

## **СОЗДАНИЕ ТЕХНИЧЕСКОГО ПРОЕКТА «ВСЕГДА СУХАЯ СКАМЕЙКА»**

Магнитогорск – крупный центр черной металлургии. Расположен на двух берегах реки Урал, в 2-х частях света: левый берег – в Азии, правый – в Европе. В последние годы в нашем городе активно благоустраивается территория парков и скверов. Большинство парков находятся на правом берегу. В парках Магнитогорска созданы зоны для активного отдыха и занятий спортом, которые пользуются популярностью у жителей города, особенно летом. В знойное время года так и хочется ливня. Такого, чтобы не просто прибил пыль, а основательно промочил почву. Такие дожди несут с собой свежесть и прохладу, после них так и хочется выйти на улицу, чтобы побродить по улицам, вдохнуть воздух, наполненный озоном. Немного устав от ходьбы, многие не прочь передохнуть в парке на скамейке. Однако, все они оказываются сырыми от недавнего дождя.

Эту проблему сможет решить парковая скамейка, которая всегда остается сухой, не зависимо от того, сколько воды на нее вылилось с небес. Идея очень проста, но и очень эффективна. Полотно скамейки сделано переворачиваемым. Если одна его сторона сырая, то вторая останется сухой при любых условиях.

Парковые скамейки различаются разнообразием форм, материалов и стилей. Они могут быть выполнены из дерева, металла, пластика или комбинации различных материалов. Для того, чтобы скамейка всегда оставалась сухой, мы предлагаем модернизировать обычную парковую скамью.

Для того, чтобы скамейка всегда оставалась сухой, мы решили модернизировать обычную парковую скамью. Полотно скамейки сделать переворачиваемым за счет монтажа ременной передачи, которая приводится в движение в ручную.

Скамья состоит из двух боковых царг и полотна между ними изготовленных из деревянных реек. На боковую царгу скамьи установлен ременная передача, которая приводится в действие ручным способом.

Подойдя к такой скамейке, требуется лишь перевернуть его. Для этого предусмотрен специальный механизм, встроенный в скамейку. Он приводится в действие специальной ручкой – достаточно нескольких оборотов, чтобы получить сухую поверхность.

В единичном технологическом процессе, когда изделие принципиально новое и содержит технические новинки, проводятся теоретические и опытно-экспериментальные работы, основанные на методах поиска технических решений. На основе результатов этих работ разрабатываются перспективные технологические процессы.

Перспективные технологические процессы - процессы, соответствующие современным достижениям науки и техники, методы и средства осуществления которого полностью или частично предстоит освоить.

На данном этапе разработки технологического процесса количество операций, может быть самым минимальным.

Назначаются операции, без которых выпуск изделия невозможен при любом объеме его выпуска.

Для осуществления опытно-экспериментальной части проекта, я изготовил макет скамьи.

Работа состояла из нескольких этапов.

Выполнение подготовительных работ.

1. Выполнил разметку на древесине с помощью карандаша, угольника и рулетки согласно размерам заготовок.
2. Распилил древесину на верстаке электролобзиком и получил заготовки: сидения.
3. Разметил места для сверления и соединения ножек с перемычкой.



*Рисунок 1 - Подготовка сидения скамейки*

#### Изготовление каркаса

1. Для большей надежности в боковинах скамьи и в соединяющей перемычке просверливаю направляющие отверстия под саморезы сверлом меньшим по диаметру диаметров саморезов.
2. Соединяю боковинки скамьи с перемычкой, используя саморезы с помощью шуруповерта.
3. Соединяю боковинки скамьи с перемычкой крепежными уголками при помощи саморезов и шуруповерта.
4. Размечаю места для крепежных уголков на сидении и ножках, присоединяю сидение к ножкам с перемычкой.

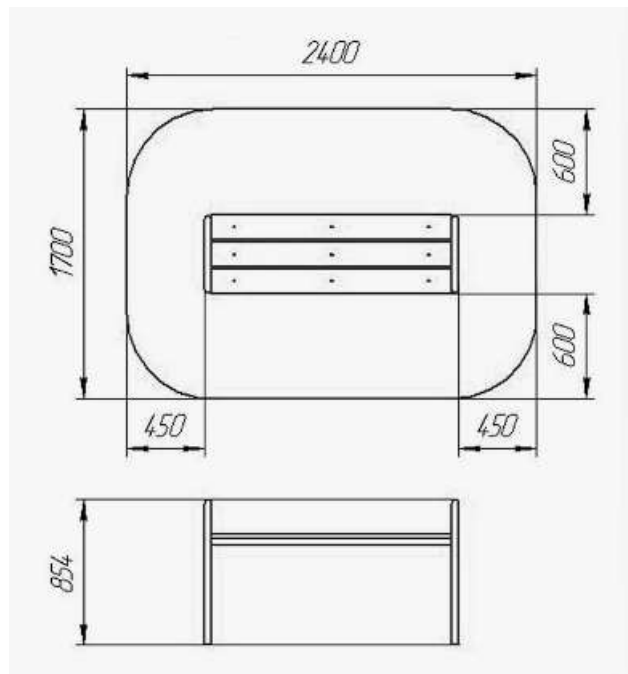

*Рисунок 2- Чертеж каркаса скамейки*

#### Сборка механизма

1. Подготавливаю ролики и ремень передачи
2. Выполняю сборку ременной передачи.
3. Закрепляю сидение к ременной передачи.





*Рисунок 3 – Ременная передача*

#### Окрашивание скамьи

1. Зачищаю готовое изделие наждачной бумагой.
2. Покрываю лаком готовое изделие в два слоя и оставляю сушиться

#### **Список литературы:**

1. Коваленко, В. И. Объекты труда : Обработ. древесины и металла. Электротехн. работы: 7-й кл.: Пособие для учителя / В. И. Коваленко, В. В. Кулененок. – М.: Просвещение, 1993. – 191 с. : ил.; 21 см.; ISBN 5-09-003973-9
2. Рихвик, Э. В. Мастерим из древесины: Кн. для учащихся 5-8-х кл. сред. шк. / Э. В. Рихвик. – М.: Просвещение, 1988. – 125, [3] с. : ил.; 22 см.; ISBN 5-09-000422-6
3. Энциклопедический словарь юного техника: Для сред. и ст. школ. возраста / Сост. Зубков Б. В., Чумаков С. В.; Редкол.: Хачатуров Т. С. (гл. ред.) и др. – М.: Педагогика, 1980. – 512 с.
4. Коваленко В. И., Кулененок В. В. бъекты труда: Обработ. древесины и металла. Электротехн. работы: 6-й кл.: Пособие для учителя / В. И. Коваленко, В. В. Кулененок. – М.: Просвещение, 1991. – 158, [2] с. : ил.; 22 см.; ISBN 5-09-003284-X.
5. Галашкин, Н. Е. Творческий проект «Изготовление скамьи» / Н. Е. Галашкин, А. Д. Роменский. – Текст: непосредственный // Юный ученый. – 2016. – № 6 (9). – С. 125-128.

*Соколова Анфиса Евгеньевна  
студентка*

*Руководитель:*

*Шагеева Дина Иштимеровна*

*ГБПОУ «Магнитогорский педагогический колледж»,  
г.Магнитогорск, Челябинская область, Россия*

## **ФОРМИРОВАНИЕ ПОЗНАВАТЕЛЬНОЙ И ТВОРЧЕСКОЙ АКТИВНОСТИ У ДЕТЕЙ СТАРШЕГО ДОШКОЛЬНОГО ВОЗРАСТА НА ЗАНЯТИЯХ ЛЕГО – КОНСТРУИРОВАНИЯ**

Феномен развития творческой активности детей освещается во многих научных изданиях. Это объясняется: во-первых, научной и социальной значимостью творческой активности личности ребенка уже в дошкольном возрасте, во-вторых, возросшей потребностью в индивидах, обладающих нестандартным мышлением, умеющих творчески подходить к решению творческо-конструкторских задач. Проблема развития творческой личности, в процессе воспитания и обучения, отражена в Законе РФ «Об образовании», является одной из социально значимых задач современного общества [1]. Главная цель современного дошкольного образования – воспитать не только творческого, всесторонне

развитого человека, но и умеющего гибко ориентироваться в постоянно меняющейся действительности. Поэтому особое место занимает проблема развития познавательной и творческой активности дошкольников, направленной на преобразование окружающего мира. Сегодня внимание педагогов должно быть направлено на создание педагогических условий, эффективно развивающих творческий потенциал дошкольника – учёт индивидуальных особенностей ребёнка, в том числе мышление, воображение, память на основе развивающей образовательной среды, стимулирующей творческую активность ребёнка. Развитие творческой активности дошкольников происходит в условиях конструкторской деятельности и способствует их полноценному интеллектуальному развитию. Данный аспект отражен в научных работах (С.Л. Рубинштейн, Б.Г. Ананьев, М.Н. Скаткин) [2, 3, 5].

Но век цифровизации диктует новые направления в обучении и воспитании подрастающего поколения, связанные с инновационными подходами в образовании дошкольников на основе применения ЛЕГО технологий. Поэтому вопросы актуальности развития конструкторской деятельности детей, в процессе занятий ЛЕГО конструированием в условиях дошкольных учреждений не вызывает сомнения и отражается в федеральном государственном образовательном стандарте дошкольного образования (ФГОС ДО). В данном документе конструирование определено как компонент обязательной части программы, вид деятельности, способствующей развитию специфических умений, связанных с развитием моторики, наблюдательности, воображения, мышления, способности экспериментировать, а также развивать творческую активность личности ребенка.

ЛЕГО конструирование – это не только излюбленный детьми и увлекательный вид деятельности, но и очень полезное для развития ребёнка, развивает мышление, воображение, творческие умения, навыки исследовательского поведения, а также является эффективным средством физического совершенствования ребёнка и его эстетического воспитания.

По своей сути, ЛЕГО-конструирование относится к инновационным технологиям, обладает широким образовательным потенциалом. Деятельность с использованием конструктора «ЛЕГО», как с дидактическим материалом настолько привлекательна и эмоционально окрашена для ребёнка, что часто её рассматривают как конструктивно - игровую деятельность, что не противоречит возрастным особенностям детей. Игра является важнейшим спутником детства, ведущим видом деятельности дошкольника. ЛЕГО-конструирование позволяет детям учиться, играя и обучаясь в игре. ЛЕГО-конструирование является уникальным инструментом для увлекательного, всестороннего развития детей, раскрывая потенциальные возможности каждого ребёнка и в силу своей педагогической универсальности, может считаться идеальным средством приобщения дошкольников к научно-техническому творчеству и развития их творческой активности. Именно поэтому педагогам детских садов необходимо активно внедрять ЛЕГО-конструирование в практику работы с детьми. ЛЕГО-конструирование присутствует только в свободной игровой деятельности детей. Как отмечают исследователи (О.М. Дьяченко, Н.В. Дятлова, Р.А. Еремина и др.) при таком подходе широкие возможности ЛЕГО-конструирования как универсального средства всестороннего развития детей не реализуются в полной мере [4].

Нами проведена диагностика исходного уровня сформированности творческой активности у детей старшего дошкольного возраста, были проведены констатирующий этап и апробация методики формирования творческой активности детей дошкольного возраста средствами конструкторов ЛЕГО.

В качестве критериев творческой активности были выбраны:

- креативный компонент творческой активности;
- мотивационный компонент творческой активности;
- деятельностный компонент творческой активности.

Соответственно показателям были определены:

- у креативного компонента творческой активности: устойчивость проявлений воображения или фантазии, составляющих механизм творчества и разработанность содержания изображаемого;

- у мотивационного компонента творческой активности: желание заниматься творчеством, интерес к творчеству и оригинальность замысла;

- у деятельностного компонента творческой активности: самостоятельность замысла и умение отразить в конструкции сюжет в соответствии с планом.

Разрабатывая и применяя методику формирования творческой активности детей старшего дошкольного возраста средствами конструкторов ЛЕГО, мы в своей работе используем наиболее распространенные формы организации работы с детьми: сказки, создание построек, моделей героев известных сказок, а затем использование их в играх, играх-драматизациях, беседы. Вышеперечисленные формы организации работы с детьми реализуются через следующие методы обучения конструированию:

а) анализ образцов, выполненных одним способом,

б) анализ несовершенной поделки,

в) педагогическая оценка или анализ результатов деятельности,

г) игровые приемы: игры на развитие высших психических функций (упражнения на развитие логического мышления, воображения, классификации, логические закономерности, развитие внимания и памяти, пространственное ориентирование, симметрии).

В процессе работы с детьми мы ставим перед ними проблемные задачи, направленные на развитие воображения и творчества. Поощряем самостоятельную деятельность, конструирование по собственному замыслу. Учим анализировать образцы построек, помогаем детям, сформировать целостно-расчлененное представление о конструируемом объекте.

Игры с конструктором помогают развивать творческие и интеллектуальные способности детей, конструкторские навыки, развивают воображение, способность предвидеть результат своих действий.

В ФГОС конструирование из конструкторов ЛЕГО определено как вид деятельности, который способствует развитию исследовательской и творческой активности детей, а также умение наблюдать и экспериментировать.

По итогам проведенной работы можно отметить, что конструирование с помощью ЛЕГО, развивает и стимулирует потенциальные творческие способности каждого ребенка, помогает научить его созидать и разрушать. Разбирая свою построенную работу из ЛЕГО, ребенок имеет возможность создать другую или достроить из освободившихся деталей некоторые ее части, выступая в роли творца. Занятия по ЛЕГО-конструированию способствуют формированию у детей целостного представления о мире техники, устройстве конструкций, их месте в окружающем мире, а также формированию творческих способностей. Эта деятельность позволяет стимулировать интерес и любознательность, развивать способности к решению проблемных ситуаций – умению исследовать проблему, анализировать имеющиеся ресурсы, выдвигать идеи, планировать решения и реализовывать их.

#### **Список литературы:**

1. Федеральный закон «Об образовании в Российской Федерации» от 29.12.2012 г. №273–ФЗ (редакция, действующая с 14.07.2022 г.).
2. Дьяченко, О.М. Психологическое развитие дошкольников. / О.М. Дьяченко, Т.В. Лаврентьева. – М.: Педагогика, 2012. – 430 с.
3. Дятлова, Н.В. Развитие конструктивной деятельности детей старшего дошкольного возраста. / Н.В. Дятлова. // Молодой ученый. – 2016. – № 14. С. 536-537.
4. Еремина, Р.А. Психолого-педагогические основы творческой деятельности детей старшего дошкольного и младшего дошкольного возраста. / Р.А. Еремина, Н.И. Кудрина – Саранск, 2010. – 70 с.
5. Лусс, Т.В. Формирование навыков конструктивно игровой деятельности у детей с помощью ЛЕГО. / Т.В. Лусс. – М.: РУДН, 2007. – 133 с.

*Спицина Валерия Алексеевна,  
студентка  
Руководитель:  
Омеленчук Кристина Александровна,  
преподаватель  
ГБПОУ «Магнитогорский педагогический колледж»,  
г.Магнитогорск, Челябинская область, Россия*

## **ОБЗОР РОЛИ КОЛОРИСТИКИ В РАБОТЕ ГРАФИЧЕСКОГО ДИЗАЙНЕРА**

Колористика играет важную роль в работе графического дизайнера, так как она отвечает за выбор и сочетание цветов в дизайне. Она помогает создавать визуальные эффекты, которые привлекают внимание, передают настроение и эмоции, а также помогают усилить общее восприятие дизайна. И именно с этого начинается обучение начинающих дизайнеров. Но тогда стоит узнать, что же такое колористика и цветоведение, в чем разница? А разница состоит в том, что Цветоведение – это наука о цвете, включающая в себя совокупность данных физики, психологии, философии, истории, эстетики и других, изучающих феномен цвета. А колористика – это раздел науки о цвете, изучающий теорию применения цвета на практике в различных отраслях человеческой деятельности, включающий в себя знания о природе цвета и света, основных, составных и дополнительных хроматических тонах, основных характеристиках цвета, цветовых гармониях, психологических закономерностях восприятия цвета и цветовой культуре в различных видах искусства.

Все, что нас окружают это сплошные цвета и их оттенки. Наш мир связан всецело с цветом. И чем мы глубже погружаемся в эту тему, тем лучше мы понимаем, как, что и откуда. Данную тему будет раскрыта лишь с малой части, поскольку это слишком большое направление в изучении дизайна.

Начнем с того, в каких областях можно применять колористику. Колористика – это не только теоретическое знание о базовых сочетаниях цветов, но и понимание, как соединять разные цвета в палитру, чтобы она выглядела гармонично. Цвет – достаточно сильный инструмент, он позволяет выделиться продукту в первые же секунды в глазах человека. При взгляде на логотип или сайт мы сначала реагируем на цветовое пятно, а потом уже начинаем рассматривать формы и вчитываться, что там написано или нарисовано. Мы обращаем на картинку в целом, образ или определенную точку в этой композиции.

Дизайнеры и художники должны понимать, какие именно цвета выбирать, а также разбираться в психологии восприятия цвета и учитывать в своих работах национальный контекст, чтобы впоследствии выйти в нужное направление. В разных культурах цвет и его сочетания воспринимаются по-разному, иногда полностью противоположно, это тоже стоит учитывать. Любые смысловые особенности проекта и пожелания заказчика по представлению бренда или продукта при выборе конкретных цветов, оттенков и форм должны браться во внимание, потому что от этого зависит, сможет ли дизайнер выполнить грамотную работу. Например, при выборе основного цвета для сайта, связанного с флористикой первое, что приходит на ум, – оттенки зеленого, потому что они ассоциируются с природой. Заказчик же в свою очередь может захотеть добавить изюминку, чтобы на фоне остальных подобных организаций он выглядел интереснее, а это можно выполнить с помощью определенных знаний в сфере колористики и цветоведения. Однако стоит понимать, что если выбрать совершенно разные цвета, которые вызывают диссонанс, не получится желаемого гармоничного результата. В таком случае можно дополнить макет оттенками других цветов и иными цветами. В нашем случае подошли бы различные варианты такие, как розовый (чаще ассоциируется с тюльпанами и другими цветами) и

коричневый (древесный). Таким образом, получается макет с понятным замыслом для покупателей.

Это хорошо проглядывается в знакомых всем брендах, таких как МТС (красный и белый), Сабвей (желтый и зеленый), MASTERCARD (красный и оранжевый), Газпром (синий) и т.д. Любой большой бренд ассоциируется со своими основными цветами и достаточно сложно представить их в другой цветовой гамме, поскольку бренд достаточно известен, и по цветам люди способны их узнать гораздо быстрее. В умы потребителей искусно вкладываются ассоциации “зеленый – это банк”, а “розовый – это косметика”, что является важной составляющей эффективного маркетинга и брендинга. И добиться такого успеха можно с помощью дизайнера, который грамотно подберет цветовую гамму.

При выборе цветов для проекта дизайнеру нужно учесть, как определенные оттенки используются другими брендами, чтобы не вызвать негативных ассоциаций. Нельзя ограничиваться только опытом конкурентов. Например, при задаче выделиться среди конкурентов в сфере упаковки экологических товаров, вместо обычного зеленого можно выбрать желтый цвет в качестве основного – символ солнца и позитивного настроения, а также в качестве обозначения предупреждения, что всем стоит обратить на это внимание.

И так, чтобы дизайнеру научиться гармонично сочетать цвета и передавать атмосферу, ему нужно присматриваться к природе и мельчайшим деталям окружающего мира. Нужно не только замечать красивые цветовые сочетания, но и задумываться, почему тот или иной цвет привлекает внимание, в какой среде он находится и какие эмоции вызывает, сохранять и запоминать удачные цветовые комбинации для дальнейшего использования и продвижения. И поможет в этом знание колористики, ее основных понятий и различных цветовых моделей.

Существует несколько терминов, которые определяют основную психологическую характеристику цвета:

*Светлота* – отличает цвета друг от друга только по светлоте (светлее или темнее).

*Тональная шкала* – бесконечное количество светлых и темных оттенков серого, которые могут быть развернуты в последовательный ступенчатый ряд серых тонов между черным и белым.

*Относительная яркость* – отношение величины потока света, отраженного от поверхности к величине потока света, падающего на нее. Положение цвета на шкале от белого до черного. (Белый + красный = розовый и т.д.).

*Насыщенность* – степень отличия хроматического цвета от равного с ним по светлоте ахроматического.

В мире колористики, цвета можно условно разделить на несколько групп: первичные, вторичные, третичные, а также холодные, теплые и нейтральные оттенки. Классифицируются они подобным образом:

*Первичные аддитивные цвета* – у истоков спектра находятся три основных цвета (красный, синий, зелёный), которые, смешиваясь друг с другом в разных пропорциях, создают весь спектр видимых оттенков. Если эти цвета смешать в равных долях, получается белый цвет, а отсутствие их полностью даёт чёрный цвет. Компьютерные мониторы — это устройства, которые формируют цветовое изображение на основе первичных аддитивных цветов.

*Вторичные цвета* – Такие цвета могут появляться, если смешать два первичных. У каждой цветовой модели существуют свои главные тона, поэтому и вторичные тоже будут меняться:

RGB: зеленый + красный = желтый, красный + синий = фиолетовый, синий + зеленый = голубой.

СМΥК: желтый + фиолетовый = красный, фиолетовый + голубой = синий, голубой + желтый = зеленый.

*Третичные цвета* – Если смешать первичный и вторичный цвета, то получится третичный. У него тоже будет свое название, состоящее из двух слов, например, желто-зеленый или зелено-фиолетовый.

Все вышеперечисленные цвета также можно условно разделить на три группы: холодные, нейтральные и тёплые. К холодным относятся те, что находятся ближе к синей и зелёной части цветового спектра. Они дают ощущение прохлады, в то время как тёплые цвета вызывают совершенно противоположные чувства. Это касается красного, оранжевого и жёлтого цветов.

Рассмотрим цветовые модели подробнее. Их всего несколько: RGB, RYB, CMY, CMYK. Чаще всего используются RGB и CMYK.

RGB – это цветовая модель, которая использует комбинацию красного, зеленого и синего цветов для создания других цветов. Эта модель широко используется в компьютерной графике и позволяет точно определить цвет изображения. Выбор основных цветов основан на особенностях физиологии человеческого зрения. Изображение в данной цветовой модели состоит из трёх каналов. При смешении основных излучений, например, синего (B) и красного (R), получается пурпурный (M, magenta), зелёного (G) и красного (R) – жёлтый (Y, yellow), зелёного (G) и синего (B) – циановый (C, cyan). При смешении всех трёх основных излучений получается белый цвет (W, white).

CMYK (Cyan, Magenta, Yellow, Key или Black) – субтрактивная схема формирования цвета, используемая, прежде всего, в полиграфии для стандартной триадной печати. Она использует голубой, пурпурный и жёлтый цвета в роли основных, а также чёрный цвет. (Изначальная модель CMY была видоизменена с появлением фотомеханической печати. Ее ключевым компонентом стали черные чернила, и модель была переименована в CMYK).

В заключение можно сказать, что колористика, цвета и цветоведение являются важными темами во всех областях, связанных с изобразительным искусством, но особую роль они играют для дизайнеров. Знание этих основ позволяет дизайнерам выбирать наиболее подходящие цвета для своих работ, делая их более привлекательными для зрителей. Понимание основных принципов работы с цветом позволяет дизайнерам создавать гармоничные и эстетически приятные работы.

#### **Список литературы:**

1. Образовательный портал «Знанию»: [сайт]. Основы цветоведения: Методическая разработка / Курбатова Любовь (<https://znanio.ru/media/osnovy-tsvetovedeniya-2538522>) – Текст: электронный.
2. Цветоведение: Учебн. пособие для вузов, по спец. «Изобразит. искусство», «Декоративно-прикладное искусство» и «Дизайн» / С.П. Ломов, С.А. Аманжолов. – М. : Гуманитарный изд. центр ВЛАДОС, 2015. – 144 с. : ил. (<https://jasulib.org/kg/wp-content/uploads/2022/06/10.С.П.-Ломов-С.А.-Аманжолов.ЦВЕТОВЕДЕНИЕ.pdf>) – Текст: непосредственный.
3. Цветоведение: методическое пособие для детских художественных школ / Марина Тихомирова. — Стерлитамак: МАОУ ДОД ДХШ №1, 2013. – 71 с.: ил. ([https://blagovardshi.ru/wp-content/uploads/2023/01/TSVETOVEDKNIE-Marina-SHmelkova\\_compressed.pdf](https://blagovardshi.ru/wp-content/uploads/2023/01/TSVETOVEDKNIE-Marina-SHmelkova_compressed.pdf)) – Текст: непосредственный.
4. Яндекс Практикум: [сайт]. Дизайн в цветах и оттенках: что такое колористика / Алевтина Гринмирис, Мария Вихрева, Полина Овчинникова (<https://practicum.yandex.ru/blog/koloristika/>) – Текст: электронный.
5. Fantasy room - онлайн школа рисования: [сайт]. статья блога “Основы цветоведения и колористики. Как научиться эффектно сочетать цвета” / Александра Гога (<https://fantasyroom.online/osnovy-tsvetovedeniya-i-koloristiki>) – Текст: электронный.
6. DEADSIGN: [сайт]. Колористика для дизайнеров. Термины и определения. (<https://deadsign.ru/design/color-glossary-for-designers-terms-and-definitions/>) – Текст: электронный.

Степанов Александр Анатольевич,  
студент

Руководитель:  
Ларкина Елена Вячеславовна, преподаватель  
ГАПОУ ЧО «Политехнический колледж»  
Г.Магнитогорск, Челябинская область, Россия

## ПРИМЕНЕНИЕ МЕТОДОВ МАТЕМАТИЧЕСКОГО АНАЛИЗА ДЛЯ КОЛИЧЕСТВЕННОГО ОПРЕДЕЛЕНИЯ СОЛЯНОЙ КИСЛОТЫ В РАСТВОРЕ

Актуальность исследования основана на требованиях: Современный специалист должен уметь в своей деятельности применять эффективные методы, уметь ввести исследовательские изыскания для решения практических задач.

Цель исследования: Определение этапов количественного определения соляной кислоты в растворе на основе методов математического анализа, разработка аналитической модели и ее применение на практике.

Для достижения поставленной цели были решены задачи:

- Изучить степень разработанности в теории и практики процесса количественного определения соляной кислоты в растворе на основе методов математического анализа.
- Уточнить средства и методы математического анализа.
- Разработать аналитическую модель количественного определения соляной кислоты в растворе.
- Описать этапы исследования количественного определения соляной кислоты в растворе на основе созданной аналитической модели.
- Применить на практике аналитическую модель определения количества соляной кислоты в растворе.

Основой исследования являются научные работы по исследованию изменяющихся процессов И. Ньютона и Г.В. Лейбница на примере описанного Ж. Гей-Люссаком метода титриметрического анализа.

В исследовании построена аналитическая модель количественного определения соляной кислоты в растворе, основанная на применении эффективных математических методов отыскания оптимальных решений практических задач, позволяющая на основе введенных исходных значений по объему введенного реагента и соответствующей ему кислотности раствора определить количество соляной кислоты в растворе и наглядно представить результаты (кривые титрования). Для автоматизированной обработки полученных при титровании данных были использованы эффективные (оптимизационные) методы математического анализа и средства программы MS Office Excel (рис. 1).



Рисунок 1 – Аналитическая модель количественного определения соляной кислоты в растворе

Составлена технологическая карта, в которой описаны этапы исследования количественного определения соляной кислоты в растворе на основе созданной аналитической модели.

Разработанная аналитическая модель количественного определения соляной кислоты в растворе была применена для обработки данных в двух исследованиях. Было установлено, что данная модель проста в применении и результативна.

В ходе работы показано, что применение аналитической модели для количественного определения соляной кислоты в растворе будет способствовать уменьшению погрешности при установлении химической эквивалентности. Следовательно, данная аналитическая модель может быть использована в подобных исследованиях.

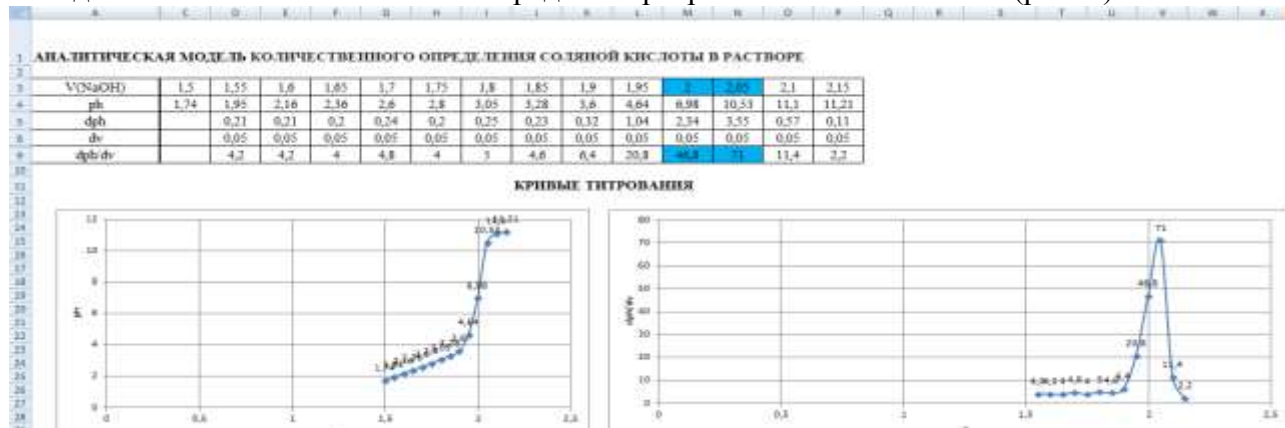
#### **Список литературы:**

1. Аналитические модели // Studfile : [сайт]. – 2016. – URL: <https://studfile.net/preview/5411061/page:21> (дата обращения: 12.01.2024)
2. Оптимизация: Ключевые понятия, методы и применение в реальной жизни // Научные Статьи.Ру — [сайт]. — 2023. — URL <https://nauchniestati.ru/spravka/teoriya-optimizaczii/?ysclid=lqxjccg3wg367231254> (дата обращения: 03.01.2024)
3. Примеры технологической карты и ее составление. Пример заполнения технологических карт // FB : [сайт]. – 2019 . – URL: <http://fb.ru/article/304477/primeryi-tehnologicheskoy-kartyi-i-ee-sostavlenie-primer-zapolneniya-tehnologicheskikh-kart> (дата обращения: 25.01.2024)
4. Соляная кислота — одна из самых сильных кислот, чрезвычайно востребованный реактив // PRIME CHEVICALS GROUP : [сайт]. – 2016 . – URL: <https://pcgroup.ru/blog/solyanaya-kislota-odna-iz-samyh-silnyh-kislot-chrezvychajno-vostrebovannyj-reaktiv/?ysclid=lqxllqwx5ir394011639> (дата обращения: 12.01.2024)
5. Соляная кислота – производство и применение // Макс Петродеум Сервис : [сайт]. – 2019 . – URL: <https://www.mpservices.ru/informatsiya/kislota-solyanaya-proizvodstvo-i-primenie> (дата обращения: 2.01.2024)
6. Титриметрический анализ // Википедия: [сайт]. – 2023 . – URL: [https://ru.wikipedia.org/wiki/Титриметрический\\_анализ](https://ru.wikipedia.org/wiki/Титриметрический_анализ) (дата обращения: 5.01.2024)
7. Трегер Ю. А. Соляная кислота // Большая российская энциклопедия : [сайт]. – 2015 . – URL: <https://bigenc.ru/c/solianaia-kislota-83d4fb?ysclid=lqxllsovid791939459> (дата обращения: 5.01.2024)
8. Энциклопедический словарь юного математика / Составитель А.П. Савин. – Москва : Педагогика-Пресс, 1999. – 360с. – ISBN 5-7155-0700-6.

*Тихонова Светлана Антоновна,  
студентка*

*Руководитель:*

*Омеленчук Кристина Александровна,  
преподаватель*

*ГБПОУ «Магнитогорский педагогический колледж»  
г.Магнитогорск, Челябинская область, Россия*

## **ОБЗОР СОЗДАНИЯ ЭФФЕКТИВНЫХ ЛОГОТИПОВ**

Для чего нужен логотип? Среди всех элементов фирменного стиля логотип занимает первое место по степени важности. Ведь именно этот визуальный символ выходит на первый план в маркетинговой стратегии бренда. Его размещают на корпоративных сайтах компаний, на рекламной продукции и на товарах. Именно его в первую очередь видит целевая



аудитория бренда. Логотип – это графическое изображение или символ, который представляет собой уникальную идентификацию бренда, компании или продукта.

При создании логотипа графический дизайнер должен помнить о том, какие существуют виды логотипов:

- **Текстовые.** Порядка тридцати процентов современных компаний используют именно текстовый вид логотипа.



(Рисунок 1. Логотип Google)



(Рисунок 2. Логотип Яндекс)

- **Буквенно-цифровые.** В таких логотипах используются инициалы или аббревиатуры названий компаний.



(Рисунок 3. Логотип Makeup Art Cosmetics)



(Рисунок 4. Логотип Hewlett-Packard)

- **Символические.** Они являются самыми популярными, так как хорошо воспринимаются клиентами и передают информацию на подсознательном уровне.



(Рисунок 5. Логотип Apple)



(Рисунок 6. Логотип Nike)

- **Комбинированные.** Это логотипы, состоящие из изображения и текста.



(Рисунок 7. Логотип Burger King)



(Рисунок 8. Логотип Master Card)

- **Эмблема.** Это название компании, вписанное в особую художественную форму. Это один из самых сложных для создания видов логотипа.



(Рисунок 9. Логотип Ford)



(Рисунок 10. Логотип BMW)

Каждый из этих видов логотипов имеет свои преимущества и может быть эффективным в зависимости от целей бренда и его аудитории. Изучив логотипы, которые иллюстрируют эти виды логотипов, мы пришли к выводу, что для создания логотипов будущим дизайнерам необходимо изучать теорию, рассматривая различные примеры, и

самим тренироваться в создании логотипов. Для этого необходимо учитывать в своей работе основные принципы создания эффективного логотипа:

- Принцип простоты

Он основан на том, что человек всегда лучше воспринимает простые образы. Деталей, шрифтов и цветов в хорошем логотипе должно быть как можно меньше. К тому же, простой лого может использоваться повсеместно и в любых масштабах: от гигантского рекламного щита, до рекламы на спичечном коробке.

- Принцип запоминаемости.

Запоминаемость – ключевая характеристика удачной айдентики. Хороший знак вызывает знакомые ассоциации и поэтому запоминается мгновенно.

- Принцип постоянства.

Концепция логотипа должна быть вне времени. Он может незначительно меняться, чтобы соответствовать требованиям времени, но общий посыл, форма и характер должны быть актуальными всегда. Постоянство – ваш ключ к успеху.

- Принцип универсальности.

Уникальность заключается в возможности использовать логотип на любом носителе и в любом размере. Поэтому очень важно создавать логотип компании в векторном формате, так как он хорошо масштабируется. Возможность использования логотипа на любом носителе требует соблюдения первого из указанных принципов – простоты.

- Принцип соответствия.

Логотип должен соответствовать концепции компании. Например, забавный и яркий логотип больше подойдет развлекательному центру, чем банковской структуре. При этом логотип вовсе не обязан «кричать» о том, чем занимается организация. Возьмем пример компании BMW: на ее логотипе не изображён автомобиль.

- Принцип уникальности.

Недостаточно просто проинформировать людей о существовании бренда. Важно выделиться в информационном поле, запомниться, отстраниться от конкурентов.

Для глубокого понимания этих принципов создания логотипов дизайнеры должны владеть теорией дизайна, знать принципы композиции, цветоведения и типографики.

Таким образом, можно сделать вывод, что создание эффективного логотипа - это сложный процесс, требующий творческого подхода и профессиональных навыков дизайна. Разработка эффективного логотипа является важным шагом для успеха бренда и его продуктов на рынке. И ярким акцентом в портфолио любого дизайнера.

#### **Список литературы:**

1. Брендинговое агентство MindRepublic: [сайт]. Создание логотипа компании / Юрий Косаговский (<https://mindrepublic.ru/>) – Текст : электронный.
2. Castcom: [сайт]. ЧТО ТАКОЕ ЛОГОТИП И ЗАЧЕМ ОН НУЖЕН / Анна Казнова (<https://www.castcom.ru/publications/style/chto-takoe-logotip-i-zachem-on-nuzhen.html>) – Текст: электронный.
3. Turbologo – конструктор логотипов: [сайт]. Виды логотипов: 7 основных типов, которые встречаются на рынке / Илья Лавров (<https://turbologo.ru/blog/vidy-logotipov/>) – Текст: электронный.

*Ургин Станислав Артемович,  
обучающийся  
Руководитель:  
Ишмурзина Назира Салаватовна,  
преподаватель иностранного языка  
ГБПОУ «Магнитогорский строительно-монтажный техникум»  
г.Магнитогорск, Челябинская область, Россия*

## ТАЙНОПИСЬ ЮЖНОГО УРАЛА

Изучение топонимов Южного Урала – это словно взгляд сквозь призму времени, позволяющий увидеть многогранность истории этих мест. Каждое название здесь несет в себе отголоски прошлого, открывая перед нами удивительные истории о людях, природе и событиях, которые оставили свой след в названиях городов, рек и гор. Изучать Южный Урал необходимо с топонимов. Что же такое топонимика? И что она изучает?

ТОПОНИМИКА (топономастика) от греческого означает место и имя, отрасль знания, всесторонне изучающая географические названия (топонимы) – их значение, происхождение, структуру, территорию распространения.

Совокупность топонимов на какой-либо территории составляет ее топонимию. Выделяются 3 основных класса топонимов: гидронимы от греческого «гидро» - названия водных объектов: рек, озер, ручьев, заливов, искусственных водоемов и другие (например, «Кизил», «Белая», «Якты-Куль»); оронимы от греческого «орос» означает гора, названия возвышенностей («Ямантау», «Иремель»); ойконимы от греческого «ойкос»- дом, названия населенных пунктов- городов, сел, деревень («Челябинск», «Магнитогорск»).

Различают макротопонимы (названия крупных природных или созданных человеком объектов, политико-административных единиц) и микротопонимы (названия географических объектов, объектов местного ландшафта).

Топонимика как наука развивается в тесном взаимодействии с географией, историей, этнографией. Известно, чтобы стать патриотом, любить свою малую родину невозможно без воспитания в себе чувства восхищения природой родных мест.

Целью данного исследования является изучение топонимов Южного Урала.

Самая распространенная версия появления верблюда меня очень заинтересовала на гербе Челябинска и региона – это «Великий Шелковый путь», по которому шли торговые караваны.

На территории Челябинской области было три таких пути. Один из наиболее известных проходил через Троицк, еще один шёл через Челябинск... А сходились все они на территории нынешних Каслей, где было самое удобное место для перехода через горы.

Сам топоним «Челябинск» происходит от именованного места – урочища, где было возведено селение. Челяби-каргай, в старо-татарском наречии означает «хозяин-лес» или «лес господина».

*Капова пещера: художественная галерея каменного века*

Капова пещера, расположенная на территории Башкортостана, известна своими древними наскальными рисунками. Название "Капова" происходит от слова "кап", что в переводе с башкирского означает "камень". Эта пещера – настоящая каменная галерея, где каждый рисунок рассказывает свою историю, перенося нас в эпоху, когда древние люди искали убежище в ее темных залах.

*Иремель: гора мифов и легенд*

Гора Иремель считается одной из самых красивых и загадочных вершин Южного Урала. Ее название тоже окутано тайнами. Существует версия, что "Иремель" происходит от тюркского "йырым ел", что можно перевести как "поющая страна" или "земля песен". Гора

притягивает множество туристов и поклонников природы, желающих ощутить ее магическую силу и, возможно, услышать ее древние песни.

*Учалы: в поисках сокровищ Урала*

Город Учалы, расположенный в Башкортостане, славится своими месторождениями цветных металлов. Название "Учалы" в переводе с башкирского означает "три горы". Местные легенды гласят, что эти горы хранят в себе невиданные сокровища, и кто знает, может быть, именно здесь скрыты клады, о которых слагают предания.

*Стерлитамак: город на перекрестке путей*

Стерлитамак, второй по величине город в Башкортостане, носит название, которое можно перевести как "устье реки Литамак". В прошлом этот город был важным торговым центром, где пересекались пути купцов из разных уголков страны. Сегодня Стерлитамак – это процветающий город, где переплетаются история и современность.

*Озеро Айгир: зеркало легенд*

Озеро Айгир, расположенное в глубине Башкортостана, известно своими легендами и красотой. Название "Айгир" в переводе с башкирского означает "лунное озеро". Говорят, что в ночи, когда луна освещает его поверхность, озеро становится похожим на зеркало, в котором отражается вся красота ночного неба.

Итак, продолжим наше увлекательное путешествие по топонимам Южного Урала, раскрывая новые страницы истории, заключенные в названиях.

*Озеро Тургояк: зеркало небес*

Тургояк — одно из самых красивых озер Южного Урала, его часто называют "уральским Байкалом". Название "Тургояк" в переводе с тюркских языков можно интерпретировать как "горное озеро". Это великолепное зеркало воды, окруженное густыми лесами и горами, словно драгоценный камень, украшающий Урал.

*Гора Ямантау: тайна за семью печатями*

Ямантау — самая высокая вершина Южного Урала. Его название в переводе с башкирского означает "злая гора" или "гора зла". Существуют легенды, что в глубинах Ямантау скрыты тайные базы и бункеры, что придает этому месту особую загадочность и мистическое очарование.

*Белорецк: город белых гор*

Белорецк, один из старинных городов Башкортостана, носит название, которое можно перевести как "город у белой реки". Это название подчеркивает красоту и чистоту природы этих мест. Белорецк славится своими горными ландшафтами и чистыми реками, которые словно серебряные ленты пробегают среди зеленых холмов и утесов.

*Миасс: город у воды*

Миасс — город, расположенный у одноименной реки на Южном Урале. Есть предположение, что название "Миасс" происходит от древнетюркского "мияс" или "миас", что означает "вода". Миасс известен своими живописными пейзажами, горными хребтами и чистыми водоемами, что делает его особенно привлекательным для любителей природы.

*Аркаим: древний город загадок*

Аркаим, расположенный в Челябинской области, — это одно из самых значительных археологических открытий последних десятилетий. Название "Аркаим" можно трактовать как "укрепление" или "защита". Это место, окруженное многочисленными легендами и гипотезами, считается одним из центров древней цивилизации, загадки которой ученые пытаются разгадать и по сей день.

*Заключение: в каждом названии — своя история*

Каждое название на Южном Урале — это ключ к уникальной истории, окутанной тайнами прошлого и народными легендами. Исследуя топонимы, мы как будто читаем древние рукописи, каждая строка которых рассказывает о жизни, традициях и верованиях людей, которые когда-то населяли эти места.

Путешествие по топонимам Южного Урала — это не только познание истории и географии, но и возможность прикоснуться к живой душе Урала, почувствовать его мощь и

величие, увидеть вечную красоту природы и глубину человеческой культуры. Это путешествие, которое оставляет в душе неизгладимые впечатления и желание возвращаться снова и снова к этим загадочным и волшебным местам.

*Заключение: путешествие сквозь века*

Изучение топонимов Южного Урала – это не просто познание географии или истории, это путешествие сквозь века, в ходе которого каждое название открывает перед нами уникальные страницы прошлого. Эти места хранят в себе дух времени, напоминая о том, что каждый камень, каждая река и каждая гора имеют свою неповторимую историю, достойную того, чтобы ее узнали и запомнили.

Топонимы Южного Урала – это мосты, соединяющие прошлое с настоящим, и каждый, кто интересуется этими местами, вносит свой вклад в сохранение и понимание этой уникальной культурной и исторической мозаики. Путешествуя по Южному Уралу, мы не только открываем для себя новые места, но и встречаемся лицом к лицу с историей, которая продолжает жить в названиях, легендах и пейзажах этих величественных мест.

#### **Список литературы:**

1. Гончарова, Г.И. Танопись перевальных дорог (этнографические очерки) Магнитогорск, 2014 г.
2. Поздеев, В.В. Топонимика Южного Урала: *историко-топонимический словарь* / под. Ред. Ю.В. Поздеевой, Т.Л. Корецкой-Челябинск: «Край Ра», 2013. – 400 с.
3. Шувалов, Н.И. От Парижа до Берлина по карте Челябинской области: (Топоним. Словарь). – Челябинск: Юж.-Урал. Кн. Изд-во, 1982. – 127 с.
4. <https://old.bigenc.ru/linguistics/text/4197585>

*Фаддеева Александра Андреевна,  
студентка*

*Руководитель:*

*Баширова Ольга Александровна,  
преподаватель русского языка и литературы*

*ГБОУ ПОО «Магнитогорский технологический колледж им. В.П.Омельченко»  
г.Магнитогорск, Челябинская область, Россия*

## **РАЗРАБОТКА РЕЦЕПТУРЫ ДОМАШНЕЙ ПАСТИЛЫ НА ОСНОВЕ ИНГРЕДИЕНТОВ ПАСТИЛЫ СЕМЬИ ФЕТА (ШЕНШИНЫХ)**

На прилавках наших магазинов каких только сладостей нет: и халва, и мармелад, и печенье, и шоколад, и рахат-лукум. Нас, как потребителей различных товаров и продуктов, уже мало чем можно удивить, ведь от такого разнообразия порой аж глаза разбегаются. Мы прекрасно понимаем, из каких ингредиентов и добавок изготовлены сладости. С одной стороны, сладости – одна из главных проблем для современного человека, тот или иной десерт обязательно присутствует в ежедневном рационе. С другой, сладкое необходимо организму человека из-за содержания в них углеводов, жизненно важные для правильной работы всех систем органов. Углеводы обеспечивают клетки энергией, помогают вырабатываться серотонину, который известен как «гормон счастья».

Как же выбрать правильный десерт, чтобы здоровью своему не навредить?

Отличный вариант – домашняя пастила. Это кондитерское изделие из нежной пенообразной массы, которое получают из фруктово-ягодного пюре. Яблочная основа пастила богата клетчаткой, углеводами, пищевыми волокнами, органическими кислотами,

железом, кальцием, фосфором, цинком, йодом, медью, белками, а также витаминами А, В и С.

Десерт – один из продуктов, который присутствует в ежедневном рационе человека. Сладкое необходимо организму человека из-за содержания в них углеводов, известных как «гормон счастья».

При работе над проектом перед нами была обозначена цель – разработать вариант приготовления домашней пастилы с учётом рецептуры семьи А.А.Фета (Шеншина).

Для достижения цели нами были решены все поставленные задачи.

Мы изучили источники по теме проекта. Выяснили, что этимология слова «пастила» далеко не так однозначна. Видимо, народная этимология решила этот вопрос так: в бытовом понимании «постила» (слово писалось и через «о») – это образование от глагола "постелить". А в дальнейшем политические, социальные и лингвистические условия оказали влияние на то, что в нашей лексике сохранилось слово «пастила».

Пастила известна со времен Ивана Грозного. Лучшими марками считались коломенская и ржевская. В дальнейшем, в 19 веке, популярность приобрела и белёвская пастила. Традиционная пастила изготавливалась из антоновских яблок. Помимо яблок в пастилу добавлялся сначала мёд, а позже – сахар, также и яичные белки.

Технология изготовления пастилы домашним способом проста и в то же время трудоемка. Для приготовления домашней пастилы мы сохранили те ингредиенты, которые были в рецепте М.П.Шеншиной: яблоки, сахар, белки.

При выполнении трудовых действий соблюдали технологию приготовления, технику безопасности.

По органолептическим показателям домашняя пастила имеет следующее: вкус и запах пастильных изделий чистый, ярко выраженный, характерный для каждого данного изделия, цвет – присущий данному изделию, равномерный; форма – правильная; поверхность нелипкая; структура мелкопористая.

Как показал опыт, пастилу, приготовленную по старым русским традициям, вполне можно считать продуктом здорового питания, поскольку она содержит целый ряд полезных веществ, в числе которых: пектин, витамины (А, С, группы В), микроэлементы (магний, калий, кальций, йод, цинк, фосфор), клетчатка, железо.

Благодаря наличию этих компонентов пастила может быть полезна:

- для улучшения пищеварения;
- для вывода токсинов из организма;
- для улучшения состава крови и борьбы с анемией;
- для профилактики авитаминоза (особенно недостатка витамина С);
- для нормализации уровня холестерина.

Пастила также является источником белков, а если она не содержит сахара, то становится хорошим десертом для тех, кто избегает лишних быстрых углеводов.

#### **Список литературы:**

1. Асланова Г. [Вступительная статья: Письма Н. Ф. Христиановича к А. А. Фету] // Российский Архив: История Отечества в свидетельствах и документах XVIII-XX вв.: Альманах. – М.: Студия ТРИТЭ: Рос. Архив, 1992. – С. 239-241. – [Т.] II-III. // <http://feb-web.ru/feb/rosarc/ra2/ra2-239-.htm>
2. Афанасий Афанасьевич Фет. Биография поэта, личная жизнь, фото, портреты, стихи, книги. – URL: <https://www.culture.ru/persons/8274/afanasii-fet>
3. Богушева, В.И. Технология приготовления пищи: учебно-методическое пособие / В.И. Богушева. – 3-е изд. – Ростов н/Д: Феникс, 2018. – 374. – (Среднее профессиональное образование). – ISBN 978-5-222-30345-0. – Текст: электронный. – URL: <https://znanium.com/catalog/product/977586> (дата обращения: 22.01.2024)
4. Большой кулинарный словарь – URL: <https://web.archive.org/web/20170606094851/http://supercook.ru/vocab15.htm>

5. Поваренная книга С.А.Толстой. - Тула: Приок. кн. изд-во, 1991. - 75 с. – URL: [https://vk.com/doc-60023614\\_441703581?hash=gIzXfhAHMEJh0m3EgDL8jzhjNxeoK8e86Zv98sURA80&dl=FDn3f2rX9Sp6dPZRyD1JbIM53WonivhAtdQxDLsRKlc](https://vk.com/doc-60023614_441703581?hash=gIzXfhAHMEJh0m3EgDL8jzhjNxeoK8e86Zv98sURA80&dl=FDn3f2rX9Sp6dPZRyD1JbIM53WonivhAtdQxDLsRKlc)

*Цыпов Юрий Михайлович,  
студент*

*Рководитель:  
Плешакова Салтанат Турсуновна,  
преподаватель*

*ГБПОУ «Магнитогорский строительно-монтажный техникум»,  
г.Магнитогорск, Челябинская область, Россия*

## **УСТАРЕВШАЯ ЛЕКСИКА ХУДОЖЕСТВЕННОГО СТИЛЯ Н.В. ГОГОЛЯ СОВРЕМЕННЫМ МОЛОДЁЖНЫМ СЛЕНГОМ**

Проблема исследуемая в работе раскрывает влияние сленга на современную речь и показывает, как не следует говорить, применительно художественного стиля речи.

Актуальность моего исследования в том, что творения Н.В Гоголя бессмертны, но написаны они почти 2 века назад. И, порой, некоторые слова в его произведениях бывают непонятными или вызывают особый интерес. Гоголь, творивший в 19 веке, видел мир своими глазами и говорил речью, употребляемой в его время. А нам интересно прошлое, потому что это наша история. Изучая его творчество, мы проводим незримую нить между нами – современниками и нашими предками, разорвать, которую невозможно.

Объект исследования: Язык художественной литературы в системе стилей русского языка.

Предмет исследования: Лексика художественного стиля произведений Н.В. Гоголя.

Цель проекта: Показать красоту художественного стиля речи и разницу между высоким слогом устаревшей лексики произведений Н.В Гоголя и низким современным сленгом.

Задачи:

1. Дать определение понятия «Лексика» и описать особенности художественного стиля из теории литературы.
2. Обосновать влияние архаизмов и историзмов на стилистику художественной литературы и обогащение языка сленговыми словами.
3. Рассмотреть устаревшую лексику в рассказах Н.В.Гоголя «Вечера на хуторе близ Диканьки», «Миргород».
4. Изучить влияние устаревших слов на стиль произведений Н.В. Гоголя
5. Провести эксперимент над словом и показать трансформацию современного языка.
6. Создать словарь устаревших и сленговых слов.

Практическая значимость проекта заключается в том, что наработанные материалы можно использовать на внеклассных занятиях по предмету, уроках литературы для закрепления практического навыка в решении коммуникативной задачи.

Лексика — совокупность слов того или иного языка, части языка. Она формирует и передает знания о каких либо объектах, явлениях.

В художественной литературе используется художественный стиль, он воздействует на воображение и чувства читателя, передает мысли и чувства автора.

Устаревшие слова, можно разделить на две разные группы: архаизмы и историзмы.

Устаревшая лексика играет особую роль в создании художественного стиля речи и она состоит из архаизмов и историзмов. Неологизмы и сленг становятся неотъемлемой частью словесности.

Проведя исследование архаизмов и историзмов из ранних произведений Н.В.Гоголя, в произведениях «Сорочинская ярмарка», «Старосветские помещики» я нашел довольно устаревшие слова, узнал их значение.

Например: Латыньшик – это человек якобы знающий латинский язык. Узвар – морс; «Худого» в значении «плохого». Эти слова были устаревшего значения.

Встречались так же слова устаревшие в морфемном составе

Шесть в значении шестИ

«ЖадностИю»- жадностью

Гоголь был украинцем по национальности. Писал он на русском, но в таких произведениях, где он рассказывает про жизнь украинского народа, он употребляет лексику своего народа.

В предисловии к первой части «Вечеров на хуторе близ Диканьки» сам лирический герой Рудый Панько выписывает для читателя слова, «которые в книжке этой не всякому понятны» с объяснением значения этих слов.

Стусáн, кулак

Юшка, соус, жижа

Хúтор, небольшая деревушка.

Ранняя проза Н.В. Гоголя изобилует устаревшей лексикой. Нам встречаются как историзмы, например, свитка, таратайка так и архаизмы, например, жадностИЮ, кофеЮ.

Вместе с тем имеют место быть слова древнерусского происхождения, яхонты, внемлет, крылами.

Все это показывает нам единство двух народов русского и украинского объединяемых одним древнерусским языком.

Гоголь очень хорошо умеет описывать еду. Читая его описание кулинарных блюд могут пойти слюнки и у тебя может разыграться аппетит. «...варенички, галушечки пшеничные, пампушечки, товченички» - предлагает Хавроня Никифоровна своему ухажеру.

В произведениях Гоголя очень много юмора который часто переходит в гротеск, , например:

«Тут память от него улетела, и он, как страшный жилец тесного гроба, остался нем и недвижим посреди дороги»

Читая его книги кажется что он не только смеется над людьми, но понимаешь что высмеивая их, ему грустно от того, что у людей так много пороков. Всю эту красочность, колорит жизни народа Гоголь передает необыкновенными, точными словами. Это и есть его неповторимая лексика.

Проведенный эксперимент позволил понять, как не следует говорить, если речь идет о прекрасном, увидеть разницу и почувствовать красоту художественного стиля речи в отличие от сленга.

Классический отрывок из ранней прозы Н.В.Гоголя, изучаемый в школьных программах всегда, в 1974 году интерпретировался сатириком Леоном Измайловым в юмористическом рассказе «Ну почему мы так говорим?!». По нему сняли фильм, который вошел в один из первых выпусков киножурнала «Ералаш». Нам стало интересно, как сегодня на молодежном сленге, мог бы звучать этот текст.

«Чуден Днепр при тихой погоде, когда вольно и плавно мчит сквозь леса и горы полные воды свои. Ни зашелхнет; ни прогремит. Глядишь, и не знаешь, идет или не идет его величаявая ширина, и чудится, будто весь вылит он из стекла и будто голубая зеркальная дорога, без меры в ширину, без конца в длину, реет и вьется по зеленому миру. Любо тогда и жаркому солнцу оглядеться с вышины и погрузить лучи в холод стеклянных вод и прибережным лесам ярко отсветиться в водах. Зеленокудрые! они толпятся вместе с полевыми цветами к водам и, наклонившись, глядят в них и не наглядятся, и не налюбуются



светлым своим зраком, и усмеваются к нему, и приветствуют его, кивая ветвями. В середину же Днепра они не смеют глянуть: никто, кроме солнца и голубого неба, не глядит в него. Редкая птица долетит до середины Днепра! Пышный! ему нет равной реки в мире. Чуден Днепр и при теплой летней ночи, когда все засыпает – и человек, и зверь, и птица; а бог один величаво озирает небо и землю и величаво сотрясает ризу. От ризы сыплются звезды. Звезды горят и светят над миром и все разом отдаются в Днепре. Всех их держит Днепр в темном лоне своем. Ни одна не убежит от него; разве погаснет на небе.» (1832 год)

Лион Измайлов (1974)

«Ну почему мы так говорим?!»

«Вот, а теперь послушай, как это будет звучать на твоём языке-бзике: «Классный Днепр при клевой погоде, вообще, в натуре... кочевряжась и выпендриваясь пилит сквозь леса и горы клевые воды свои, не бзикнется, не накроется, выйдешь на улицу, откроешь варежку, вылупишь зенки и не знаешь, пилит, или не пилит...». Во... «Редкая птица со шнобелем дочешет до середины Днепра. А если дочешет, так гикнется, что копыта отбросит...». Ну что?»

- Нравиться... классный Днепр при клевой погоде! Классный Днепр при клевой погоде!»

Вариант со сленгом. (2023 год)

«Кайфовый Днепр при суетной погоде, на чилле; на расслабоне. Вылупился, и не выкупаешь, метнулась или не метнулась его чёткая ширина. Вайбово тогда и жаркому солнцу прочекать с вышины и погрузить лучи в дубак стеклянных вод и прибережным лесам ярко бликануть в водах его. Топовые! они флексят вместе с полевыми цветами к водам и, наклонившись, палят в них светлым своим глазом, и шеймят к нему, и салютуют его. Мидл Днепра они и не смеют чекать: никто, онли солнце и голубое небо, не зырит в него. Рейр птица долетит до мидла Днепра! Пышный! Найс! Он топ-1 из рек в мире. Кайфовый Днепр и при чилловой летней ночи, когда все отрубаются – и человек, и зверь, и птица; а бог один чекает небо и землю и чётко сотрясает берега его. Дэйм, как звезды горят и палят над миром и все разом бликуют в Днепре. Всех их держит Элитный Днепр-капитан в темном стрите своем. Ни одна не свалит от него; разве рипнится на небе».

Вывод: Очевидно, что классический Гоголь это совершенство слога и стиля. Прекрасное произведение, написанное поэтическим образным языком, звучит гармонично, тонко, эмоционально, изумительно. Методом от противного, юмористическим приемом был выполнен эксперимент над словом, в котором заменили слова из классического отрывка из теста Гоголя сленговыми аналогами. Мы увидели грубое, где-то, даже пошлое перефразирование. Однако, русский язык, отличающийся своей простотой и меткостью в разговорном стиле, легко трансформируется и обогащается новыми словами и сленгом, которые со временем прочно входят в обиход и становятся частью современного языка.

Изучая лексику Гоголя мы можем сделать вывод, что русский и украинский языки действительно являются родственными, они одинаково понятны и интересны нам, вне зависимости от национальной принадлежности. Лексика в рассказах Гоголя помогает расширить наши знания о наших предках, их культуре, обычаях. Показывает красочность языка, необыкновенный юмор, передает эстетические чувства вкусовых ощущений.

Было изучено влияние архаизмов на особый гоголевский стиль его произведений. Выявлено, что архаизмы и историзмы помогают достичь в тексте необходимого колорита и исторической окраски;

В результате проведенного эксперимента удалось показать, красоту художественного стиля речи и разницу между высоким слогом и низким сленгом. Стало понятнее, каким образом в современное время происходит трансформация языка и что мы при этом теряем.

Также был составлен словарь устаревших и сленговых слов.

**Список литературы:**

1. Русский язык и литература: Русский язык (базовый уровень): учебник для 11 класса: среднее общее образование / Т. М. Воителева. – М.: Издательский центр «Академия», 2018. – 336.
2. Русский язык и литература: Русский язык (базовый уровень): учебник для 10 класса : среднее общее образование / Т. М. Воителева. – М. Издательский центр «Академия», 2018. – 320 с
3. Белинский В.Г о Гоголе: Статьи, рецензии, письма / Ред., вступ.ст. и коммент. С.И. Машинского. – М.: Гослитиздат, 1949. – 512с.
4. Гоголь Н.В. Вечера на хуторе близ Диканьки.; Миргород /Вступит. статья П. Николаева/ – М. худ.лит., 1984.
- 5.Словарь молодёжного сленга. [Электронный ресурс]. – RL: <https://vc.ru/u/776484-anna-burceva/228877-slovar-molodezhnogo-slenga> (Дата обращения: 12.10.2023).

*Шарова Анна Витальевна,  
студентка*

*Руководитель:*

*Яковлева Ольга Анатольевна,  
преподаватель*

*ГБОУ ПОО «Магнитогорский технологический колледж им. В.П.Омельченко»  
г.Магнитогорск, Челябинская область, Россия*

## **РАЗРАБОТКА ИГРЫ С ИСПОЛЬЗОВАНИЕМ ПРОФЕССИОналиЗМОВ И СЛЕНГА «КТО ХОЧЕТ СТАТЬ ПОВАРОМ?»**

По составу лексика современного русского языка многообразна. Её основу составляют общеупотребительные слова, термины и слова, сфера употребления которых ограничена – это профессионализмы.

Профессионализмы – слова или выражения, свойственные речи той или иной профессиональной группе. Профессионализмы часто выступают как просторечные эквиваленты, соответствующие терминам по значению. Однако термины являются узаконенными названиями каких-либо специальных понятий, а профессионализмы – неофициальные заменители. Данное исследование определяет роль профессиональных слов для специалиста рабочей профессии и возможности отказа от просторечной профессиональной лексики.

Благодаря так называемому социально-профессиональному диалекту, мы можем определить, к какой именно профессиональной группе относится наш собеседник. Речь поваров также насыщена профессиональными словами, которые используются во время приготовления разных блюд.

Профессионализмы являются группой лексики ограниченного употребления, т.к. ее не могут понимать абсолютно все. Но в профессиональной деятельности повара предстоит постоянно пополнять профессиональный словарь, усваивать лексику, связанную с приготовлением пищи: от названия продуктов и изделий до технологии приготовления блюд, что поможет в будущем общаться с клиентами, вести с ними диалог, предлагая блюда, отвечая на вопросы гостей об этих блюдах, соблюдать нормы профессионального этикета.

Но как понять и запомнить профессиональные слова и не запутаться в них?

Актуальность определила цель работы – разработать игру с использованием профессионализмов и сленга «Кто хочет стать поваром?»

Мы изучили источники по теме проекта, проанализировали значения профессиональных слов и сленг повара, определили способы образования, причины и

частоту использования профессионализмов в поварском деле, разработали сценарий игры с использованием профессионализмов и сленга повара и провели игру с о студентами 1 курса по профессии «Повар, кондитер», а затем обобщили результаты проекта.

Мы выяснили, что повару нужно нечто особенное. Это «нечто» – тонкие вкусовые ощущения, хорошо развитое обоняние. Кроме того, повар должен быть быстр, собран, чувствовать форму, линию, цвет и т.д. Это непростая профессия, как может показаться на первый взгляд. Повару необходимо знать кухни народов мира, технологии приготовления разных блюд, умение работать с разными продуктами. Повар-волшебник, который знает как из самых обыкновенных продуктов приготовить блюдо, имя которому- шедевр.

В зависимости от того, где работает повар, в его обязанности может входить обслуживание огромного количества народа и, как следствие, умение общаться с людьми. А значит необходимо знать, понимать и использовать профессиональную лексику, сленг в будущей специальности, правильно произносить слова и употреблять их в разных условиях общения.

Необходимо помнить, что правильность нашей речи, точность языка, четкость формулировок, умелое использование терминов, иностранных слов, удачное применение изобразительных и выразительных средств языка, богатство индивидуального словаря, в который включены и профессиональные слова- повышают эффективность общения, усиливают действенность устного слова, речи, существенно помогают в освоении будущей специальности, достижении определенных высот в профессиональной деятельности.

#### **Список литературы:**

1. Беседы о русском слове [Текст] / З. Н. Люстрова, Л. И. Скворцов, В. Я. Дерягин. – М.: Знание, 1976. – 144 с.
2. Большой кулинарный словарь – URL: <https://web.archive.org/web/20170606094851/http://supercook.ru/vocab15.htm>
3. Словарь кулинарных терминов – URL: <https://www.flavorous.ru/advice/technology/dictionary-of-culinary-terms>
4. Фасер, М. Этимологический словарь русского языка. В 4 томах. Том 3 (Муза-Сят) / Перевод с нем. и доп. О.Н.Трубачёва. – 2-е изд., стер. – М.: Прогресс, 1987. – 832 с. – URL: [https://vk.com/doc-6659899\\_458033434?hash=j3YMsep9MvJ4Y3yONGjAySZfyircNbHW7yaNxZ8yTDD&dl=CoqywNtZ1eEcQIgmZdT821yGx6ZDqdqpggoJtyhnnlf0](https://vk.com/doc-6659899_458033434?hash=j3YMsep9MvJ4Y3yONGjAySZfyircNbHW7yaNxZ8yTDD&dl=CoqywNtZ1eEcQIgmZdT821yGx6ZDqdqpggoJtyhnnlf0)
5. Школьный этимологический словарь русского языка : происхождение слов / Н. М. Шанский, Т. А. Боброва. - 7-е изд., стер. - Москва : Дрофа, 2004 (Тул. тип.). - 398. – ISBN 978-5-4475-7353-9. – Текст : электронный

*Шивцов Андрей Алексеевич,  
ученик 7 г класса*

*Руководитель:*

*Иванцова Светлана Михайловна,  
учитель истории*

*МОУ «СОШ № 56 УИМ»*

*г.Магнитогорск, Челябинская область, Россия*

## **ПАМЯТНИКИ ГОРОДА МАГНИТОГОРСКА КАК ОТРАЖЕНИЕ ИСТРИИ ГОРОДА**

Удивителен и красив город, в котором мы живём. Не подобрать нужных слов, чтобы описать всю красоту и мощь нашего родного города Магнитогорска. В этом городе родились я, мои, друзья и сверстники, росли и делали свои первые шаги по Магнитогорской земле.

Главное богатство нашего города – это его история и достопримечательности. К достопримечательностям нашего города относятся памятники, которые, прежде всего, отражают и рассказывают об истории нашего родного города – Магнитогорск.

К сожалению, не люди, а тем более школьники не знают историю своего города. В связи с этим новизна представленной исследовательской работы обуславливается тем, что данный материал будет способствовать углублению и расширению знаний об истории города Магнитогорска.

*Актуальность данной работы* заключается в изучении памятников город, которые отражают историю нашего города.

*Цель работы* – изучить памятники города Магнитогорска, узнать их назначение и историю их появления.

Исходя из цели, были поставлены следующие **задачи**:

- познакомиться с памятниками города Магнитогорска;
- изучить историю появления памятников Магнитогорска и выяснить их назначение;
- выполнить фотосъемку памятников Магнитогорска;
- оформить фотоальбом «Памятники Магнитогорска».

*Проектным продуктом* является фотоальбом, который содержит фотографии памятников нашего города и краткую историческую справку о них.

*Гипотеза*: предположим, если каждый из нас с детских лет будет интересоваться историей своей малой родины, её культурным наследием, то информация будет передаваться от одного поколения к другому, а это и привьёт интерес к истории своего родного края.

Исследовательская работа была проведена по следующему плану:

1. Познакомиться с памятниками города Магнитогорска (где находятся и как выглядят).
2. Изучить назначения памятников и составить их описание.
3. Сделать фотографии памятников и оформить фотоальбом.

Изучив интернет – источники, мы собрали исторический материал о каждом памятнике, а также выполнили фотосъемку памятников.

### **Памятник «Тыл-Фронту»**



Памятник «Тыл - фронту» - это монумент памяти Великой Отечественной войны в городе Магнитогорске. Памятник представляет собой двухфигурную композицию рабочего и воина, стоящих на фоне Магнитогорского металлургического комбината. Индустриальная панорама являлась органической частью художественной монументального ансамбля[1].

Рабочий ориентирован на восток, в сторону металлургического комбината. Воин — на запад, в сторону, где во время войны находился враг. Подразумевается, что меч, выкованный на берегу Урала, потом был поднят Родиной-матерью в Сталинграде и опущен

после Победы в Берлине. В композицию также входит каменный цветок из карельского гранита с вечным огнём. При строительстве комплекса берегу реки Урал был возведён 18-метровый искусственный холм.

### Стела «Город трудовой доблести»

Летом 2021 года Магнитогорску был присвоен статус «Город трудовой доблести» в знак признания заслуг в годы войны. В связи с этим в городе появился новый архитектурный объект - Центральная стела высотой 17 метров, её окружают шесть пилонов. Памятная композиция, напоминающая осколки снаряда, состоит из семи частей. Стела символизирует трудовой подвиг Магнитки.



### Памятник М.Ю. Лермонтову



Памятник представляет собой лаконичное сочетание авторской скульптуры из бронзы и латунной стелы с поэтическими и художественными образами самого Михаила Юрьевича. За спиной поэта склонился то ли ангел, то ли демон. Образ его задумчив и печален. Поэт сидит в бурке, держа в руках книгу. Зритель переносится на Кавказ, сопереживает и размышляет вместе с поэтом. Авторская скульптура М.Ю. Лермонтова выполнена из бронзы и составляет 200 см в высоту, 235 см в ширину и 135 см в глубину, при этом стела со скорбным образом за спиной Михаила Юрьевича составляет 480 см высоту, 180 см в ширину и 30 см в глубину. Памятник установлен в июле 2016 года в обновленном сквере Мира.

### Памятник "Металлург"

Памятник «Металлург» — однофигурная скульптурная композиция в полный рост, высотой 4,75 метра, выполнена из ковanej меди, возвышается на постаменте из кирпича и облицованном коричневым (ранее белым, потом серым) мрамором. Общая высота — 10,5 м.

Изначально памятник поставили у проходной Магнитогорского металлургического комбината, переименовав в «Металлург». В мае 1970 года памятник



перенесли на Привокзальную площадь. Скульптура изображает металлурга в полный рост во время работы. На обнажённом торсе — фартук, на руках — рукавицы. Правую он вытянул вперёд, а левую, в которой держит орудие труда, отвёл назад.

### Памятник «Броневое бюро»

В 1941 году, благодаря бюро, на Магнитогорском металлургическом комбинате сумели изготовить первый прокатный лист броневой стали, - всего через месяц после начала войны. Ранее такую сталь комбинат не производил, но технологию сумели освоить в кратчайшие сроки.

Отлитый златоустовскими мастерами из чугуна памятник изображает директора Магнитогорского металлургического комбината Григория Носова, начальника прокатного сектора Михаила Бояршинова и заместителя главного механика комбината Николая Рыженко



### Памятник «А.Н.Грязнову»



Памятник сталевару А.Н. Грязнову (г. Магнитогорск, ул. Грязнова, 26) - объект культурного наследия регионального значения (1976).

Памятник сталевару А. Н. Грязнову - памятник в городе Магнитогорск Челябинской области, ударнику магнитогорского производства, погибшему в период Великой Отечественной войны.

### Памятник «Танк»



30 января 1982 года, накануне юбилея, в ознаменование заслуг Магнитогорского металлургического комбината перед Родиной в годы Великой Отечественной войны, на площади Победы был открыт памятник «Танк».

Памятник «Танк» установлен в память о вкладе магнитогорцев в Победу над фашизмом во Второй Мировой Войне. В начале 1975 года решили воздвигнуть монумент на площади Победы. На

передней лицевой стороне оснований выбито: «В годы Великой Отечественной войны 1941-1945 из металла Магнитки изготовлен каждый 2 танк и каждый 3 снаряд».

## Памятник "Палатка первых строителей Магнитогорска"



Памятник «Палатка первых строителей Магнитогорска» – символ эпохи первых пятилеток, ставший символом современного Магнитогорска.

Открыт 9 мая 1966 года в дни слёта первостроителей, которым и посвящён памятник. На постаменте стихи известного советского поэта, лауреата Государственной премии РСФСР, первостроителя Магнитки

Б.А. Ручьёва: «Мы жили в палатке с зелёным оконцем, промытой дождями, просушенной солнцем. Да жгли у дверей золотые костры на рыжих камнях Магнитной горы». Эти слова раскрывают главную идею памятника.

## Памятник «Студенты»



Скульптурная композиция "Студенты" находится у южного входа в Московский государственный технический университет имени Г.И. Носова в городе Магнитогорске. Идея создания такого памятника принадлежит учащимся университета.

Чугунная скульптура была изготовлена в городе Касли. Она состоит из фигур девочки и мальчика, которые стоят, опираясь на изгородь. Общая высота скульптурной композиции составляет почти 3 метра. В дополнение к скульптуре в сквере было установлено 11 скамеек и фонари. Открытие памятника состоялось в 2012 году.

## Памятник «В.И.Ленину»



Памятник В. И. Ленину расположен у Магнитогорского государственного технического университета имени Г.И. Носова, который является главной кузницей кадров для Магнитогорского металлургического комбината. Памятник расположен непосредственно перед входом в главный корпус технического университета.

Памятник представляет собой бронзовую статую (по другим данным, статуя изготовлена из кованого алюминия и тонирована) в классическом исполнении.

Статуя Ленина выполнена в полный рост, в пальто и с кепкой в руке, и установлена на высокий постамент с трибуной торжеств, обложенной мрамором.

### Памятник первым комсомольцам – строителям Магнитки



Памятник, посвящённый комсомольцам — строителям Магнитки, был задуман ещё в пятидесятые годы XX века. 28 октября 1958 года, в канун 40-летия комсомола, в центре Магнитогорска, на правом берегу реки Урал, состоялась закладка памятника. На большой чугунной плите в форме комсомольского значка с барельефом В. И. Ленина была сделана надпись: «Здесь будет сооружён монумент комсомольцам — строителям Магнитки».

Памятник «Первым комсомольцам — строителям Магнитки» представляет собой скульптурную композицию на высоком постаменте, выполненную из кованого алюминия и состоящую из двух фигур строителей Магнитки — юноши и девушки. Демобилизованный красноармеец и девушка-комсомолка изображены в духе романтики периода первых советских новостроек.

### Памятник И.Х.Ромазану



5 сентября 2016 года в Магнитогорске в сквере имени Ивана Харитоновича Ромазана торжественно открыли скульптуру «народного директора». Иван Ромазан возглавлял Магнитогорский металлургический комбинат с сентября 1985 по июль 1991 года. Именно в это время комбинат встал перед острой необходимостью осуществить техническое перевооружение предприятия. Иван Харитонович возглавил работу по глубокой реконструкции ММК. Под его руководством обновлялось агломерационное и доменное и производства, строился стан «2000» горячей прокатки, готовилось строительство стана «2000» холодной прокатки. Эскиз композиции, где Иван Харитонович держит за руку мальчика, прототипом которого стал его внук Ваня, предложил скульптор Константин Гилев. Именно этот образ пришелся по душе магнитогорцам, знавшим директора, в том числе и его родным, он символизирует близость бывшего гендиректора комбината к народу, его неравнодушие к социальной сфере города, развитию спорта, а также преемственность поколений.

Скульптура выполнена из чугуна и покрашена в черный цвет.



### Памятник А.С. Пушкину



Памятник Пушкину Александру Сергеевичу находится в левобережной части города Магнитогорска Челябинской области. Он расположен на ступенях лестницы ведущей к Дворцу культуры металлургов на проспекте Пушкина.

Александр Сергеевич Пушкин великий русский поэт, творчество которого почитают во всем мире. Цитаты его произведений прочно вошли в обиходный язык и считаются уже народными. Стихотворения Пушкина знают все жители нашей страны от мала до велика. Его именем названы улицы городов, сами города, библиотеки, школы и многое другое. Памятник Пушкину А. С. был торжественно открыт в 1949 году в связи с открытием проспекта Пушкина и является одним

из первых памятников нового Магнитогорска.

### Памятник защитнику Отечества



В сквере «Патриотический» установлена скульптурная композиция «Защитник Отечества», которая состоит из трех частей: фигуры воина в движении на высоком камне, а по краям – два гранитных массива с эмблемами различных родов войск. Автором выступил скульптор Михаил Баскаков, отлита фигура из бронзы екатеринбургским мастером Иваном Дубровиным.

### Памятник «Паровоз»



Паровоз «3У684-58» был построен на Коломенском заводе в 1929 году. 30 июня 1929 года он, в числе первых, доставил поезд на станцию Магнитогорск. Много лет спустя именно этот день стали считать днем рождения города. В связи с празднованием 50-летия основания Магнитогорска было принято решение найти и установить этот паровоз на вечную стоянку на ст. Магнитогорск. Так в 1979 году паровоз стал памятником истории. Установлен он на низком

постаменте из бетона. На левом борту у входа в паровозную будку укреплена мемориальная доска с текстом: «30 июня 1929 года этим паровозом в числе первых был приведен поезд на ст. Магнитогорск». Открыт памятник в июне 1979 года.

В результате проведения исследовательской работы, мы познакомились поближе с историей нашего города, узнали, что у нас имеются памятники не только городского или областного значения, но и Федерального. У меня появилось чувство гордости за наш город.

Благодаря этому проекту я научилась самостоятельно извлекать, анализировать и отбирать необходимую для решения задач информацию.

Проект для меня дал возможность сделать что-то новое и интересное самостоятельно. Он помог проявить себя, попробовать свои силы, приложить свои знания, принести пользу, показать публично достигнутый результат.

Таким образом, считаем, что цель проекта достигнута, а поставленные задачи решены.

### **Список литературы:**

1. Слово о Магнитке. Сост. Н. Карташов. – М.: Политиздат, 1979. – 223с.
2. Б. А. Никифоров. Магнитогорск: краткая энциклопедия. – И: Магнитогорский Дом печати, 2012. – 559с.
3. Корецкая Т. Л. Земля Уральская: Энциклопедия для детей. – Челябинск: ОАО «Юж.-Урал. кн. изд – во», 2014 -128с.
4. И.В. Андреева. Твоя первая история (история города в рассказах и фотографиях). – Магнитогорск, 2016 – 28с.
5. Каталог статей. Все Названия улиц в Городе Магнитогорск [Электронный ресурс]. - 2016, URL: <https://magnitogorsk-35.my1.ru/>
6. Увлекательная поездка. Памятник «Палатка первых строителей Магнитогорска» [Электронный ресурс]. - 2016, URL: [https://vk.com/wall-176630546\\_1610?ysclid=ltsce4xkmv593789246](https://vk.com/wall-176630546_1610?ysclid=ltsce4xkmv593789246)
7. Все достопримечательности мира, Магнитогорск [Электронный ресурс]. - 2016, URL:<http://gustur.ru/monument-tyl-frontu-rossiya-magnit>

*Щукина Алена Олеговна  
студент,*

*Руководитель:*

*Шагеева Дина Иштимеровна,  
преподаватель высшей категории*

*ГБПОУ «Магнитогорский педагогический колледж»,  
Г.Магнитогорск, Челябинская область, Россия*

## **СОЗДАНИЕ ЛОГОТИПА ДЛЯ ОБЪЕДИНЕНИЙ ТЕХНИЧЕСКОГО ПРОФИЛЯ**

Техническое творчество детей является одной из важнейших составляющих образовательного пространства, сложившегося в современном дополнительном образовании. Оно социально востребовано, требует постоянного внимания и поддержки со стороны общества и государства как образование, органично сочетающее в себе воспитание, обучение и развитие личности ребенка.

Особенно востребованы дополнительные сегодня образовательные программы технического профиля, так как они ориентированы на развитие интереса детей к инженерно-техническим и информационным технологиям, научно-исследовательской и конструкторской деятельности с целью последующего наращивания кадрового потенциала в высокотехнологичных и наукоемких отраслях промышленности. Обучение по программам технической направленности способствует развитию технических и творческих

способностей, формированию логического мышления, умения анализировать и конструировать.

Обучение по технической направленности осуществляется по профилям «Мультимедиа и IT технологии», «Техническое конструирование, моделирование и макетирование», «Техническое творчество и инновационное предпринимательство», «Производственные технологии». Робототехника, 3D-моделирование и прототипирование, 3D-графика и 2D-дизайн, web-дизайн и Photoshop, авиамоделирование и конструирование, фото- и видеомастерские, судомоделирование, школы юного автомобилиста – лишь малая часть всего многообразия программ и объединений технической направленности.

Но чтобы привлечь обучающихся в творческие объединения необходимо разработать информационно-рекламный материал о возможностях и содержании дополнительной общеобразовательной программы для технического творчества. Для разработки рекламного материала необходимо разработать фирменный стиль и логотип.

В настоящее время значки логотипов различных учебных организаций изобилуют в любой рекламе. И ни один стенд, ни один рекламный плакат, баннер, световая реклама, рекламный модуль в газетах и журналах, а в последнее время и ни один видеоролик не обходится без логотипа, которую он рекламирует. Логотип - это, прежде всего, важнейший элемент корпоративного имиджа учебных заведений, который служит, в первую очередь, для идентификации на образовательном рынке. Он имеет свой неповторимый стиль и несёт в себе определённую смысловую и эмоциональную нагрузку. Иными словами, любой логотип должен быть легко запоминаем и узнаваем. Логотипы в образовательных организациях появились для того, чтобы отличать продукцию различных технических профилей в рамках одной отрасли. А чтобы её не могли перепутать, разработанные логотипы образовательных организаций регистрируют. В образовании любой из нас напрямую связывает наличие логотипа или знака с гарантией качества получения технического образования. Организации, не имеющие логотипа, вызывают в сознании людей настороженность и недоверие, а всё потому, что представленный знак образовательной организации может быть обезличен [1,3].

На сегодняшний день наиболее приемлемыми из графических программ для разработки логотипов являются программы Photoshop и CorelDRAW. Так, программа Photoshop преимущественно используется для редактирования и ретуширования фотографий и относится к программам точечной графики. Программой CorelDRAW является программа, которая предназначена для рисования различных объектов и создания векторных изображений. Соответственно, данная программа относится к программам векторной графики. Поэтому, логотип для технического объединения мы решили делать в приложении CorelDRAW (Рис.1). Для это я использовала логотип ГБПОУ «Магнитогорский педагогический колледж», ластиком я стерла лишнее детали и оставила только обводку. В интернете я нашла графику робота, затем самолет, автомобиль, молоток и гаечный ключ. Вырезала кривой безье и вставить в логотип.



Рисунок 1. Вариант эскиза логотипа

Логотип играет важнейшую роль в развитии образовательной организации и ее функционирования. При разработке логотипа необходимо учитывать все этапы его создания, а также назначение, формы, шрифта и цвета логотипа, что способствует появлению основных видов логотипа: текстового, символического, комбинированного [2].

На данный момент наша задача создать запоминающийся логотип, отвечающий всем необходимым требованиям образования. Например, логотип должен идентифицировать бренд, отличаясь от других товарных знаков, соответствовать характеристикам бренда, быть выразительным и хорошо распознаваться и запоминаться.

По нашему представлению создание логотипа должно учитывать, как исторический, так и технический профиль творческого объединения.



Рисунок 2. Вариант эскиза логотипа

Разработка нашего логотипа для творческого объединения включает в себя четыре основных этапа: анализ прототипов и аналогов, сбор информации по профилю творческого объединения, проектная разработка, учитывающая внесение изменений в формирование внешнего вида, разрабатываемого логотипа, включая концепцию образовательной организации.



Рисунок 3. Изображение логотипа технического объединения

Мы также учитывали значение технического профиля, который успешно был реализован в разработке содержания изображения логотипов. Из множества графических поисков был выбран только один как финальный образец логотипа творческого объединения технического профиля (Рис.3). На завершающей стадии нашего проекта мы использовали графическую программу CorelDraw, которая дает возможности наиболее полного отражения задуманной концепции логотипа.

**Список литературы:**

1. Дობробабенко, Н.С. «Фирменный стиль: принципы разработки / Н.С. Дობробабенко. - М: Инфра-М., 2003. – 67с.
2. Краузе, Джим Разработка логотипа. Большая книга дизайнерских идей, подходов и концепций / Джим Краузе. - М.: Питер, 2013. – 272 с.
3. Эйри, Дэвид Логотип и фирменный стиль. Руководство дизайнера / Дэвид Эйри. – М.: "Издательство "Питер", 2019. – 216 с.

*Ядыкина Ксения Максимовна,  
студентка,*

*Руководитель:*

*Омеленчук Кристина Александровна,  
преподаватель*

*ГБПОУ «Магнитогорского педагогического колледжа»  
г. Магнитогоск, Челябинская область, Россия*

## СКЕТЧИНГ

Скетчинг в дизайне является важной составляющей, так как помогает продумать композицию, наметить основные линии и собрать элементы будущего продукта. Скетчинг используется в различных сферах жизни. Чаще всего он используется в дизайне.

Скетчинг – это создание быстрых рисунков, которые помогают визуализировать идеи или концепции на бумаге или в графическом редакторе. Эта техника рисования существует уже давно. Эта техника использовалась для записи изучения формы и композиции. Эскизы чаще всего имеют неряшливый внешний вид, в отличие от готовых работ, поскольку эскизы служат для передачи формы и первоначальных эмоций. Скетчинг также выполняется очень быстро, позволяя дизайнеру быстро запечатлеть мысли на бумаге.

Дизайнеры используют эту технику для создания макетов, концепций различных изделий, создания эскизов любых архитектурных проектов и т.д. С помощью этой техники

можно поэкспериментировать с дизайном и быстро скорректировать свои эскизы. Для дизайнеров владение данной техникой является обязательным, так как именно скетчинг позволяет наладить первый контакт с замыслом заказчика.

Скетчинг имеет огромное количество направлений, давайте рассмотрим наиболее популярные из них:

1) Интерьерный скетчинг – это изображение интерьера комнаты и ее дизайна. Он предполагает хорошее знание перспективы (рис.1).

2) Fashion-скетчинг – актуален для модельеров и редакторов женских журналов и используется для создания возможных вариантов дизайнов одежды (рис.2).

3) Промышленный эскиз. Он напоминает чертёж, но в то же время рисуется гораздо быстрее по времени, чем сам чертёж. На листе изображены различные объекты нашей жизни и быта повседневности. Этот тип зарисовок часто используется дизайнерами и инженерами, так как помогает быстро закрепить идеи для будущих проектов (рис.3).

4) Ботанический скетчинг. Он подразумевает зарисовки растений. В отличие от ботанической иллюстрации, в эскизе не так важны мельчайшие детали. Можно просто нарисовать структуру растения под разными углами (рис.4).

5) Архитектурный скетчинг – уличные зарисовки и эскизы зданий или отдельных элементов. Чтобы рисовать улицы и здания, художникам необходимо понимать законы перспективы и обладать навыками изображения объемов и пропорций объектов. Этот тип эскизов используется архитекторами для быстрой визуализации своих идей (рис.5).

Обучение скетчингу начинается с простейших фигур. После освоения геометрических фигур из них можно рисовать натюрморты, а также использовать их для рисования сложных предметов: автомобилей, домов, предметов интерьера, что впоследствии приводит к умению быстро изображать свои идеи на листе бумаги за короткий промежуток времени. Будущим дизайнерам это важно, так как поможет решать профессиональные задачи и является важным элементом профессионального портфолио. Мы планируем изучить программы для скетчинга и разработать серию упражнений, которые помогут дизайнерам совершенствовать свои навыки.



(Рисунок 1. Интерьерный скетчинг)



(Рисунок 2. Fashion-скетчинг)



(Рисунок 3. Промышленный скетчинг)



(Рисунок 4. Ботанический скетчинг)



(Рисунок 5. Архитектурный скетчинг)

### Список литературы:

1. JUNIOR : [сайт]. (<https://junior3d.ru/article/fashion-sketching>) – Текст: электронный.
2. Skillbox : [сайт]. Искусство в простом. Что такое скетчинг и зачем он нужен (<https://blog.skillbox.by/dizajn/iskusstvo-v-prostom-cto-takoe-sketching-i-zachem-on-nuzhen/>) – Текст : электронный.
3. Яндекс Практикум: [сайт]. Что такое скетчинг (<https://practicum.yandex.ru/blog/cto-takoe-sketching/>) – Текст: электронный.